

图形操作终端

GOT2000 系列

连接手册

(其他公司机器连接篇1)

对应GT Works3 Version1



- IAI公司生产的机器人控制器
- 阿自倍尔(旧:山武)公司生产的控制机器
- 欧姆龙公司生产的可编程控制器
- 欧姆龙公司生产的温度调节器
- 基恩士公司生产的可编程控制器
- 光洋电子工业公司生产的可编程控制器
- 捷太格特公司生产的可编程控制器
- 夏普工业控制系统公司生产的可编程控制器
- 神港科技公司生产的指示调节器
- 千野公司生产的调节器
- 东芝公司生产的可编程控制器
- 东芝机械公司生产的可编程控制器
- 松下公司生产的伺服放大器
- 松下设备SUNX公司生产的可编程控制器

● 安全注意事项 ●

(使用前请务必仔细阅读)

在使用本产品时，请务必熟读本手册以及本手册中介绍的相关手册。同时请务必充分注意安全事宜，正确使用。
本手册中所述注意事项仅为本产品直接相关内容。
在本手册中，用“警告”和“注意”对●安全注意事项●进行等级区分。



警告

错误使用时，会引起危险，有可能导致死亡或重伤。



注意

错误使用时，会引起危险，有可能导致中度伤害或轻伤，或导致财物损失。

此外，即使是⚠️注意的事项，因具体情况不同，也可能引发重大事故。
由于记载的都是重要的内容，所以请务必遵守。

请妥善保管本手册，以备必要时取阅，并且请务必将其交至最终用户。

【设计注意事项】



警告

- 根据 GOT、电缆的故障，输出有可能保持为 ON 的状态或保持为 OFF 的状态。
根据触摸面板的故障，可能会导致触摸开关等输入对象发生误动作。
对于有可能引起重大事故的输出信号，应设置外部监视的电路。误输出或误动作可能导致事故。
- 请不要将 GOT 作为报警装置使用，这样有可能导致重大事故。
显示重要的报警或者输出报警的装置，请使用独立并具有冗余性的硬件或者机械互锁的构成。误输出、误动作有可能导致事故。
- GOT 的背光灯发生故障时，触摸开关有可能无法操作。
GOT 的背光灯一旦发生故障，POWER LED 灯将持续闪烁（橙色、绿色），显示屏变暗，触摸开关的输入无效。
- GOT 的显示屏采用的是模拟电阻膜方式
[GT27]
虽然 GOT 对应多点触摸，但是请勿在显示屏上同时按压 3 点以上。
同时按压 3 点以上有可能因误输出，误动作而引发事故。
[GT23]
在显示屏上同时按压 2 点以上时，如果按压点的中心附近有开关，该开关将可能动作。请勿在显示屏上同时按压 2 点以上。同时按压 2 点以上有可能因误输出、误动作而导致事故。
- 更改由 GOT 执行监视的连接机器（PLC 等）的程序或参数等时，请同时将 GOT 复位或者切断电源。
误输出或误动作有可能导致事故。
- 通过 GOT 执行监视时，如果发生通讯异常（包括电缆脱落），GOT 与可编程控制器 CPU 的通讯将被中断，GOT 无法动作。
总线连接时（仅 GT27）：可编程控制器 CPU 死机，GOT 无法操作
非总线连接时：GOT 无法动作
在构建使用了 GOT 的系统时，应考虑到 GOT 的通讯异常时的情况，使对系统进行重大动作的开关操作通过 GOT 以外的装置进行。
否则可能会因为误输出、误动作而导致事故发生。

【设计注意事项】

注意

- 请勿将控制线及通讯电缆与主电路及动力线等捆扎在一起或相互靠得太近。应相距 10mm 以上距离。因为噪声可能导致误动作。
- 请勿用钢笔及螺丝刀等尖物按压 GOT 的显示屏。有可能导致破损及故障。
- 将 GOT 连接在以太网上使用时，根据系统配置，可使用的 IP 地址会有所限制。
 - 在以太网网络中连接多台 GOT 时：请勿将 GOT 以及连接机器的 IP 地址设置为 192.168.3.18。
 - 在以太网网络中连接 1 台 GOT 时：请勿将除 GOT 以外的连接机器的 IP 地址指定为 192.168.3.18。如果上述系统配置中将 IP 地址设置为 192.168.3.18，GOT 启动时将会发生 IP 地址重复，可能会对 IP 地址设置为 192.168.3.18 的机器的通讯产生不良影响。
IP 地址重复时的动作因机器和系统而异。
- 在与 GOT 连接前，请接通连接机器以及网络机器的电源，使其处于可通讯状态。
连接机器以及通讯线路为不可通讯状态时，GOT 可能会发生通讯错误。
- GOT 受到振动和撞击时，或 GOT 上显示特定的颜色时，GOT 的画面有时会出现闪烁。

【安装注意事项】

警告

- 在将 GOT 本体安装到控制柜上或从控制柜上拆下时，必须将系统中正在使用的所有外部供应电源全部断开之后再进行操作。
如果未全部断开，可能导致模块故障或者误动作。
- 在 GOT 上拆装选项模块时，必须将系统中正在使用的外部供应电源全部断开之后再进行操作。
如果未全部断开，可能导致模块故障或者误动作。

注意

- 应在符合本说明书中规定的一般规格环境下使用 GOT。
在不符合说明书中规定的一般规格环境下使用 GOT，可能会引起触电、火灾、误动作、产品损坏或使产品性能变差。
- 将 GOT 安装到控制柜上时，应使用 No.2 十字螺丝刀在规定的扭矩范围内（ $0.36\text{N}\cdot\text{m} \sim 0.48\text{N}\cdot\text{m}$ ）拧紧安装螺栓。
如果螺栓拧得过松，有可能导致脱落、短路、误动作。
如果螺栓拧得过紧，有可能导致螺栓及模块损坏而导致脱落、短路、误动作。
- 在 GOT 上安装通讯模块、打印机模块时，应安装在 GOT 的扩展接口上，并使用 No.2 十字螺丝刀在规定的扭矩范围内（ $0.36\text{N}\cdot\text{m} \sim 0.48\text{N}\cdot\text{m}$ ）紧固安装螺栓。
安装螺栓未拧紧可能会导致脱落、故障或误动作。
安装螺栓拧得过紧可能损坏螺栓及模块，导致脱落、故障或误动作。（仅 GT27）
- 关闭 GOT 的 USB 防护罩时，为确保保护结构有效，应用力将 PUSH 标记的部位压入固定。（仅 GT27）
- 使用时请将保护膜揭下。
如果不揭下就使用，日后可能无法将其揭下。
- 请勿在阳光直射的场所、高温、粉尘、湿气或振动大的场所使用以及保管本产品。
- 在有油或化学品的环境中使用 GOT 时，请使用防油罩。
如果不使用防油罩，可能会因为油或化学品的浸入而导致故障或误动作。

【配线注意事项】

警告

- 在进行接线作业时，必须将系统中正在使用的所有外部供电电源全部断开之后再进行操作。
如果未全部断开，可能会引起触电、产品损坏、误动作。

注意

- 必须将 GOT 电源部分的 FG 端子及 LG 端子与 GOT 的专用接地线连接。
否则，可能引起触电、误动作。
- 请使用 No. 2 十字螺丝刀拧紧端子螺栓。
- 空余端子必须以 $0.5\text{N}\cdot\text{m} \sim 0.8\text{N}\cdot\text{m}$ 的扭矩拧紧。
否则可能导致与压接端子短路。
- 请使用合适的压接端子，并按规定的扭矩拧紧。
如果使用了前开口型的压接端子，当端子螺栓松脱时有可能导致脱落、故障。
- GOT 的电源线路，应在确认了产品的额定电压及端子排列之后进行正确安装。
连接了与额定电压不匹配的电源、或者错误接线，可能导致火灾、故障。
- 应在规定的扭矩范围内 ($0.5\text{N}\cdot\text{m} \sim 0.8\text{N}\cdot\text{m}$) 紧固 GOT 电源部分的端子螺栓。
如果端子螺栓拧得过松，有可能导致短路、误动作。
如果端子螺栓拧得过紧，有可能导致螺栓及模块的损坏而引起短路、误动作。
- 应注意防止切屑及线头等异物掉入模块内。
否则可能导致火灾、故障、误动作。
- 为防止接线时线头等异物掉入模块内，模块上粘贴有防止异物掉入的标签。
在接线作业时请勿揭下该标签。
在系统运转时，为了散热必须将该标签揭下。
- 通讯电缆安装在 GOT 的接口或与 GOT 连接的模块的连接器上，应在规定的扭矩范围内拧紧安装螺栓和端子螺栓。
如果安装螺栓和端子螺栓拧得过松，有可能导致短路、误动作。
如果安装螺栓和端子螺栓拧得过紧，有可能导致螺栓及模块的损坏而引起短路、误动作。
- 请将 QnA/ACPU/ 运动控制器 (A 系列) 用总线连接电缆插入安装到要连接的模块的接口上，直到发出“咔嚓”声为止。
安装后应确认电缆是否浮起。
否则可能会因为连接不良而导致误动作。(仅 GT27)

【测试操作注意事项】



- 应在熟读用户操作手册，充分理解操作方法后，进行用户创建的监视画面的测试操作（位软元件的 ON/OFF、字软元件的当前值更改、定时器、计数器的设置值・当前值更改、缓冲存储器的当前值更改）。此外，对于那些对系统有重大影响的软元件请勿通过测试操作更改其数据。否则可能导致误输出、误动作。

【启动 / 维护注意事项】



- 通电时请勿触摸端子。
可能引起触电。
- 应正确连接电池连接器。
切勿对电池实施如下行为。
 - ・ 充电、拆解、加热、置于火中、短接、焊接等错误使用电池，可能由于发热、破裂、燃烧等引起人身伤害及火灾。
- 清洁或者紧固端子螺栓时，必须从外部将电源全部断开之后再进行操作。
如果未全部断开，可能导致设备故障或者误动作。
如果螺栓拧得过松，有可能导致短路、误动作。
如果螺栓拧得过紧，有可能由于螺栓或模块损坏引起短路、误动作。

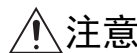

- 请勿拆解或改造模块。
可能导致故障、误动作、人身伤害、火灾。
- 请勿直接触碰模块的导电部分或电子部件。
可能导致模块的误动作、故障。
- 与模块连接的电缆必须收入套管中或者用夹具进行固定处理。
如果未将电缆收入套管或未用夹具进行固定处理，可能由于电缆的晃动及移动、不经意的拉拽等造成模块及电缆损坏、电缆接触不良而导致误动作。
- 在拆卸与模块连接的电缆时，请勿用手拉扯电缆部分。
如果在与连接模块的状态下拉扯电缆，可能造成模块或电缆的损坏、电缆接触不良从而导致误动作。
- 请勿使模块掉落或受到强烈撞击。
否则可能造成模块损坏。
- 请勿使安装在模块中的电池掉落或受到撞击。
由于掉落・受撞击，电池有损坏、电池内部泄露电池液的可能。
掉落・受撞击后的电池请勿继续使用，应废弃。
- 在触碰模块前，必须先与接地的金属物等接触，释放掉人体等所携带的静电。
如果不释放掉静电，可能导致模块故障或者误动作。
- 请使用本公司生产的电池。如果使用非本公司生产的电池，可能会导致火灾或破裂。
- 使用后的电池请立即废弃。请勿让儿童接近。请勿拆解或者投入火中。
- 更换电池、设置终端电阻的 DIP 开关时，必须将外部供应电源全部断开之后再进行操作。
如果未全部断开，可能会因为静电而导致故障或者误动作。

【触摸面板的注意事项】

⚠ 注意

- 使用模拟电阻膜方式的触摸面板时，通常不需要调整，但是经过长时间使用，对象位置和触摸位置有可能错离。对象位置和触摸领域如发生错离，请调整触摸面板
- 对象位置和触摸位置发生错离时，有可能导致其他对象动作、或由于误输出、误动作导致其他意料之外的动作。

【数据存储设备使用时的注意事项】

⚠ 警告

- 如在 GOT 访问过程中拔下安装在 GOT 的 A 驱动器上的 SD 卡，GOT 的处理将会停止约 20 秒左右。在此期间，将无法操作 GOT，且画面的更新、报警、日志、脚本等在后台动作的功能也会停止。否则将对系统的动作产生影响，可能导致事故。请在确认 SD 卡存取 LED 熄灭后再拔下 SD 卡。

⚠ 注意

- 如在 GOT 访问过程中拔下安装在 GOT 上的数据存储设备，可能会导致数据存储设备或文件损坏。如需从 GOT 上拔下数据存储设备，请在通过 SD 卡存取 LED 或系统信号等确认当前未对数据存储器进行访问之后再拔下。
- 将 SD 卡安装在 GOT 上使用时，请切实关闭 SD 卡护盖。未关闭护盖时，无法读取或写入数据。
- 取出 SD 卡时，由于 SD 卡可能会弹出，请用手抵住 SD 卡将其取出。否则可能会因为脱落而导致 SD 卡损坏或故障。
- 将 USB 机器安装到 GOT 的 USB 接口上时，请切实插入 USB 接口。如未正确插入，则可能会因为接触不良而导致误动作。
- 取出数据存储设备时，请在 GOT 的实用菜单画面进行数据存储设备的取出操作，在弹出正常结束通知对话框后，再用手抵住数据存储设备将其取出。否则可能会因为脱落而导致数据存储设备损坏或故障。

【报废处理注意事项】

⚠ 注意

- 产品报废时，应作为工业废弃物处理。废弃电池时应根据各地区制定的法令单独进行。（关于欧盟国家的电池规定的详细内容请参阅所使用的 GOT 的全体使用说明书（硬件篇）。）

【运输注意事项】

⚠ 注意

- 在运输含锂电池时，必须遵守运输规定。（关于限制对象机种的详细内容，请参阅所使用的 GOT 的机体使用说明书（硬件篇）。）
- 模块是精密设备，所以在运输时应避免使其受到超过本体使用说明书中记载的一般规格值的撞击。否则可能会导致模块故障。运输后，应进行模块的动作确认。
- 如果木质包装材料的消毒・除虫用熏蒸剂中所含的卤素类物质（氟、氯、溴、碘等）混入公司产品，可能会导致故障。请注意防止残留的熏蒸成分混入公司产品，或采用熏蒸以外的方法（热处理等）进行处理。另外，消毒・除虫措施请在包装前的木材加工阶段实施。

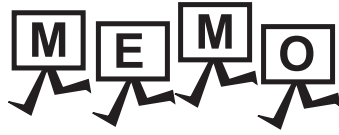

A series of horizontal lines provided for writing a memo.

前言

非常感谢您选购三菱图形操作终端。

请在使用前仔细阅读本手册，在充分理解图形操作终端的功能和性能的基础上，正确使用本产品。

目 录

安全注意事项.....	A - 1
前言.....	A - 9
目 录.....	A - 9
关于手册.....	A - 19
常见应用.....	A - 21
本手册中使用的简称 / 总称.....	A - 23
本手册的阅读方法.....	A - 27

1. 到监视为止的步骤

1.1 通讯接口的设置.....	1 - 3
1.1.1 连接机器的设置（通道设置）.....	1 - 3
1.1.2 I/F 连接一览表.....	1 - 11
1.1.3 注意事项.....	1 - 13
1.2 将工程数据、OS 写入到 GOT.....	1 - 14
1.2.1 将工程数据、OS 写入到 GOT.....	1 - 14
1.2.2 确认工程数据、OS 是否已写入到 GOT.....	1 - 15
1.3 各种连接所必需的选配机器.....	1 - 16
1.3.1 通讯模块.....	1 - 16
1.3.2 选项模块.....	1 - 17
1.3.3 转换电缆.....	1 - 17
1.3.4 接口转换适配器.....	1 - 17
1.3.5 串行多台拖带连接模块.....	1 - 17
1.3.6 重叠装载模块的方法（模块安装位置的确认）.....	1 - 18
1.4 各种连接所必需的连接电缆.....	1 - 25
1.4.1 GOT 的接口规格.....	1 - 25
1.4.2 同轴电缆用接口的连接方法.....	1 - 28
1.4.3 GOT 的终端电阻.....	1 - 29
1.5 确认 GOT 是否识别到连接机器.....	1 - 31
1.6 确认监视动作是否正常.....	1 - 35
1.6.1 通过 GOT 本体进行确认.....	1 - 35
1.6.2 确认 GOT 侧的通讯状态（以太网连接时）.....	1 - 38
1.6.3 确认与各站的通讯状态（站监视功能）.....	1 - 40

与其他公司产品之间的连接

2. 与 IAI 公司生产的机器人控制器之间的连接

2.1 可连接机种一览表.....	2 - 2
2.2 系统配置.....	2 - 3
2.2.1 与 X-SEL、SSEL、ASEL、PSEL 连接时.....	2 - 3

2.2.2	与 PCON、ACON、SCON、ERC2 连接时	2 - 4
2.3	接线图	2 - 15
2.3.1	RS-232 电缆	2 - 15
2.3.2	RS-422/485 电缆	2 - 16
2.4	GOT 侧的设置	2 - 21
2.4.1	设置通讯接口 (连接机器的设置)	2 - 21
2.4.2	连接机器详细设置	2 - 21
2.5	机器人控制器侧的设置	2 - 22
2.5.1	与 X-SEL 连接时	2 - 22
2.5.2	与 SSEL、ASEL、PSEL 连接时	2 - 23
2.5.3	与 PCON、ACON、SCON 连接时	2 - 23
2.5.4	与 ERC2 连接时	2 - 24
2.5.5	站号设置	2 - 24
2.6	可设置的软元件范围	2 - 25
2.6.1	IAI 公司生产的机器人控制器 (IAI X-SEL 控制器)	2 - 25
2.6.2	IAI 公司生产的机器人控制器 (IAI PCON、ACON、SCON、ERC2 控制器)	2 - 30
2.7	注意事项	2 - 36

3. 与阿自倍尔 (旧 : 山武) 公司生产的控制机器之间的连接

3.1	可连接机种一览表	3 - 2
3.2	系统配置	3 - 4
3.2.1	与 DMC10 连接时	3 - 4
3.2.2	与 DMC50 连接	3 - 5
3.2.3	与 SDC15、SDC25/26、SDC35/36 连接时	3 - 6
3.2.4	与 SDC20/21 连接时	3 - 7
3.2.5	与 SDC30/31 连接时	3 - 9
3.2.6	与 SDC40A/40B/40G 连接时	3 - 10
3.2.7	与 SDC45/46 连接时	3 - 12
3.2.8	与 CMS、MQV、MPC、MVF、RX 连接时	3 - 13
3.2.9	与 CMF015、CMF050 连接时	3 - 14
3.2.10	与 CML、PBC201-VN2 连接时	3 - 16
3.2.11	与 AUR350C、AUR450C 连接时	3 - 17
3.2.12	与 CMC10B 连接时	3 - 18
3.2.13	与 NX 系列连接时	3 - 19
3.3	接线图	3 - 20
3.3.1	RS-232 电缆	3 - 20
3.3.2	RS-485 电缆	3 - 21
3.4	GOT 侧的设置	3 - 40
3.4.1	设置通讯接口 (连接机器的设置)	3 - 40
3.4.2	连接机器详细设置	3 - 40
3.5	控制机器侧的设置	3 - 42
3.5.1	与 DMC10 连接时	3 - 42
3.5.2	与 SDC40A/40B/40G 连接时	3 - 42
3.5.3	与 SDC15、SDC25/26、SDC35/36 连接时	3 - 42
3.5.4	与 SDC20/21、SDC30/31 连接时	3 - 43
3.5.5	与 CMC10 连接时	3 - 43
3.5.6	与 DMC50 连接时	3 - 44
3.5.7	与 SDC45/46 连接时	3 - 44
3.5.8	与 CMS、CMF015 连接时	3 - 44

3.5.9	与 CML、CMF050 连接时	3 - 44
3.5.10	与 MQV 连接时	3 - 44
3.5.11	与 MPC 连接时	3 - 45
3.5.12	与 PBC201-VN2 连接时	3 - 45
3.5.13	与 MVF 连接时	3 - 45
3.5.14	与 AUR350C、AUR450C 连接时	3 - 46
3.5.15	与 RX 连接时	3 - 46
3.5.16	与 CMC10B 连接时	3 - 46
3.5.17	站号设置	3 - 47
3.6	可设置的软元件范围	3 - 48
3.6.1	阿自倍尔 SDC/DMC 系列	3 - 49
3.6.2	阿自倍尔 DMC50	3 - 50
3.7	注意事项	3 - 52

4. 与欧姆龙公司生产的可编程控制器之间的连接

4.1	可连接机种一览表	4 - 2
4.2	串行连接时	4 - 4
4.2.1	与 CPM1、CPM1A、CPM2A、CPM2C、CQM1 连接时的系统配置	4 - 4
4.2.2	与 CQM1H 连接时的系统配置	4 - 6
4.2.3	与 CJ1H、CJ1G、CJ1M、CJ2H、CJ2M 连接时的系统配置	4 - 7
4.2.4	与 CP1H、CP1L、CP1E 连接时的系统配置	4 - 9
4.2.5	与 C200HS、C200H、C200HX、C200HG、C200HE 连接时的系统配置	4 - 11
4.2.6	与 CS1H、CS1G、CS1D 连接时的系统配置	4 - 13
4.2.7	与 C1000H、C2000H 连接时的系统配置	4 - 15
4.2.8	与 CV500、CV1000、CV2000、CVM1 连接时的系统配置	4 - 16
4.2.9	接线图	4 - 17
4.2.10	GOT 侧的设置	4 - 22
4.2.11	可编程控制器侧的设置	4 - 23
4.2.12	与 CPM2A、CQM1、CQM1H、C200H α 、RS-232C 适配器连接时	4 - 23
4.2.13	与 CJ1、CJ2、CS1、CP1H、CP1L、CP1E 连接时	4 - 24
4.2.14	与 CV500/CV1000/CV2000、CVM1 连接时	4 - 26
4.2.15	与连接电缆连接时	4 - 27
4.2.16	与基板安装型上位链接模块连接时	4 - 27
4.2.17	与串行通讯模块连接时	4 - 30
4.2.18	与通讯板、串行通讯板 (CQM1-SCB41) 连接时	4 - 30
4.2.19	与串行通讯板 (CS1W-SCB21(-V1)、CS1W-SCB41(-V1)) 连接时	4 - 31
4.2.20	与 RS-422A/485 选项板连接时	4 - 32
4.2.21	与 RS-422A 转换适配器连接时	4 - 32
4.3	以太网连接时	4 - 33
4.3.1	系统配置	4 - 33
4.3.2	GOT 侧的设置	4 - 35
4.3.3	可编程控制器侧的设置	4 - 38
4.3.4	注意事项	4 - 39
4.4	可设置的软元件范围	4 - 40
4.4.1	欧姆龙公司生产的可编程控制器 (欧姆龙 SYSMAC)	4 - 40
4.4.2	欧姆龙公司生产的可编程控制器 (欧姆龙 SYSMAC CS/CJ)	4 - 41

5. 与欧姆龙公司生产的温度调节器之间的连接

5.1	可连接机种一览表	5 - 2
5.2	系统配置	5 - 3

5.2.1	与 THERMAC NEO 系列连接时	5 - 3
5.2.2	与 INPANEL NEO 连接时	5 - 5
5.3	接线图	5 - 6
5.3.1	RS-232 电缆	5 - 6
5.3.2	RS-485 电缆	5 - 7
5.4	GOT 侧的设置	5 - 10
5.4.1	设置通讯接口 (连接机器的设置)	5 - 10
5.4.2	连接机器详细设置	5 - 10
5.5	温度调节器侧的设置	5 - 12
5.5.1	与 E5AN、E5EN、E5CN、E5GN 连接时	5 - 12
5.5.2	与 E5ZN 连接时	5 - 12
5.5.3	与 K3SC-10 连接时	5 - 12
5.5.4	站号设置	5 - 13
5.6	可设置的软元件范围	5 - 14
5.6.1	欧姆龙公司生产的温度调节器 (欧姆龙 THERMAC/INPANEL NEO)	5 - 14
5.7	注意事项	5 - 15

6. 与基恩士公司生产的可编程控制器之间的连接

6.1	可连接机种一览表	6 - 2
6.2	串行连接时	6 - 3
6.2.1	与 KV-5500、KV-5000 连接时	6 - 3
6.2.2	与 KV-3000 连接时	6 - 4
6.2.3	与 KV-1000 连接时	6 - 6
6.2.4	与 KV-700 连接时	6 - 8
6.2.5	接线图	6 - 10
6.2.6	GOT 侧的设置	6 - 14
6.2.7	可编程控制器侧的设置	6 - 15
6.3	以太网连接时	6 - 17
6.3.1	与 KV-700/1000/3000/5000/5500 连接时	6 - 17
6.3.2	GOT 侧的设置	6 - 18
6.3.3	可编程控制器侧的设置	6 - 19
6.4	可设置的软元件范围	6 - 20
6.4.1	KV-700/1000/3000/5000	6 - 21

7. 与光洋电子工业公司生产的可编程控制器之间的连接

7.1	可连接机种一览表	7 - 2
7.2	系统配置	7 - 3
7.2.1	与 SU-5E、SU-6B 连接时	7 - 3
7.2.2	与 SU-5M、SU-6M 连接时	7 - 5
7.2.3	与 DirectLOGIC 05 连接时	7 - 7
7.2.4	与 DirectLOGIC 06 连接时	7 - 9
7.2.5	与 D2-240、D2-250-1、D2-260 连接时	7 - 11
7.2.6	与 PZ 连接时	7 - 13
7.3	接线图	7 - 14
7.3.1	RS-232 电缆	7 - 14
7.3.2	RS-422 电缆	7 - 14
7.4	GOT 侧的设置	7 - 22
7.4.1	设置通讯接口 (连接机器的设置)	7 - 22

7.4.2	连接机器详细设置	7 - 22
7.5	可编程控制器侧的设置	7 - 23
7.5.1	与 SU-5E/6B 连接时	7 - 23
7.5.2	与 SU-5M/6M 连接时	7 - 24
7.5.3	与 DirectLOGIC 05 系列、DirectLOGIC 06 系列连接时	7 - 24
7.5.4	与 DirectLOGIC 205 系列连接时	7 - 24
7.5.5	与 PZ 系列连接时	7 - 24
7.5.6	与 U-01DM 连接时	7 - 25
7.5.7	与 D0-DCM 连接时	7 - 26
7.5.8	与 D2-DCM 连接时	7 - 26
7.5.9	站号设置	7 - 26
7.6	可设置的软元件范围	7 - 27
7.6.1	光洋电子工业公司生产的可编程控制器 (光洋电子 KOSTAC/DL)	7 - 27
7.7	注意事项	7 - 28

8. 与捷太格特公司生产的可编程控制器之间的连接

8.1	可连接机种一览表	8 - 2
8.2	系统配置	8 - 2
8.2.1	与 PC3JG、PC3JG-P、PC3JD、PC3JD-C 连接时	8 - 2
8.2.2	与 PC3J、PC3JL 连接时	8 - 5
8.2.3	与 PC2J、PC2JS、PC2JR 连接时	8 - 7
8.2.4	与 PC2JC、PC216P、PC2J16PR 连接时	8 - 9
8.3	接线图	8 - 11
8.3.1	RS-232 电缆	8 - 11
8.3.2	RS-422 电缆	8 - 11
8.4	GOT 侧的设置	8 - 15
8.4.1	设置通讯接口 (连接机器的设置)	8 - 15
8.4.2	连接机器详细设置	8 - 15
8.5	可编程控制器侧的设置	8 - 17
8.5.1	与 PC3JG、PC3JG-P、PC3JD、PC3JD-C、PC3J、PC3JL、PC2J、PC2JS、PC2JR 连接时	8 - 17
8.5.2	与 PC2JC 连接时	8 - 17
8.5.3	与 PC2J16P、PC2J16PR 连接时	8 - 18
8.5.4	RS-232/RS-422 转换器的设置	8 - 18
8.5.5	链接模块的设置	8 - 19
8.5.6	站号设置	8 - 19
8.6	可设置的软元件范围	8 - 20
8.6.1	捷太格特公司生产的可编程控制器 (捷太格特 TOYOPUC-PC)	8 - 20
8.7	注意事项	8 - 21

9. 与夏普工业控制系统公司生产的可编程控制器之间的连接

9.1	可连接机种一览表	9 - 2
9.2	系统配置	9 - 3
9.2.1	与 JW-21CU、JW-22CU 连接时	9 - 3
9.2.2	与 JW-31CUH、JW-32CUH、JW-33CUH 连接时	9 - 4
9.2.3	与 JW-50CUH、JW-70CUH、JW-100CUH、JW-100CU 连接时	9 - 5
9.2.4	与 Z-512J 连接时	9 - 6
9.3	接线图	9 - 7

9.3.1	RS-232 电缆	9 - 7
9.3.2	RS-422 电缆	9 - 8
9.4	GOT 侧的设置	9 - 10
9.4.1	设置通讯接口 (连接机器的设置)	9 - 10
9.4.2	连接机器详细设置	9 - 10
9.5	可编程控制器侧的设置	9 - 11
9.5.1	与 JW-22CU、JW-70CUH、JW-100CUH、JW-100CU 连接时	9 - 11
9.5.2	与 JW-32CUH、JW-33CUH、Z-512J 连接时	9 - 12
9.5.3	与链接模块 (JW-21CM) 连接时	9 - 12
9.5.4	与链接模块 (JW-10CM、ZW-10CM) 连接时	9 - 13
9.6	可设置的软元件范围	9 - 15
9.6.1	夏普工业控制系统公司生产的可编程控制器 (夏普 JW)	9 - 16

10. 与神港科技公司生产的指示调节器之间的连接

10.1	可连接机种一览表	10 - 2
10.2	系统配置	10 - 4
10.2.1	与 ACS-13A、JC、JCM-33A、JIR-301-M、PCD-300 系列、PC-900 系列 (PC-955- □ /M、C5、PC-935- □ /M、C5) 连接时	10 - 4
10.2.2	与 FCD-100、FCR-100、FCR-23A、FIR 系列、PC-900 系列 (PC-955 □ /M、C、PC-935- □ /M、C) 连接时	10 - 5
10.2.3	与 DCL-33A 系列连接时	10 - 6
10.3	接线图	10 - 7
10.3.1	RS-232 电缆	10 - 7
10.3.2	RS-485 电缆	10 - 8
10.4	GOT 侧的设置	10 - 13
10.4.1	设置通讯接口 (连接机器的设置)	10 - 13
10.4.2	连接机器详细设置	10 - 13
10.5	指示调节器侧的设置	10 - 14
10.5.1	与 ACS-13A、DCL-33A、JC、JCM-33A、JIR-301-M、PCD-300 系列、PC-900 系列 (PC-955- □ /M、C5、PC-935- □ /M、C5) 连接时	10 - 14
10.5.2	与 FCD-100、FCR-100、FCR-23A、FIR 系列、PC-900 系列 (PC-955- □ /M、C、PC-935- □ /M、C) 连接时	10 - 14
10.5.3	与转换器 (IF-400) 连接时	10 - 14
10.5.4	站号设置	10 - 15
10.6	可设置的软元件范围	10 - 16
10.6.1	神港科技公司生产的指示调节器 (神港科技调节器系列)	10 - 16
10.7	注意事项	10 - 17

11. 与干野公司生产的调节器之间的连接

11.1	可连接机种一览表	11 - 2
11.2	系统配置	11 - 3
11.2.1	与 LT230、LT300、LT400、LT830、DZ1000、DZ2000、DB1000、DB2000 系列连接时	11 - 3
11.2.2	与 KP1000、KP2000、AL3000、AH3000 系列连接时	11 - 5
11.2.3	与 SE3000、JU、KE3000、LE5000 系列连接时	11 - 7
11.2.4	与 GT120 连接时	11 - 9
11.3	接线图	11 - 10

11.3.1	RS-232 电缆.....	11 - 10
11.3.2	RS-422 电缆.....	11 - 11
11.3.3	RS-485 电缆.....	11 - 15
11.4	GOT 侧的设置	11 - 24
11.4.1	设置通讯接口 (连接机器的设置).....	11 - 24
11.4.2	连接机器详细设置.....	11 - 24
11.5	调节器侧的设置.....	11 - 26
11.5.1	与 LT230、LT300 连接时.....	11 - 26
11.5.2	与 LT400、LT830 连接时.....	11 - 26
11.5.3	与 DZ1000、DZ2000 连接时	11 - 26
11.5.4	与 DB1000、DB2000 连接时	11 - 27
11.5.5	与 GT120 连接时.....	11 - 27
11.5.6	与 KP1000、KP2000 连接时.....	11 - 27
11.5.7	与 AL3000、AH3000 连接时.....	11 - 27
11.5.8	与 SE3000 连接时	11 - 28
11.5.9	与 JU 连接时.....	11 - 28
11.5.10	与 KE3000 连接时.....	11 - 28
11.5.11	与 LE5000 连接时	11 - 29
11.5.12	与转换器 (SC8-10) 连接时	11 - 29
11.5.13	站号设置.....	11 - 30
11.6	可设置的软元件范围.....	11 - 31
11.6.1	干野公司生产的调节器 (CHINO 调节器).....	11 - 31
11.7	注意事项	11 - 32

12. 与东芝公司生产的可编程控制器之间的连接

12.1	可连接机种一览表.....	12 - 2
12.2	串行连接时	12 - 3
12.2.1	与 PROSEC T 系列连接时	12 - 3
12.2.2	与 PROSEC V 系列连接时.....	12 - 4
12.2.3	接线图.....	12 - 5
12.2.4	GOT 侧的设置.....	12 - 7
12.2.5	可编程控制器侧的设置.....	12 - 8
12.3	以太网连接时	12 - 9
12.3.1	与 Unified Controller nv 系列连接时.....	12 - 9
12.3.2	GOT 侧的设置.....	12 - 10
12.3.3	可编程控制器侧的设置.....	12 - 12
12.3.4	注意事项.....	12 - 12
12.4	可设置的软元件范围.....	12 - 13

13. 与东芝机械公司生产的可编程控制器之间的连接

13.1	可连接机种一览表.....	13 - 2
13.2	系统配置	13 - 3
13.2.1	与 TC3、TC6、TC8 连接时	13 - 3
13.2.2	与 TS2000、TS2100 连接时	13 - 3
13.3	接线图.....	13 - 4
13.3.1	RS-232 电缆.....	13 - 4
13.4	GOT 侧的设置	13 - 5
13.4.1	设置通讯接口 (连接机器的设置).....	13 - 5
13.4.2	连接机器详细设置.....	13 - 5

13.5	可编程控制器侧的设置	13 - 6
13.5.1	与 TC3、TC8 系列连接时	13 - 6
13.5.2	与 TC6 系列连接时	13 - 6
13.5.3	与 TS2000、TS2100 连接时	13 - 6
13.6	可设置的软元件范围	13 - 7
13.6.1	东芝机械公司生产的可编程控制器 (东芝机械 TCmini).....	13 - 8

14. 与松下公司生产的伺服放大器之间的连接

14.1	可连接机种一览表	14 - 2
14.2	系统配置	14 - 2
14.2.1	与 MINAS A4、MINAS A4F、MINAS A4L 系列连接时	14 - 2
14.2.2	与 MINAS A5 系列连接时	14 - 3
14.3	接线图	14 - 4
14.3.1	RS-232 电缆	14 - 4
14.3.2	RS-485 电缆	14 - 4
14.3.3	RS-232/RS-485 电缆	14 - 8
14.4	GOT 侧的设置	14 - 9
14.4.1	设置通讯接口 (连接机器的设置)	14 - 9
14.4.2	连接机器详细设置	14 - 9
14.5	伺服放大器侧的设置	14 - 10
14.5.1	与 MINAS A4/A4F/A4L 连接时	14 - 10
14.5.2	与 MINAS A5 连接时	14 - 10
14.5.3	站号设置	14 - 10
14.6	可设置的软元件范围	14 - 11
14.6.1	松下公司生产的伺服放大器 (松下 MINAS-A4 系列)	14 - 11
14.6.2	松下公司生产的伺服放大器 (松下 MINAS-A5 系列)	14 - 12
14.7	注意事项	14 - 13

15. 与松下设备 SUNX 公司生产的可编程控制器之间的连接

15.1	可连接机种一览表	15 - 2
15.2	系统配置	15 - 3
15.2.1	与 FP0-C16CT、FP0-C32CT、FP0R 连接时	15 - 3
15.2.2	与 FP1-C24C、FP1-C40C 连接时	15 - 3
15.2.3	与 FP2、FP2SH 连接时	15 - 4
15.2.4	与 FP3、FP5 连接时	15 - 5
15.2.5	与 FP10 (S) 连接时	15 - 6
15.2.6	与 FP10SH 连接时	15 - 8
15.2.7	与 FP-M (C20TC)、FP-M (C32TC) 连接时	15 - 9
15.2.8	与 FPΣ 连接	15 - 10
15.2.9	与 FP-X 连接	15 - 11
15.3	接线图	15 - 13
15.3.1	RS-232 电缆	15 - 13
15.3.2	RS-422 电缆	15 - 16
15.4	GOT 侧的设置	15 - 18
15.4.1	设置通讯接口 (连接机器的设置)	15 - 18
15.4.2	连接机器详细设置	15 - 18
15.5	可编程控制器侧的设置	15 - 19
15.6	可设置的软元件范围	15 - 20

15.6.1 松下设备 SUNX 公司生产的可编程控制器（松下设备 SUNXMEWNET-FP 系列）*1.....15 - 21

索引

修订记录

关于手册

本产品相关的帮助,手册如下所示。
请根据需要参照各帮助,手册。

■ 画面创建软件相关帮助,手册

手册名称	随机附带 / 另售	手册编号 (型号代码)
GT Works3 Version1 安装方法	随机附带	-
GT Designer3(GOT2000) 帮助	收录在软件中	-
GT Converter2 Version3 操作手册 对应 GT Works3	收录在 CD-ROM 中	SH-081117CHN (1D7MH2)

■ 连接相关手册

手册名称	随机附带 / 另售	手册编号 (型号代码)
GOT2000 系列 连接手册 (三菱电机机器连接篇) 对应 GT Works3 Version1	收录在 CD-ROM 中	SH-081205CHN (1D7MK7)
GOT2000 系列 连接手册 (其他公司机器连接篇 1) 对应 GT Works3 Version1	收录在 CD-ROM 中	SH-081206CHN (1D7MK8)
GOT2000 系列 连接手册 (其他公司机器连接篇 2) 对应 GT Works3 Version1	收录在 CD-ROM 中	SH-081207CHN (1D7MK9)
GOT2000 系列 连接手册 (微型计算机 /MODBUS/ 周边机器连接篇) 对应 GT Works3 Version1	收录在 CD-ROM 中	SH-081208CHN (1D7ML1)

■ GT SoftGOT2000 用手册

手册名称	随机附带 / 另售	手册编号 (型号代码)
GT SoftGOT2000 Version1 操作手册	收录在 CD-ROM 中	SH-081209CHN (1D7ML2)

■ GOT2000 系列用手册

手册名称	随机附带 / 另售	手册编号 (型号代码)
GOT2000 系列 主机使用说明书 (硬件篇)	收录在 CD-ROM 中	SH-081202CHN (1D7MK4)
GOT2000 系列 主机使用说明书 (实用菜单篇)	收录在 CD-ROM 中	SH-081203CHN (1D7MK5)
GOT2000 系列 主机使用说明书 (监视篇)	收录在 CD-ROM 中	SH-081204CHN (1D7MK6)

常见应用

■ 创建工程

GT Designer3 的规格、操作方法	• GT Designer3(GOT2000) 帮助
GT Designer3 中可设置的功能	
创建在 GOT 中显示的画面	
提高绘图作业效率的便捷功能	
图形、对象的详细设置	• GT Designer3(GOT2000) 帮助
对数据的收集、触发动作的执行功能进行设置	
对使用周边设备的功能进行设置	
在计算机上对创建的工程进行模拟	• GT Designer3(GOT2000) 帮助

■ GOT 和机器的连接

可以连接至 GOT 的三菱电机机器	• GOT2000 系列 连接手册 (三菱电机机器连接篇) 对应 GT Works3 Version1
连接三菱电机机器和 GOT	
需要在 1 台 GOT 上连接多台机器 (一对多连接功能)	
经由 GOT 实现计算机与连接机器之间的通讯 (FA 透明传送功能)	
可以连接至 GOT 的其他公司生产的机器	• GOT2000 系列 连接手册 (其他公司机器连接篇 1) 对应 GT Works3 Version1
非三菱电机生产的机器和 GOT 的连接	• GOT2000 系列 连接手册 (其他公司机器连接篇 2) 对应 GT Works3 Version1
可以连接至 GOT 的周边机器	• GOT2000 系列 连接手册 (微型计算机 / MODBUS / 周边机器连接篇) 对应 GT Works3 Version1
条形码阅读器等周边设备和 GOT 的连接	

■ 向 GOT 中传输数据

向 GOT 中写入数据	• GT Designer3(GOT2000) 帮助
从 GOT 中读取数据	
对编辑中的工程和 GOT 的工程进行校验	

■ 其他

各 GOT 的规格 (各部位的名称、外形尺寸、可使用的选项机器等)	• GOT2000 系列 主机使用说明书 (硬件篇)
GOT 的设置方法	
实用菜单的操作方法	• GOT2000 系列 主机使用说明书 (实用菜单篇)
使用网关功能	• GT Designer3(GOT2000) 帮助
使用 GOT 的扩展功能、选项功能	• GOT2000 系列 主机使用说明书 (监视篇)
将计算机作为 GOT 使用	• GT SoftGOT2000 Version1 操作手册

本手册中使用的简称 / 总称

■ GOT

简称 / 总称		内容	
GOT2000 系列	GT27	GT2712-S	GT2712-STBA、GT2712-STWA、GT2712-STBD、GT2712-STWD
		GT2710-S	GT2710-STBA、GT2710-STBD
		GT2710-V	GT2710-VTBA、GT2710-VTWA、GT2710-VTBD、GT2710-VTWD
		GT2708-S	GT2708-STBA、GT2708-STBD
		GT2708-V	GT2708-VTBA、GT2708-VTBD
	GT23	GT2310-V	GT2310-VTBA、GT2310-VTBD
		GT2308-V	GT2308-VTBA、GT2308-VTBD
GT SoftGOT2000		GT SoftGOT2000 Version1	
GOT1000 系列		GOT1000 系列	
GOT900 系列		GOT-A900 系列、GOT-F900 系列	
GOT800 系列		GOT-800 系列	

■ 通讯模块

简称 / 总称	内容
总线连接模块	GT15-QBUS、GT15-QBUS2、GT15-ABUS、GT15-ABUS2、GT15-75QBUSL、GT15-75QBUS2L、GT15-75ABUSL、GT15-75ABUS2L
串行通讯模块	GT15-RS2-9P、GT15-RS4-9S、GT15-RS4-TE
MELSECNET/H 通讯模块	GT15-J71LP23-25、GT15-J71BR13
CC-Link IE 控制器网络通讯模块	GT15-J71GP23-SX
CC-Link IE 现场网络通讯模块	GT15-J71GF13-T2
CC-Link 通讯模块	GT15-J61BT13
串行多台拖带连接模块	GT01-RS4-M
接口转换适配器	GT10-9PT5S

■ 选项模块

简称 / 总称	内容	
视频 / RGB 模块	视频输入模块	GT16M-V4、GT15V-75V4 (GT16M-V4 和 GT27-IF1000 的套装品)
	RGB 输入模块	GT16M-R2、GT15V-75R1 (GT16M-V4 和 GT27-IF1000 套装品)
	视频 / RGB 输入模块	GT16M-V4R1、GT15V-75V4R1 (GT16M-V4 和 GT27-IF1000 套装品)
	RGB 输出模块	GT16M-ROUT、GT15V-75ROUT (GT16M-V4 和 GT27-IF1000 套装品)
多媒体模块	GT16M-MMR	
视频信号转换模块	GT27-IF1000	
外部输入输出模块	GT15-DIO、GT15-DIOR	
声音输出模块	GT15-SOUT	

*1 GT15-CFEX+GT15-CFEXIF+GT15-C08CF 的套装品

■ 选配件

简称 / 总称	内容	
SD 卡	L1MEM-2GBSD、L1MEM-4GBSD	
电池	GT15-BAT、GT11-50BAT	
保护膜	GT27 用	GT27-12PSCC、GT25-10PSCC、GT25-08PSCC、GT27-12PSCBUC、GT25-10PSCB-UC、GT25-08PSCB-UC
	GT23 用	GT23-10PSCB、GT23-08PSCB
防油罩	GT20-10PCO、GT20-08PCO	
USB 防护罩	GT25-UCOV	
支架	GT15-90STAND、GT15-80STAND、GT15-70STAND、GT15-60STAND	
附属装置	GT15-70ATT-98、GT15-70ATT-87、GT15-60ATT-97、GT15-60ATT-96、GT15-60ATT-87、GT15-60ATT-77	

■ 软件

(1) GOT 相关的软件

简称 / 总称	内容
GT Works3	SW1DNC-GTW3-J、SW1DND-GTW3-J、SW1DNC-GTW3-E、SW1DND-GTW3-E、SW1DND-GTW3-C
GT Designer3 Version1	GOT2000 系列, GOT1000 系列用画面创建软件 GT Designer3
GT Designer3	GOT2000 系列用画面创建软件
GT Designer3(GOT2000)	
GT Designer3(GOT1000)	
GT Simulator3	GOT2000 系列, GOT1000 系列, GOT900 系列用画面模拟器 GT Simulator3
GT SoftGOT2000	监控软件 GT SoftGOT2000
GT Converter2	GOT1000 系列, GOT900 系列用数据转换软件 GT Converter2
GT Designer2 Classic	GOT900 系列用画面创建软件 GT Designer2 Classic
GT Designer2	GOT1000 系列, GOT900 系列用画面创建软件 GT Designer2
DU/WIN	GOT-F900 系列用画面创建软件 FX-PCS-DU/WIN

(2) 其他软件

简称 / 总称	内容
GX Works2	SW □ DNC-GXW2- □型可编程控制器工程软件
GX Simulator2	GX Works2 的模拟功能
GX Simulator	SW □ D5C-LLT- □型梯形图逻辑测试工具功能软件包 (SW5D5C-LLT(- □) 以后)
GX Developer	SW □ D5C-GPPW- □ /SW □ D5F-GPPW- □型软件包
GX LogViewer	SW □ DNN-VIEWER- □型软件包
PX Developer	SW □ D5C-FBDQ- □型计装控制用 FBD 软件包
MT Works2	运动控制器工程环境 MELSOFT MT Works2(SW □ DNC-MTW2- □)
MT Developer	SW □ RNC-GSV 型运动控制器 Q 系列用集成启动支持软件
MR Configurator2	SW □ DNC-MRC2- □型伺服安装软件
MR Configurator	MRZJW □ -SETUP- □型伺服安装软件
FR Configurator	变频器安装软件 (FR-SW □ -SETUP-W □)
NC Configurator	CNC 参数设置支持工具 NC Configurator
FX Configurator-FP	FX3U-20SSC-H 参数设置·监视 / 测试用软件包 (SW □ D5C-FXSSC- □)
FX3U-ENET-L 设置工具	FX3U-ENET-L 型以太网模块设置用软件 (SW □ D5-FXENETL- □)
RT ToolBox2	机器人编程用软件 (3D-11C-WIN □)
MX Component	MX Component Version □ (SW □ D5C-ACT- □)
MX Sheet	MX Sheet Version □ (SW □ D5C-SHEET- □)
LCPU 日志设置工具	LCPU 日志设置工具 (SW □ DNN-LLUTL- □)

■ 许可证密钥 (GT SoftGOT2000 用)

简称 / 总称	内容
许可证密钥	GT27-SGTKEY-U

■ 其他

简称 / 总称	内容
IAI 公司	株式会社 IAI
阿自倍尔公司	阿自倍尔株式会社 (旧: 株式会社山武)
欧姆龙公司	欧姆龙株式会社
基恩士公司	株式会社基恩士
光洋电子工业公司	光洋电子工业株式会社
夏普工业控制系统公司	夏普工业控制系统株式会社
捷太格特公司	株式会社捷太格特
神港科技公司	神港科技株式会社
千野公司	株式会社千野
东芝公司	株式会社东芝
东芝机械公司	东芝机械株式会社
日立产机系统公司	株式会社日立产机系统
日立制作所	株式会社日立制作所
富士电机机器控制公司	富士电机机器控制株式会社
松下公司	松下株式会社
富士电机系统公司	富士电机系统株式会社
安川电机公司	株式会社安川电机
横河电机公司	横河电机株式会社
理化工业公司	理化工业株式会社
ALLEN-BRADLEY	Allen-Bradley (Rockwell Automation, Inc)
GE 发那科自动化公司	GE Fanuc Automation Corporation
LS 产电公司	LS 产电株式会社
施耐德电气公司	Schneider Electric SA
SICK 公司	SICK AG
西门子公司	Siemens AG
可编程控制器	各公司可编程控制器
控制机器	各公司控制机器
温度调节器	各公司温度调节器
指示调节器	各公司指示调节器
调节器	各公司调节器

1

到监视为止的步骤

- 1.1 通讯接口的设置.....1 - 3
- 1.2 将工程数据、OS 写入到 GOT.....1 - 11
- 1.3 各种连接所必需的选配机器.....1 - 13
- 1.4 各种连接所必需的连接电缆.....1 - 18
- 1.5 确认 GOT 是否识别到连接机器.....1 - 21
- 1.6 确认监视动作是否正常1 - 23

1. 到监视为止的步骤

到监视为止的大概步骤和各项目的说明项的内容如下所示。

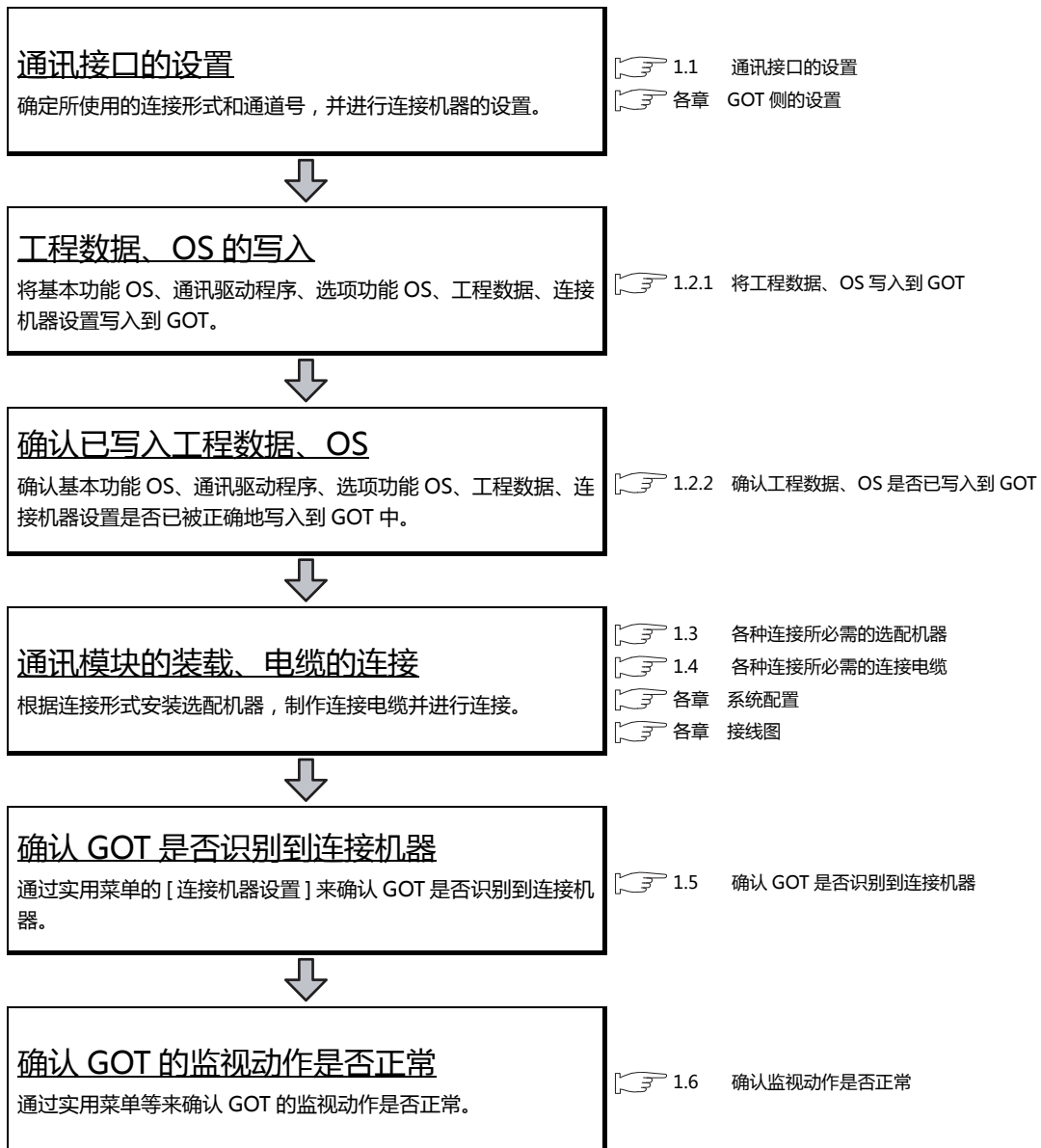

1.1 通讯接口的设置

对 GOT 和连接机器之间的通讯接口进行设置。

首次使用 GOT 时，请务必通过本设置对通讯接口的通道和通讯驱动程序进行设置并写入到 GOT 中。

通过 GT Designer3 的 [连接机器的设置] 及 [I/F 连接一览表] 对 GOT 的通讯接口进行设置。

1.1.1 连接机器的设置（通道设置）

设置与 GOT 连接的机器的通道。

■ 设置

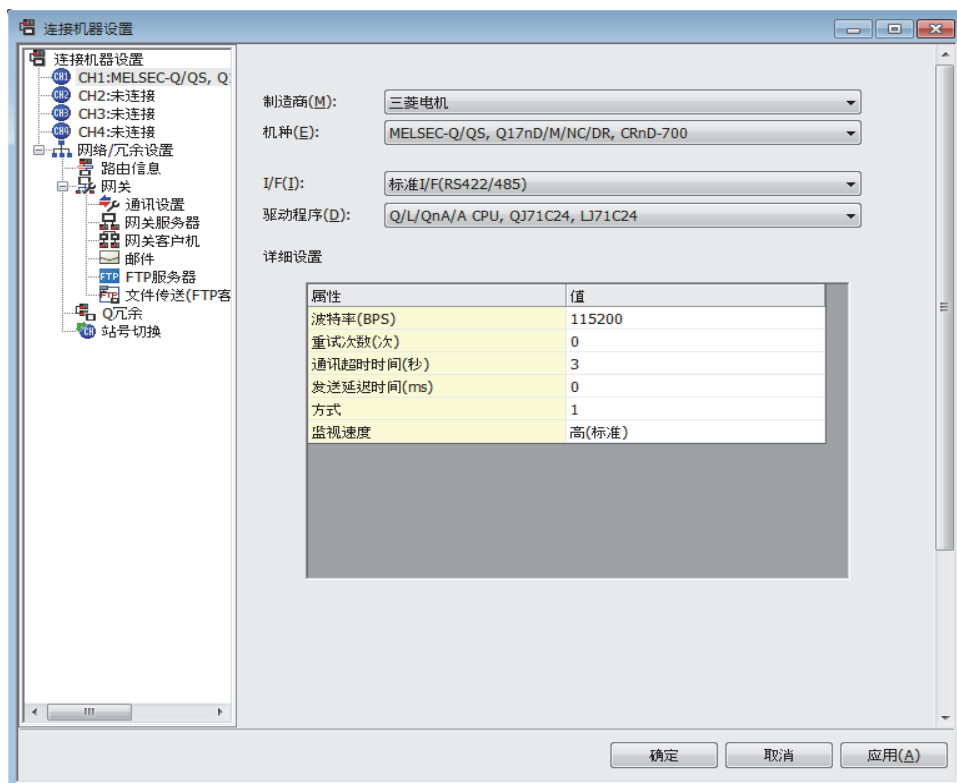

1. 选择 [公共设置] → [连接机器的设置] 菜单。
2. 弹出连接机器的设置对话框，从列表菜单中选择要使用的通道号。
3. 请参照以下说明进行设置。

POINT

关于通道 No.2 ~ 4

请在使用一对多连接功能时对通道 No.2 ~ 4 进行设置。

关于一对多连接功能的详细内容，请参照以下内容。

☞ 三菱电机机器连接篇 19. 一对多连接功能

■ 设置项目

对制造商、机种、驱动程序、I/F 的设置项目进行说明。
使用通道 No.2 ~ 4 时，请勾选 [使用 CH*] 的复选框。

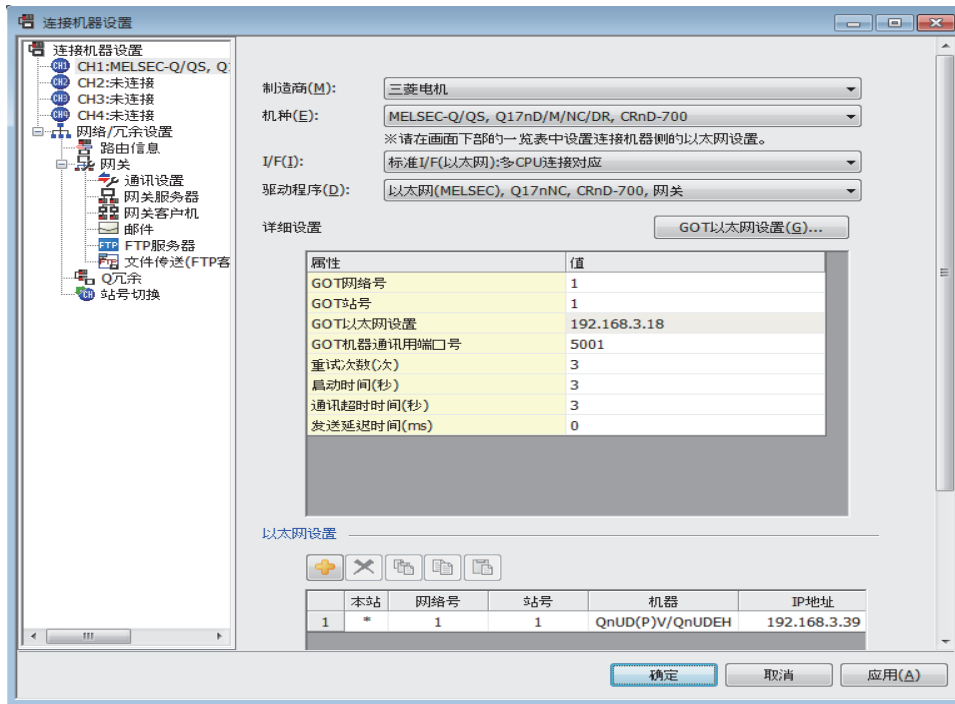

项目	内容
使用 CH*	要设置通道 No.2 ~ 4 时，请勾选复选框。
制造商	选择与 GOT 连接的机器的制造商。
机种	选择与 GOT 连接的机器的机种。请参照以下内容进行设置。 ☞ (2)[机种] 的设置
I/F	选择连接机器的 GOT 接口。请参照以下内容进行设置。 ☞ (3)[I/F] 的设置
驱动程序	选择写入到 GOT 的通讯驱动程序。请参照以下内容进行设置。 ☞ (1)[驱动程序] 的设置
详细设置	对通讯驱动程序的波特率和数据长度等进行设置。 ☞ 参照与 GOT 连接的机器的各章节内容

(1) [驱动程序] 的设置

根据 [制造商]、[机种] 及 [I/F] 的设置，驱动程序的显示项目会有所不同。
未显示要设置的驱动程序时，请确认 [制造商]、[机种] 以及 [I/F] 的设置是否正确。
请参照以下内容进行设置。

☞ 各章 设置通讯接口

(2) [机种] 的设置
 根据所使用的可编程控制器，选择的机种会有所不同。
 请参照以下内容进行设置。

机种	型号
IAI X-SEL 控制器	XSEL-J
	XSEL-K
	XSEL-KE
	XSEL-KT
	XSEL-KET
	XSEL-P
	XSEL-Q
	XSEL-JX
	XSEL-KX
	XSEL-KTX
	XSEL-PX
	XSEL-QX
	SESEL
	ASEL
	PSEL
	IAI 机器人
PCON-CG	
PCON-CF	
PCON-CY	
PCON-SE	
PCON-PL	
PCON-CA	
PCON-PO	
ACON-C	
ACON-CG	
ACON-CY	
ACON-SE	
ACON-PL	
ACON-PO	
SCON-C	
SCON-CA	
阿自倍尔 SDC/DMC 系列	ERC2
	DMC10
	DMC50
	SDC15
	SDC25
	SDC26
	SDC35
	SDC36
	SDC20
	SDC21
	SDC30
	SDC31
	SDC40A
	SDC40B
	SDC40G
	SDC45
	SDC46
	CMS
	CMF015
	CMF050
	CML
	MQV
	MPC
MVF	
PBC201-VN2	
AUR350C	
AUR450C	
RX	
CMC10B	

机种	型号
欧姆龙 SYSMAC	CPM1
	CPM1A
	CPM2A
	CPM2C
	CQM1
	CQM1H
	CJ1H
	CJ1G
	CJ1M
	CP1H
	CP1L
	CP1E
	C200HS
	C200H
	C200HX
	C200HG
	C200HE
	CS1H
	CS1G
	CS1D
	C1000H
	C2000H
	CV500
CV1000	
CV2000	
CVM1	
欧姆龙 SYSMAC CS/CJ	CS1H
	CS1G
	CS1D
	CJ1H
	CJ1G
	CJ1M
欧姆龙 THERMAC/INPANEL NEO	CJ2H
	CJ2M
	E5AN
	E5EN
	E5CN
基恩士 KV-700/1000/3000/5000	E5GN
	E5ZN
	KV-700
	KV-1000
	KV-3000
KV-5000	
KV-5500	

机种	型号
光洋电子 KOSTAC/DL	SU-5E
	SU-6B
	SU-5M
	SU-6M
	PZ3
	D2-240
	D2-250-1
	D2-260
	D0-05AA
	D0-05AD
	D0-05AR
	D0-05DA
	D0-05DD
	D0-05DD-D
	D0-05DR
	D0-05DR-D
	D0-06DD1
	D0-06DD2
	D0-06DR
	D0-06DA
D0-06AR	
D0-06AA	
D0-06DD1-D	
D0-06DD2-D	
D0-06DR-D	
捷太格特 TOYOPUC-PC 系列	PC3JG-P-CPU
	PC3JG-CPU
	PC3J-CPU
	PC3JL-CPU
	PC2JC-CPU
	PC2J16P-CPU
	PC2J16PR-CPU
	PC2J-CPU
	PC2JS-CPU
PC2JR-CPU	
夏普 JW	JW-21CU
	JW-31CUH
	JW-50CUH
	JW-22CU
	JW-32CUH
	JW-33CUH
	JW-70CUH
	JW-100CUH
	JW-100CU
Z-512J	
神港科技调节器系列	ACS-13A □ / □、□、C5
	JCS-33A- □ / □□、C5
	JCR-33A- □ / □□、C5
	JCD-33A- □ / □□、C5
	JCM-33A □ / □、□ C5
	JIR-301-M □、C5
	PCD-33A- □ /M、C5
	PC935- □ /M、C5
	PC955- □ /M、C5
	PC935- □ /M、C
	PC955- □ /M、C
	FCD-13A- □ /M、C
	FCD-15A- □ /M、C
	FCR-13A- □ /M、C
	FCR-15A- □ /M、C
	FCR-23A- □ /M、C
	FIR-201-M、C
	DCL-33A- □ /M、□、C5

机种	型号
干野调节器	LT350
	LT370
	LT450
	LT470
	DZ1000
	DZ2000
	LT230
	LT830
	DB1000
	DB2000
东芝 PROSEC T/V 系列	GT120
	T2(PU224)
	T3
	T3H
	T2E
	T2N
	model 2000(S2)
model 2000(S2T)	
model 2000(S2E)	
model 3000(S3)	
东芝机械 Tcmini	TC3-01
	TC3-02
	TC6-00
	TC8-00
	TS2000
	TS2100
松下 MINAS-A4 系列	MINAS A4
	MINAS A4F
	MINAS A4L
松下设备 SUNX MEWNET-FP 系列	FP0-C16CT
	FP0-C32CT
	FP0R
	FP1-C24C
	FP1-C40C
	FP2
	FP2SH
	FP3
	FP5
	FP10(S)
	FP10SH
	FP-M(C20TC)
FP-M(C32TC)	
FP-Σ	
FP-X	

(3) [I/F] 的设置

根据所使用的 GOT，可以选择的接口会有所不同。
 请根据所使用的接口及装载于 GOT 上的通讯模块的位置进行设置。

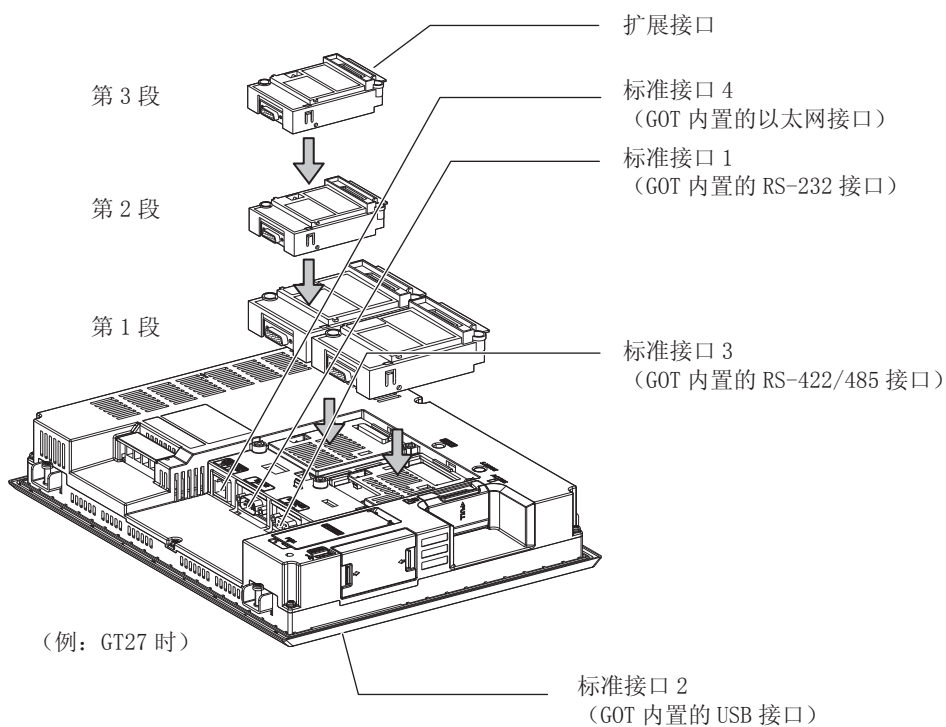

1.1.2 I/F 连接一览表

显示 GOT 的通讯接口一览表。
为所使用的接口设置通道、通讯驱动程序。

■ 设置



1. 选择 [公共设置] → [I/F 连接一览表] 菜单。
2. 弹出 I/F 连接一览表对话框，请参照以下说明进行设置。

■ 设置项目

以下将对标准 I/F 设置、扩展 I/F 设置的设置项目的相关内容进行说明。

项目	内容
标准 I/F 设置	为 GOT 标配的通讯接口设置通道号、驱动程序。
CH No.	根据使用目的设置 CH No。 0：不使用 1～4：通过连接机器的设置（通道设置）而设置的通道 No.1～4 的连接机器用 8：条形码功能、RFID 功能、计算机远程操作（串行） 9：主机（计算机）、主机（调制解调器）连接用、以太网下载用 A：网关功能 多 CPU：以太网多点连接用
I/F	显示 GOT 标准接口的通讯形式。
驱动程序	设置连接机器的驱动程序。 · 未使用 · 主机（计算机）· 连接机器的各通讯驱动程序
详细设置	对通讯驱动程序的波特率和数据长度等进行设置。  参照与 GOT 连接的机器的各章节内容
RS232 设置	要通过 RS232 使 5V 电源供给功能有效时，请勾选 [5V 电源供给有效]。 [I/F-1：RS232] 的 CH No. 为 [9] 情况下，RS232 的设置无效。
扩展 I/F 设置	对装载于 GOT 扩展接口上的通讯模块进行设置。
CH No.	根据使用目的设置 CH No。 根据所使用的 GOT，可以设置的通道数会有所不同。 0：不使用 1：通过连接机器的设置（通道设置）而设置的通道 No.1～4 的连接机器用 5～8：条形码功能、RFID 功能、计算机远程操作（串行）功能用 A：视频显示功能、一对多连接功能、外部输入输出功能、RGB 显示功能、声音输出功能用

POINT

关于通道号、驱动程序

(1) 关于通道 No.2 ~ 4

请在使用一对多连接功能时对通道 No.2 ~ 4 进行设置。
关于一对多连接功能的详细内容，请参照以下内容。

 三菱电机机器连接篇 19. 一对多连接功能

(2) 关于驱动程序

根据 [制造商]、[机种] 及 [I/F] 的设置，驱动程序的显示项目会有所不同。
未显示要设置的驱动程序时，请确认 [制造商]、[机种] 以及 [I/F] 的设置是否正确。

 各章 设置通讯接口

1.1.3 注意事项

■ 更改机种时的注意事项

(1) 包含无法转换的软元件时

更改了制造商、机种时，无法转换的软元件（软元件种类不存在，或超出可设置范围时等）将在 GT Designer3 中显示为 [??]，请重新对软元件进行设置。

(2) 更改后的制造商、机种不支持网络时

网络的设置变为本站。

(3) 将制造商、机种更改为 [未使用] 时

更改后的通道号的软元件会在 GT Designer3 中显示为 [??]，请重新设置软元件。

此外，由于通道号会被保留，所以可以通过 [软元件批量更改]、[CH No. 批量更改]、[软元件使用一览表] 来批量更改为其他的通道号以再次使用对象。

1.2 将工程数据、OS 写入到 GOT

将基本功能 OS、通讯驱动程序、选项功能 OS、工程数据、连接机器设置写入到 GOT。
关于 GOT 写入的详细内容，请参照以下手册。

 GT Designer3 (GOT2000) 帮助

1.2.1 将工程数据、OS 写入到 GOT

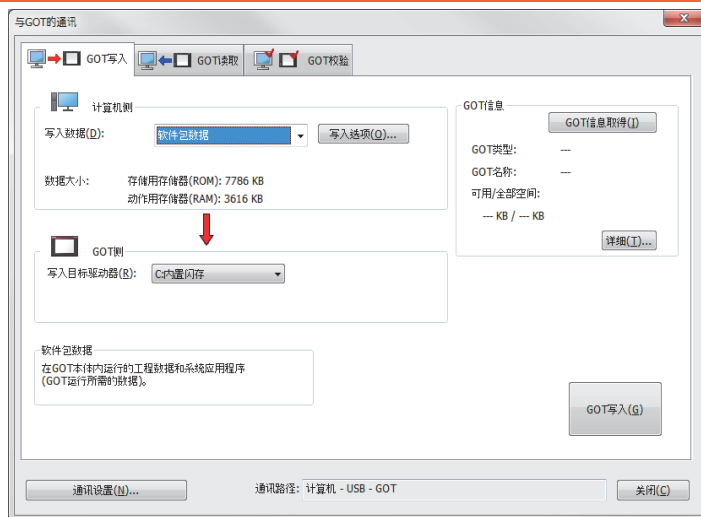

1. 选择 [通讯] → [向 GOT 写入] 菜单。
2. 弹出 [通讯设置] 对话框。
进行 GOT 与计算机间的通讯设置。
设置完成后点击 [确定] 按钮。
3. 弹出与 GOT 的通讯对话框中的 GOT 写入页。
选择写入数据的 [工程数据、OS] 单选按钮。
4. 勾选要使用的基本功能 OS、通讯驱动程序、选项功能 OS、扩展功能 OS 和连接机器设置，点击 [GOT 写入] 按钮。

1.2.2 确认工程数据、OS 是否已写入到 GOT

通过 GT Designer3 的从 GOT 读取来确认基本功能 OS、通讯驱动程序、选项功能 OS、工程数据、连接机器设置是否已被正确地写入到 GOT 中。

关于从 GOT 读取，请参照以下手册。

 GT Designer3 (GOT2000) 帮助

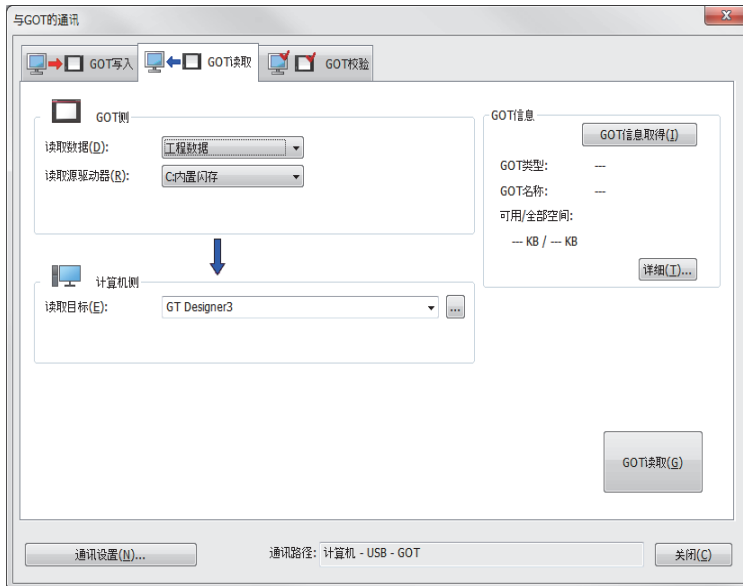

1. 选择 [通讯] → [从 GOT 读取] 菜单。
2. 弹出 [通讯设置] 对话框。
进行 GOT 与计算机间的通讯设置。
设置完成后点击 [确定] 按钮。
3. 弹出与 GOT 的通讯对话框中的 GOT 读取页。
选择读取数据的 [驱动器信息] 单选按钮。
4. 点击 [GOT 信息取得] 按钮。
5. 请确认工程数据、OS 是否被正确写入到 GOT。

1.3 各种连接所必需的选配机器

各种连接形式下连接所必需的选配机器如下所示。
关于选配机器的规格、使用方法、安装方法，请参照各选配机器的使用说明书。

1.3.1 通讯模块

品名	型号	规格
总线连接模块	GT15-QBUS	QCPU (Q 模式)、运动控制器 CPU (Q 系列) 用 总线连接 (1ch) 模块标准型
	GT15-QBUS2	QCPU (Q 模式)、运动控制器 CPU (Q 系列) 用 总线连接 (2ch) 模块标准型
	GT15-ABUS	A/QnACPU、运动控制器 CPU (A 系列) 用 总线连接 (1ch) 模块标准型
	GT15-ABUS2	A/QnACPU、运动控制器 CPU (A 系列) 用 总线连接 (2ch) 模块标准型
	GT15-75QBUSL	QCPU (Q 模式)、运动控制器 CPU (Q 系列) 用 总线连接 (1ch) 模块超薄型
	GT15-75QBUS2L	QCPU (Q 模式)、运动控制器 CPU (Q 系列) 用 总线连接 (2ch) 模块超薄型
	GT15-75ABUSL	A/QnACPU、运动控制器 CPU (A 系列) 用 总线连接 (1ch) 模块超薄型
	GT15-75ABUS2L	A/QnACPU、运动控制器 CPU (A 系列) 用 总线连接 (1ch) 模块超薄型
串行通讯模块	GT15-RS2-9P	RS-232 串行通讯模块 (D-Sub9 针 (公))
	GT15-RS4-9S	RS-422/485 串行通讯模块 (D-Sub9 针 (母))
	GT15-RS4-TE	RS-422/485 串行通讯模块 (端子排)
MELSECNET/H 通讯模块	GT15-J71LP23-25	光纤环路模块
	GT15-J71BR13	同轴总线模块
MELSECNET/10 通讯模块	GT15-J71LP23-25	光纤环路模块 (使用时将 MELSECNET/H 通讯模块设为 MNET/10 模式)
	GT15-J71BR13	同轴总线模块 (使用时将 MELSECNET/H 通讯模块设为 MNET/10 模式)
CC-Link IE 控制器 网络通讯模块	GT15-J71GP23-SX	光纤环路模块
CC-Link IE 现场 网络通讯模块	GT15-J71GF13-T2	CC-Link IE 现场网络 (1000BASE-T) 模块
CC-Link 通讯模块	GT15-J61BT13	对应智能设备站模块 CC-Link Ver.2
以太网通讯模块	GOT 本体内置	以太网 (100Base-TX)

1.3.2 选项模块

品名	型号	规格
多媒体模块	GT27-MMR-Z	视频输入用 (NTSC/PAL) 1ch、播放动画
视频输入模块	GT27-V4-Z	视频输入用 (NTSC/PAL) 4ch
RGB 输入模块	GT27-R2-Z	模拟 RGB 输入用 2ch
视频 /RGB 输入模块	GT27-V4R1-Z	视频输入 (NTSC/PAL) 4ch/ 模拟 RGB 1ch 混合输入用
RGB 输出模块	GT27-ROUT-Z	模拟 RGB 输出用 1ch
声音输出模块	GT15-SOUT	声音输出用
外部输入输出模块	GT15-DIOR	外部输入输出机器 / 操作面板连接用 (负公共端输入 / 源型输出)
	GT15-DIO	外部输入输出机器 / 操作面板连接用 (正公共端输入 / 漏型输出)

1.3.3 转换电缆

品名	型号	规格
RS-485 端子排转换模块	FA-LTBGT2R4CBL05	RS-422/485(接口) ↔ RS-485(端子排) 带转换模块专用的连接电缆
	FA-LTBGT2R4CBL10	
	FA-LTBGT2R4CBL20	

1.3.4 串行多台拖带连接模块

品名	型号	规格
串行多台拖带连接模块	GT01-RS4-M	GOT 多台拖带连接用模块  三菱电机机器连接篇 18. GOT 多台拖带连接

1.3.5 重叠装载模块的方法（模块安装位置的确认）

以下将对重叠装载模块时的注意事项进行说明。
关于各模块的装载方法，请参照所使用的通讯模块、选项模块的使用说明书。
关于重叠安装模块的方法，请参照以下内容。

 GOT2000 系列主机使用说明书（硬件篇）

■ 使用总线连接模块时

根据所使用的总线连接模块，可以装载的位置会有所不同。

- (1) 横向较长的总线连接模块（GT15-75QBUS(2)L、GT15-75ABUS(2)L、GT15-QBUS2、GT15-ABUS2）
请将总线连接模块装载到扩展接口的第 1 段上。
装载在第 2 段之后时，将无法使用。

例）装载总线连接模块和串行通讯模块时

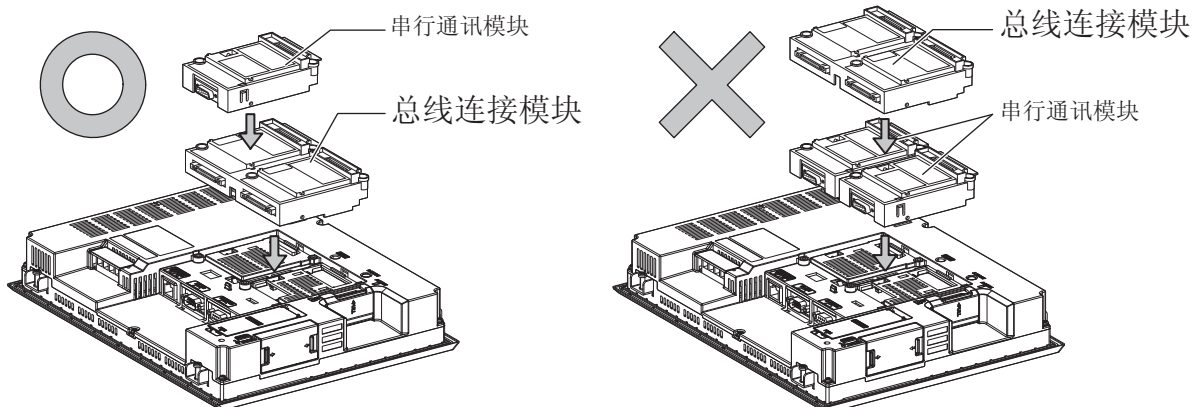

- (2) 标准尺寸的总线连接模块（GT15-QBUS、GT15-ABUS）
总线连接模块可装载到扩展接口的第 1 ~ 3 段上。

例）装载总线连接模块和串行通讯模块时

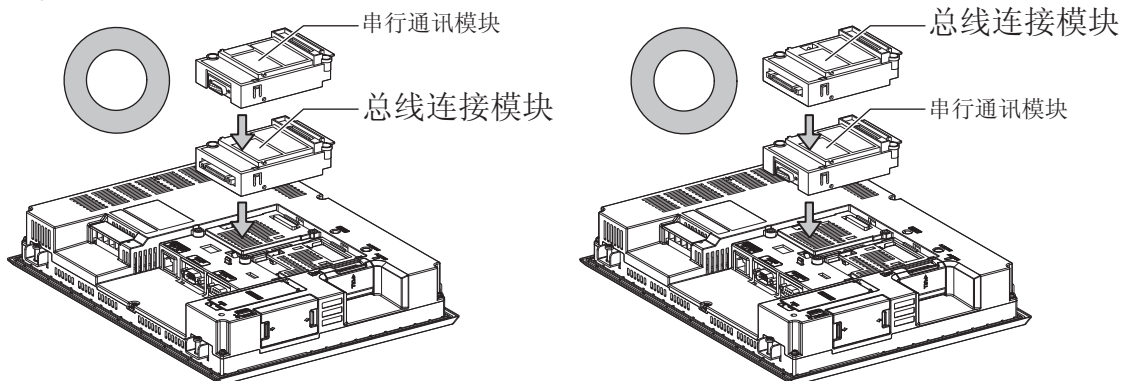

■ 使用 MELSECNET/H 通讯模块、CC-Link IE 控制器网络通讯模块、CC-Link 通讯模块 (GT15-J61BT13) 时

请将 MELSECNET/H 通讯模块、CC-Link IE 控制器网络通讯模块、CC-Link 通讯模块装载到扩展接口的第 1 段上。装载在第 2 段之后时, 将无法使用。

例) 装载 MELSECNET/H 通讯模块和串行通讯模块时

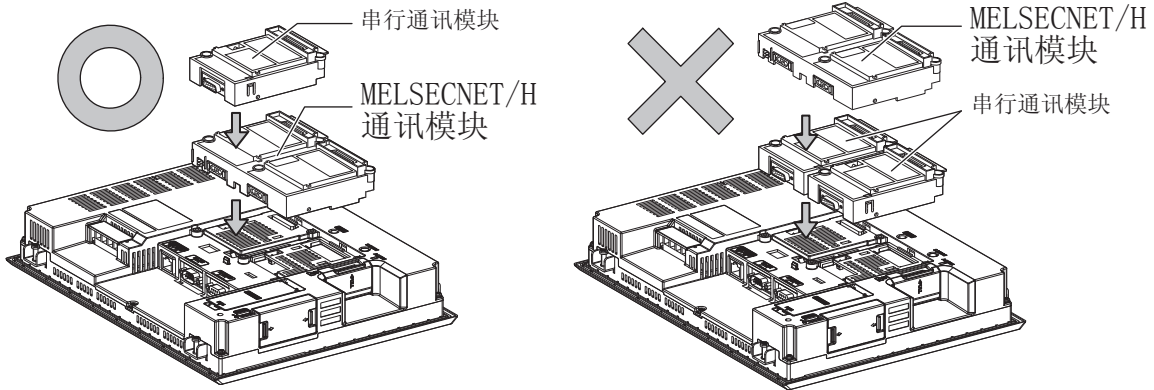

■ 使用串行通讯模块时

串行通讯模块可装载到扩展接口的第 1 ~ 3 段上。

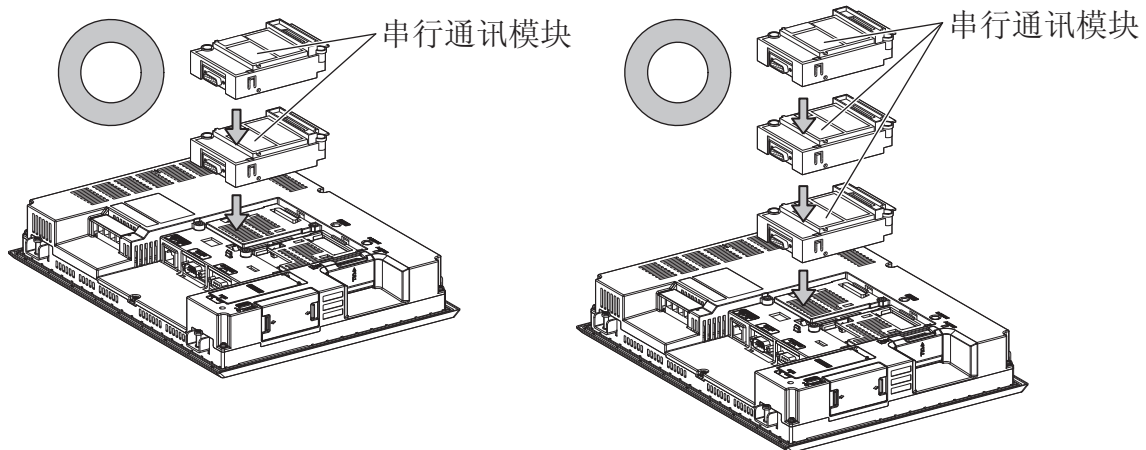

■ 声音输出模块、外部输入输出模块时

打印机模块、声音输出模块、外部输入输出模块可装载到扩展接口的第 1 ~ 3 段上。

例) 装载声音输出模块时

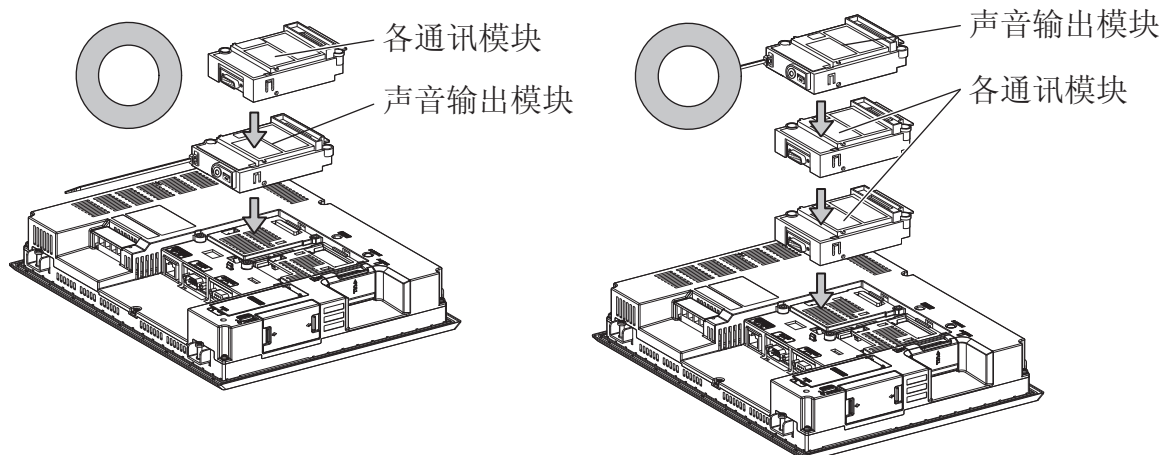

■ 使用视频输入模块、RGB 输入模块、视频 /RGB 输入模块、RGB 输出模块、多媒体模块时
 请将视频输入模块、RGB 输入模块、视频 /RGB 输入模块、RGB 输出模块、多媒体模块装载到扩展接口的第 1 段上。
 装载在第 2 段之后时，将无法使用。

此外，在使用本模块时，请将以下的通讯模块装载在扩展接口的第 2 段上。

种类	通讯模块	
总线连接模块	GT15-QBUS2、	GT15-ABUS2
MELSECNET/H 通讯模块	GT15-J71LP23-25、	GT15-J71BR13
CC-Link IE 控制器网络通讯模块	GT15-J71GP23-SX	
CC-Link 通讯模块	GT15-J61BT13	

例) 装载视频输入模块和 MELSECNET/H 通讯模块时

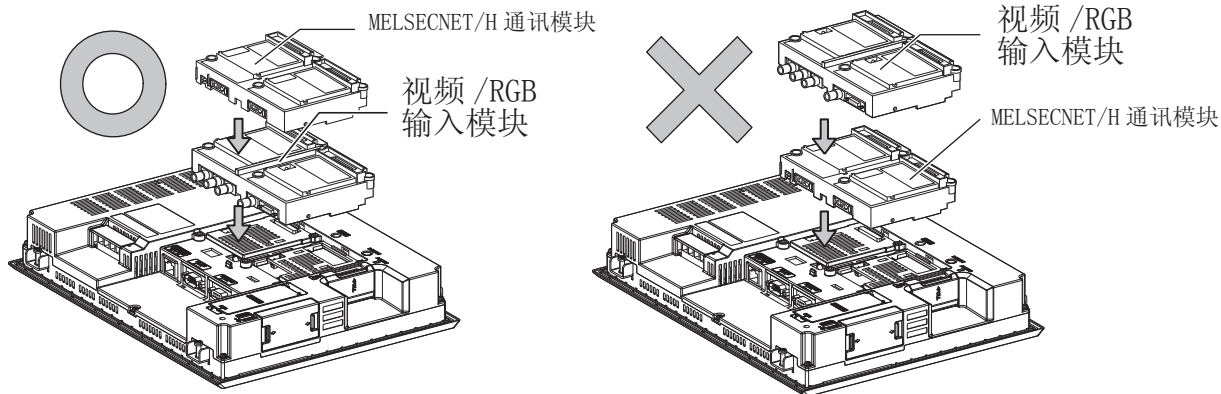

1.4 各种连接所必需的连接电缆

在各种连接形式下，为了与机器相连接，需要用到连接 GOT 和连接机器用的连接电缆。
关于各种连接所必需的连接电缆的详细内容，请参照各连接章节。

1.4.1 GOT 的接口规格

GOT 侧的接口规格如下所示。
用户自行制作连接电缆时，可用作参照。

■ RS-232 接口

GOT 的 RS-232 接口和 RS-232 通讯模块的接口使用如下规格。连接电缆的 GOT 侧的接口及接口盖请使用可以连接到 GOT 的接口上的产品。

(1) 接口规格

GOT	硬件版本 *1	接口类型	接口型号	制造商名称
GT27 GT23	-	D-Sub 9 针 (公) 英制螺纹固定型	17LE-23090-27(D4C □)	第一电子工业株式会社 (DDK)
GT15-RS2-9P GT01-RS4-M	-	D-Sub 9 针 (公) 英制螺纹固定型	17LE-23090-27(D3CC)	第一电子工业株式会社 (DDK)

*1 关于 GT15 的硬件版本的确认方法，请参照 GT15 User's Manual。

*2 GT1030、GT1020 附带电缆侧的接口端子排 (MC1.5/9-ST-3.5 或同等产品)。

(2) 接口针脚配置

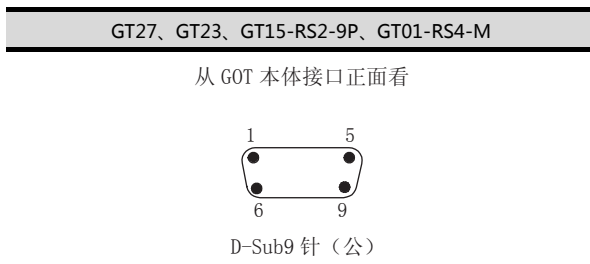

■ RS-422/485 接口

GOT 的 RS-422/485 接口和 RS-422/485 通讯模块的接口使用如下规格。
连接电缆的 GOT 侧的接口及接口盖请使用可以连接到 GOT 的接口上的产品。

(1) 接口型号

GOT	接口类型	接口型号	制造商名称
GT27 GT23	D-Sub 9 针 (母) M2.6 毫米螺纹固定型	17LE-13090-27(D2AC)	第一电子工业株式会社 (DDK)
GT15-RS4-9S GT01-RS4-M	D-Sub 9 针 (母) M2.6 毫米螺纹固定型	17LE-13090-27(D3AC)	第一电子工业株式会社 (DDK)
GT15-RS4-TE	-	-	SL-SMT3.5/10/90F BOX

(2) 接口针脚配置

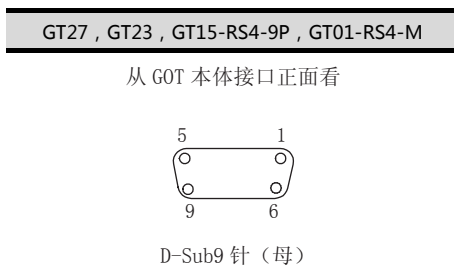

1.4.2 同轴电缆用接口的连接方法

以下将对 BNC 接口（同轴电缆用接口插头）和电缆的连接方法进行说明。

注意

● 请对同轴电缆用接口进行正确的锡焊。
锡焊不良将会引起误动作。

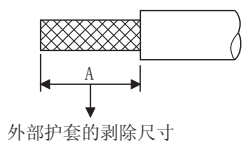
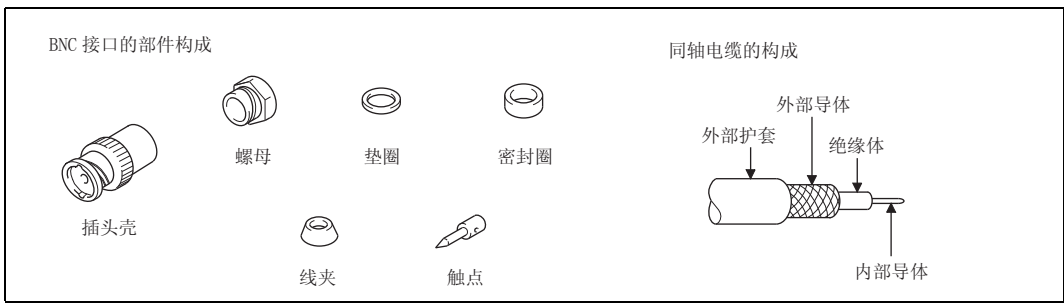

1. 请按以下尺寸剥除同轴电缆的外部护套。

使用电缆	A
3C-2V	15mm
5C-2V、5C-2V-CCY	10mm

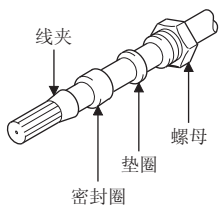

2. 将螺母、垫圈、密封圈、线夹如左图所示穿过同轴电缆，松开外部导体。

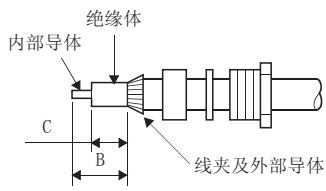

3. 按以下尺寸切断外部导体、绝缘体和内部导体。但是，外部导体需以与线夹锥形部分相同的尺寸进行切断，并将其缕直装入线夹。

使用电缆	B	C
3C-2V	6mm	3mm
5C-2V、5C-2V-CCY	7mm	5mm

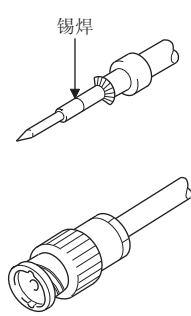

4. 在内部导体上焊上触点。

5. 将4.的触点组件插入到插头壳中，并在插头壳上旋入螺母。

锡焊时的注意事项

在对内部导体和触点进行锡焊时，需要注意下列事项。

- 锡焊部分以焊锡不凸起为宜。
- 触点和电缆绝缘体间不能出现缝隙，也不能越界。
- 请尽快完成锡焊，以防止绝缘体发生变形。

1.4.3 GOT 的终端电阻

GOT 侧的终端电阻规格如下所示。
各种连接形式下对终端电阻进行设置时，可用作参照。

■ RS422/485 通讯模块

请使用 DIP 开关来设置终端电阻。

终端电阻 *1	开关编号	
	1	2
有	ON	ON
无	OFF	OFF



*1 默认为“无”。

• RS422/485 通讯模块

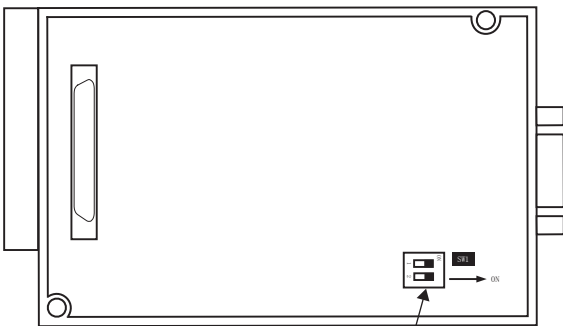

终端电阻设置用 DIP 开关

从里面向外看 RS-422/485 通讯模块

■ GT27

请使用 DIP 开关来设置终端电阻。

终端电阻 *1	开关编号	
	1	2
有	ON	ON
无	OFF	OFF



*1 默认为“无”。

• GT2710-V

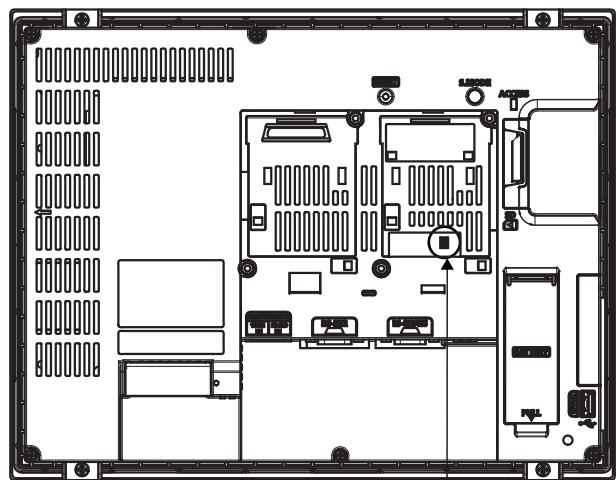

终端电阻设置用 DIP 开关
(盖板内侧)

• GT2310-V 时

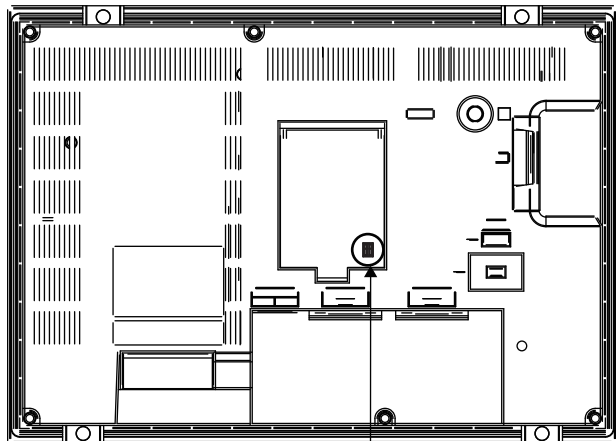

终端电阻设置用 DIP 开关 (盖板内侧)

1.5 确认 GOT 是否识别到连接机器

通过实用菜单的 [连接机器设置] 来确认 GOT 是否识别到连接机器。

- 针对通讯接口的通道号，通讯驱动程序的分配状态
- 通讯模块的装载状态

关于实用菜单的详细内容，请参照以下手册。

 GOT2000 系列主机使用说明书 (实用软件篇)



1. GOT 接通电源后，触摸实用菜单的 [主菜单] → [连接机器设置]。

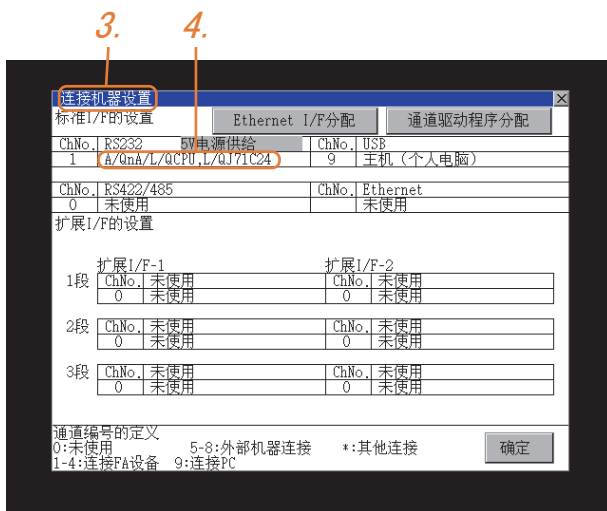

2. 弹出 [连接机器设置]。
3. 请确认在所使用的通讯接口驱动程序显示框中出现了所使用通讯驱动程序名称。
4. 如果未正常显示通讯驱动程序名称，则请再次执行如下步骤。
 1.1 通讯接口的设置

POINT

关于实用菜单

(1) 实用菜单的显示方法（出厂时）

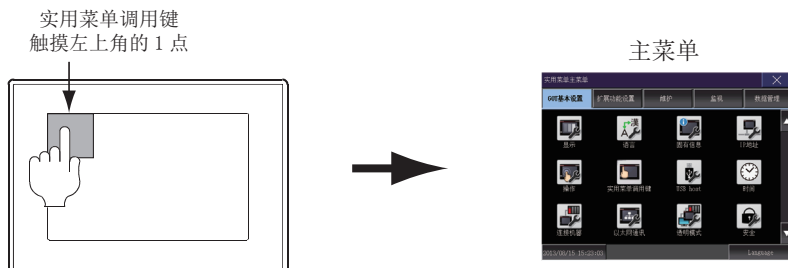

(2) 调用实用菜单

当在实用菜单调用键的设置画面中将 [按下时间] 设置为 0 秒以外时，请一直按住实用菜单调用键直到蜂鸣器发出声响为止。关于实用菜单调用键的设置，请参照以下内容。

☞ GOT2000 系列主机使用说明书（实用软件篇）

(3) 通过实用菜单进行的通讯接口的设置

通讯接口的设置也可在写入工程数据的 [连接机器设置] 后，通过实用菜单的 [连接机器设置] 进行更改。关于实用菜单的详细内容，请参照以下手册。

☞ GOT2000 系列主机使用说明书（实用软件篇）

(4) 连接机器设置的设置内容的优先顺序

通过 GT Designer3 或者实用菜单进行设置时，会根据最后设置的内容进行动作。

1.6 确认监视动作是否正常

1.6.1 通过 GOT 本体进行确认

■ 通过 GOT 确认发生的错误

可以通过 GOT 的实用菜单画面来确认 GOT、可编程控制器 CPU、伺服放大器、通讯相关等的错误。关于 GOT 实用菜单画面的操作方法，请参照以下手册。

 GOT2000 系列主机使用说明书（实用软件篇）

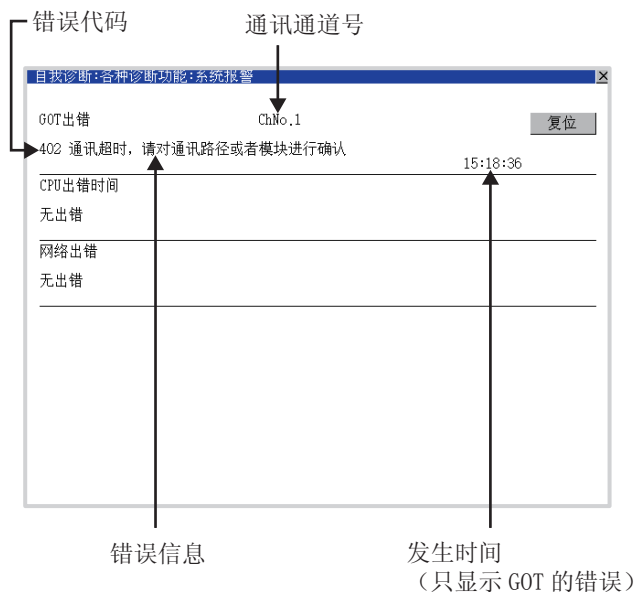

HINT

报警弹出显示

无论是否配置了报警显示对象（不受显示画面影响），报警弹出显示都会弹出显示报警。因为可以从右到左浮动显示，所以较长的注释也可全部显示。关于报警弹出显示的详细内容，请参照以下手册。

 GT Designer3 (GOT2000) 帮助

■ 进行 I/O 检查

I/O 检查是检查 GOT 和可编程控制器能否进行通讯的功能。
该检查如果正常结束，则说明通讯接口的设置、连接电缆的安装正确。
I/O 检查画面从主菜单显示。

- 按 [主菜单] → [自我诊断] → [I/O 检查] 的顺序显示。

关于 I/O 检查的详细内容，请参照以下手册。

 GOT2000 系列主机使用说明书（实用软件篇）

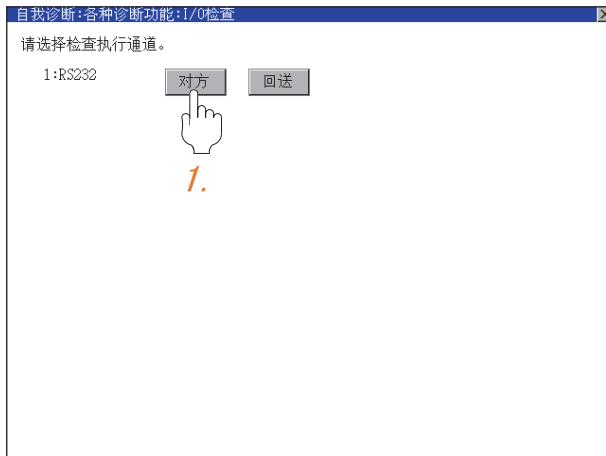

1. 触摸 I/O 检查画面的 [对方]。
触摸 [对方] 即开始执行与链接对象可编程控制器之间的通讯检查。

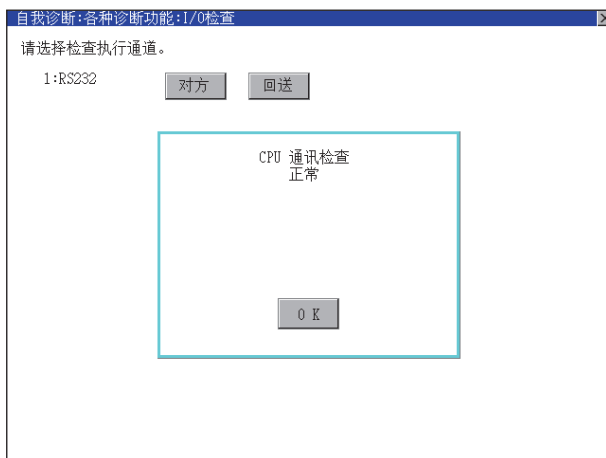

2. 通讯检查正常结束后，将显示左示画面。

1.6.2 确认 GOT 侧的通讯状态（以太网连接时）

■ 通过 Windows®、GT Designer3 确认通讯状态

- (1) 使用 Windows® 的命令提示符时
请使用 Windows® 的命令提示符执行 Ping 命令。
 - (a) 正常结束时
C:\>Ping 192.168.3.18
Reply from 192.168.3.18: bytes=32 time<1ms TTL=64
 - (b) 异常结束时
C:\>Ping 192.168.3.18
Request timed out.
- (2) 使用 GT Designer3 的 [PING 测试] 时
通过 [通讯] → [通讯设置] → [以太网] → **通讯测试** 显示 [PING 测试]。

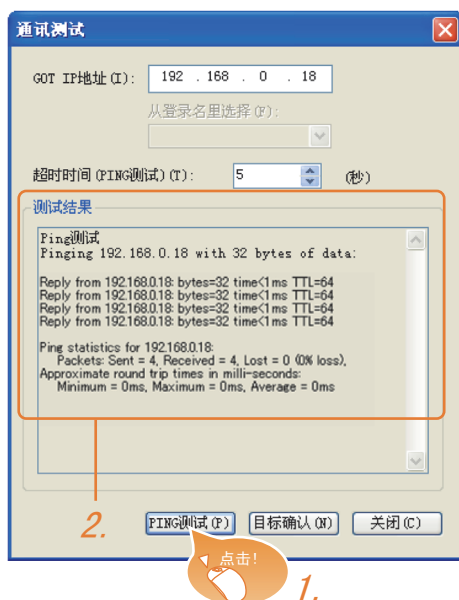

1. 指定 [PING 测试] 的 [GOT IP 地址]，点击 **PING 测试** 按钮。
2. [PING 测试] 结束后将显示 [测试结果]。

- (3) 异常结束时
异常结束时请确认以下内容后再次执行 Ping 命令。
 - 以太网通讯模块的安装状态
 - 电缆连接状态
 - 确认 [连接设备设置] 的内容
 - Ping 命令中指定的 GOT 的 IP 地址

■ 通过 GOT 本体确认通讯状态

可以通过 GOT 的实用菜单确认 [Ping 测试]。

关于 GOT 实用菜单画面的操作方法，请参照以下手册。

 GOT2000 系列主机使用说明书 (实用软件篇)



1.6.3 确认与各站的通讯状态（站监视功能）

站监视功能是在检测到 GOT 所监视的站号发生异常（通讯超时）时，将发生异常的站的信息分配到 GOT 特殊寄存器（GS）的功能。

(1) 异常站检测数

(a) 以太网连接时（以太网多点连接除外）

存储检测到异常的 CPU 的站数。

软元件	b15 ~ b8	b7 ~ b0
GS230	(00H 固定)	异常站数

(b) 以太网多点连接时

存储检测到异常的连接机器的站数。

通道	软元件	b15 ~ b8	b7 ~ b0
Ch1	GS280	(00H 固定)	异常站数
Ch2	GS300	(00H 固定)	异常站数
Ch3	GS320	(00H 固定)	异常站数
Ch4	GS340	(00H 固定)	异常站数

POINT

通过数值显示监视 GS230 时

通过数值显示监视 GS230 时，请使用数据运算功能，按如下方式进行屏蔽处理。

关于数据运算功能的详细内容，请参照以下手册。

 GT Designer3 (GOT2000) 帮助

● 数值显示（数据运算页）的设置示例

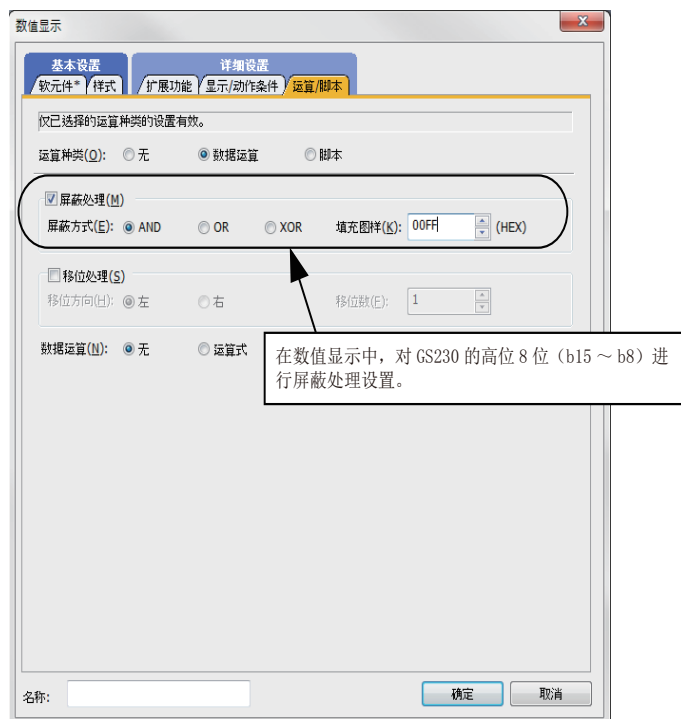

(2) 异常站信息

检测到异常的站的对应位为 ON。(0:无异常,1:有异常)
发生的异常恢复后,变为 OFF。

(a) 以太网连接时(以太网多点连接除外)

GS231 的位 0
GS231 的位 1
GS231 的位 2
GS231 的位 3

本站	网络号	站号	机种	IP地址	端口号	通讯方式
1	*	1	QJ71E71	192.168.0.19	5001	UDP
2		1	QJ71E71	192.168.0.20	5001	UDP
3		1	AJ71QE71	192.168.0.21	5001	UDP
4		1	QJ71E71	192.168.0.22	5001	UDP

新建(N) 复制(U) 删除(D) 全部删除(E) 全部复制(O) 全部粘贴(P) 设置为本站(S)

软元件	以太网设置号															
	b15	b14	b13	b12	b11	b10	b9	b8	b7	b6	b5	b4	b3	b2	b1	b0
GS231	16	15	14	13	12	11	10	9	8	7	6	5	4	3	2	1
GS232	32	31	30	29	28	27	26	25	24	23	22	21	20	19	18	17
GS233	48	47	46	45	44	43	42	41	40	39	38	37	36	35	34	33
GS234	64	63	62	61	60	59	58	57	56	55	54	53	52	51	50	49
GS235	80	79	78	77	76	75	74	73	72	71	70	69	68	67	66	65
GS236	96	95	94	93	92	91	90	89	88	87	86	85	84	83	82	81
GS237	112	111	110	109	108	107	106	105	104	103	102	101	100	99	98	97
GS238	128	127	126	125	124	123	122	121	120	119	118	117	116	115	114	113

(b) 以太网多点连接、温度调节器连接时

根据是否通过以太网连接,各软元件所对应的站号将不同。

通过以太网连接时:1~128

非以太网连接时:0~127

例)通过以太网连接时,Ch3上连接的站号100的CPU出现异常时,GS327.b3为ON。

下表所示为通过以太网连接时的情况。

软元件				站号															
Ch1	Ch2	Ch3	Ch4	b15	b14	b13	b12	b11	b10	b9	b8	b7	b6	b5	b4	b3	b2	b1	b0
GS281	GS301	GS321	GS341	16	15	14	13	12	11	10	9	8	7	6	5	4	3	2	1
GS282	GS302	GS322	GS342	32	31	30	29	28	27	26	25	24	23	22	21	20	19	18	17
GS283	GS303	GS323	GS343	48	47	46	45	44	43	42	41	40	39	38	37	36	35	34	33
GS284	GS304	GS324	GS344	64	63	62	61	60	59	58	57	56	55	54	53	52	51	50	49
GS285	GS305	GS325	GS345	80	79	78	77	76	75	74	73	72	71	70	69	68	67	66	65
GS286	GS306	GS326	GS346	96	95	94	93	92	91	90	89	88	87	86	85	84	83	82	81
GS287	GS307	GS327	GS347	112	111	110	109	108	107	106	105	104	103	102	101	100	99	98	97
GS288	GS308	GS328	GS348	128	127	126	125	124	123	122	121	120	119	118	117	116	115	114	113

关于GS软元件的详细内容,请参照以下手册。

📖 GT Designer3 Version1 画面设计手册(公共篇)附录2.3 GOT特殊寄存器(GS)

(3) 网络号、站号通知

在GOT启动时,通过以太网连接的GOT的网络号、站号被保存。

非以太网连接时,保存为0。

软元件				内容
CH1	CH2	CH3	CH4	
GS376	GS378	GS380	GS382	网络号(1~239)
GS377	GS379	GS381	GS383	站号(1~64)

与其他公司 产品之间的连接

2. 与 IAI 公司生产的机器人控制器之间的连接.....2 - 1
3. 与阿自倍尔（旧：山武）公司生产的控制机器之间的连接..3 - 1
4. 与欧姆龙公司生产的可编程控制器之间的连接.....4 - 1
5. 与欧姆龙公司生产的温度调节器之间的连接5 - 1
6. 与基恩士公司生产的可编程控制器之间的连接.....6 - 1
7. 与光洋电子工业公司生产的可编程控制器之间的连接7 - 1
8. 与捷太格特公司生产的可编程控制器之间的连接.....8 - 1
9. 与夏普工业控制系统公司生产的可编程控制器之间的连接 ..9 - 1
10. 与神港科技公司生产的指示调节器之间的连接.....10 - 1
11. 与干野公司生产的调节器之间的连接11 - 1
12. 与东芝公司生产的可编程控制器之间的连接12 - 1
13. 与东芝机械公司生产的可编程控制器之间的连接.....13 - 1
14. 与松下公司生产的伺服放大器之间的连接14 - 1
15. 与松下设备 SUNX 公司生产的可编程控制器 之间的连接 ..15 - 1

2

与IAI公司生产的 机器人控制器之间的连接

2.1 可连接机种一览表	2 - 2
2.2 系统配置	2 - 3
2.3 接线图	2 - 13
2.4 GOT 侧的设置	2 - 18
2.5 机器人控制器侧的设置	2 - 20
2.6 可设置的软元件范围	2 - 23
2.7 注意事项	2 - 34

2. 与IAI公司生产的机器人控制器之间的连接







三菱金牌经销商：

深圳市世华自动化设备有限公司 <http://www.flyplc.com> Tel:13480858235

QQ:927971028

2.1 可连接机种一览表

可连接的机种如下所示。

系列名	型号	有无时钟	通讯形式	可连接的 GOT	参照章节
X-SEL	XSEL-J	×	RS-232		 2.2.1
	XSEL-K				
	XSEL-KE				
	XSEL-KT				
	XSEL-KET				
	XSEL-P				
	XSEL-Q				
	XSEL-JX				
	XSEL-KX				
	XSEL-KTX				
	XSEL-PX				
XSEL-QX					
SSEL	SSEL				
ASEL	ASEL				
PSEL	PSEL				
PCON	PCON-C	×	RS-232		 2.2.2
	PCON-CG				
	PCON-CF				
	PCON-CY				
	PCON-SE				
	PCON-PL				
	PCON-PO				
	PCON-CA				
ACON	ACON-C	×	RS-232 RS-422		 2.2.2
	ACON-CG				
	ACON-CY				
	ACON-SE				
	ACON-PL				
	ACON-PO				
SCON	SCON-C				
	SCON-CA				
ERC2	ERC2				

2.2 系统配置

2.2.1 与 X-SEL、SSEL、ASEL、PSEL 连接时

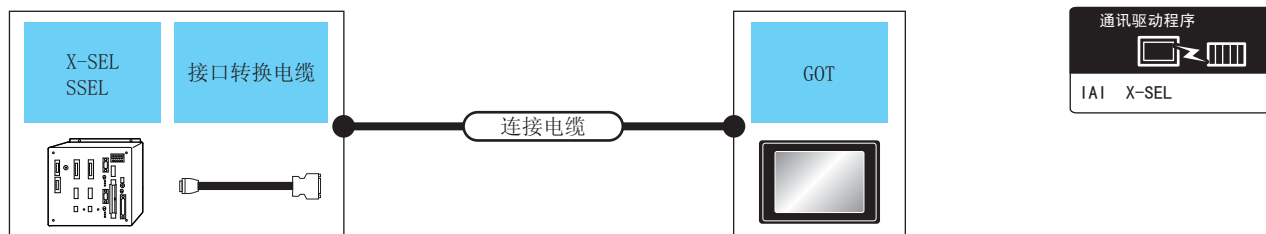

可编程控制器		连接电缆		最大 距离	GOT		可连接台数
系列名	接口转换电缆	通讯形式	电缆型号 接线图编号		选配机器	本体	
X-SEL (示教用接口)	-	RS-232	CB-ST-E1MW050* ¹ 或 用户定制 RS-232 接线图①	10m	- (本体内置)	GT 27 GT 23	1 台控制器对应 1 台 GOT
					GT15-RS2-9P	GT 27 GT 23	
X-SEL (PLC 连接用接口)	-	RS-232	用户定制 RS-232 接线图②	10m	- (本体内置)	GT 27 GT 23	
					GT15-RS2-9P	GT 27 GT 23	
SSEL ASEL PSEL	CB-SEL-SJ002* ¹	RS-232	CB-ST-E1MW050* ¹	10m	- (本体内置)	GT 27 GT 23	
					GT15-RS2-9P	GT 27 GT 23	

*1 IAI 公司的产品。关于产品的详细情况，请咨询 IAI 公司。

2.2.2 与 PCON、ACON、SCON、ERC2 连接时

■ 与 1 台控制器连接时

(1) 使用 RS232 连接时

(a) PCON、ACON、SCON、ERC2 (SIO 规格)、ERC2 (NP/PN 规格)

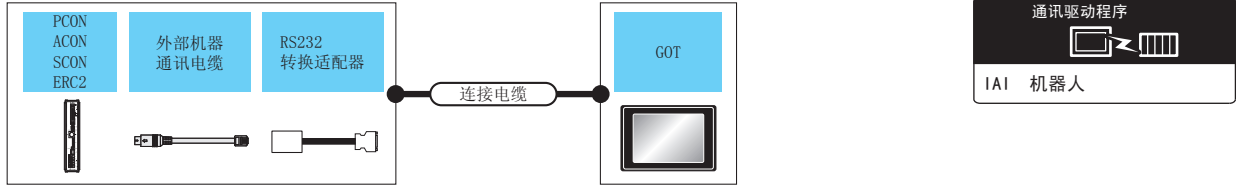

控制器			连接电缆		GOT		可连接台数	
型号	外部机器通讯电缆	RS232 转换适配器	通讯形式	接线图编号	最大距离	选配机器		本体
PCON ACON SCON ERC2 (NP/PN 规格) ^{*3}	CB-RCA-SIO050 ^{*1} (5m)	RCB-CV- MW ^{*1} (0.3m)	RS-232	-	-	- (本体内置)	GT 27 GT 23	1 台 GOT 对应 1 台控 制器
						GT15-RS2-9P	GT 27 GT 23	
ERC2 (SIO 规 格) ^{*2}	CB-ERC2-SIO020 ^{*1} + CB-ERC2-PWBIO □ □ □ ^{*1} 或 CB-ERC2-PWBIO □ □ □ - RB ^{*1}	RCB-CV- MW ^{*1} (0.3m)	RS-232	-	-	- (本体内置)	GT 27 GT 23	1 台 GOT 对应 1 台控 制器
						GT15-RS2-9P	GT 27 GT 23	

*1 IAI 公司的产品。关于产品的详细情况，请咨询 IAI 公司。

*2 请使用 ERC2- □ □ □ □ □ □ -SE- □ □ □。

*3 请使用以下型号。

ERC2- □ □ □ □ □ □ -NP- □ □ □、ERC2- □ □ □ □ □ □ -PN- □ □ □

(b) 仅限 ERC2 (NP/PN 规格)

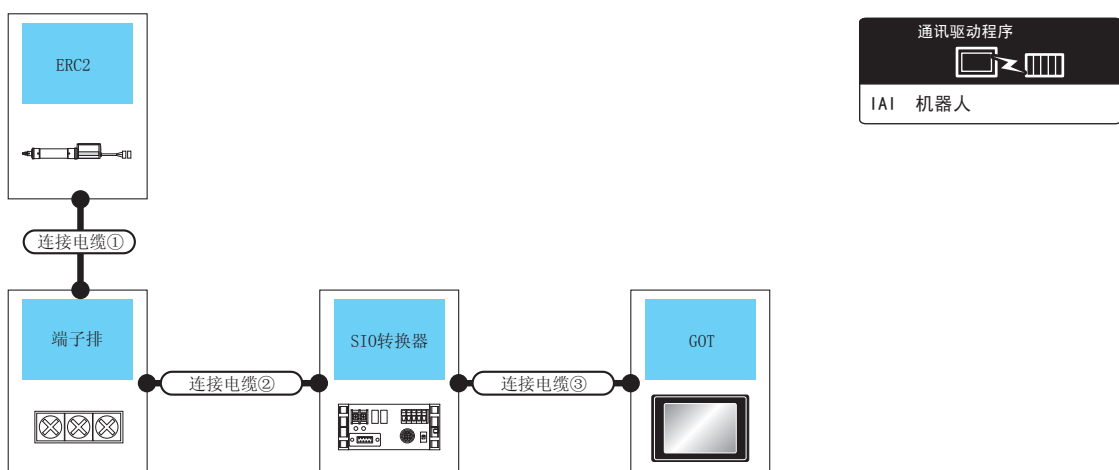

控制器 型号	连接 电缆①*1		端子排	连接 电缆②		最大 距离	SIO 转换器*1		连接电缆④		GOT		可连接 台数
	型号	电缆型号		接线图编号	型号		通讯形式	电缆型号 接线图编号	最大距离	选配 机器	本体		
ERC2 (NP/PN 规 格) *2	CB-ERC- PWBIO □□□ 或 CB-ERC- PWBIO □□□ -RB		端子排 (用户自制)	RS-422/485 接线 图⑦ 或 RS-422/485 接线 图⑧	RCB-TU- SIO- □	RS- 232	RCB-CV-MW*1 (0.3m) + CB-RCA- SIO050*1 (5m) 或 RS-232 接线图 ③	1 5 m	- (本体内 置)	GT 27 GT 23	GT 27 GT 23	1 台 GOT 对应 16 台控制器	
				RC □ -TU-PIO*1					RS-422/485 接线 图⑨	GT15- RS2-9P			

*1 IAI 公司的产品。关于产品的详细情况，请咨询 IAI 公司。

*2 请使用以下型号。

ERC2- □ - □ - □ - □ - □ - □ - □ - □ - NP- □ - □ - □、ERC2- □ - □ - □ - □ - □ - □ - □ - □ - PN- □ - □ - □

(2) 使用 RS422/485 电缆时

(a) PCON、ACON、SCON、ERC2 (SIO 规格)、ERC2 (NP/PN 规格)

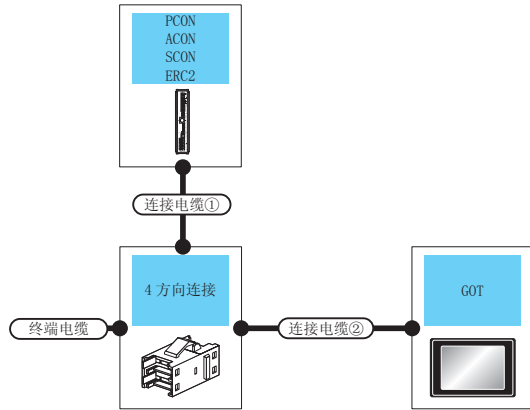

控制器 型号	终端 电缆 接线图 编号	连接 电缆① *1 电缆型号	4 方向连接 *2 型号	连接 电缆② 接线图 编号	GOT		最大 距离	可连接台数
					选配机器	本体 *3		
PCON ACON SCON ERC2 (NP/PN 规格) *5	用户 自制 RS-422/ 485 接线图 ①	CB-RCB- CTL002(0.2m)	5-1473574- 4	用户 自制 RS-422/485 接线图 ③	FA- LTBGT2R4CBL05(0.5m)*3 FA-LTBGT2R4CBL10(1m)*3 FA-LTBGT2R4CBL20(2m)*3	GT 27 GT 23	1 0 0 m	1 台 GOT 对应 16 台控制器
				用户 自制 RS-422/485 接线图 ④	- (本体内置)	GT 27 GT 23		
				用户 自制 RS-422/485 接线图 ⑤	GT15-RS4-9S	GT 27 GT 23		
ERC2 (SIO 规 格) *4	用户 自制 RS-422/ 485 接线图 ①	CB-ERC2-CTL001+ CB-ERC2-PWBIO □□□ 或 CB-ERC2-PWBIO □□□ -RB	5-1473574- 4	用户 自制 RS-422/485 接线图 ③	FA- LTBGT2R4CBL05(0.5m)*3 FA-LTBGT2R4CBL10(1m)*3 FA-LTBGT2R4CBL20(2m)*3	GT 27 GT 23	1 0 0 m	1 台 GOT 对应 16 台控制器
				用户 自制 RS-422/485 接线图 ④	- (本体内置)	GT 27 GT 23		
				用户 自制 RS-422/485 接线图 ⑤	GT15-RS4-9S	GT 27 GT 23		
				用户 自制 RS-422/485 接线图 ⑤	GT15-RS4-TE	GT 27 GT 23		

*1 IAI 公司的产品。关于产品的详细情况，请咨询 IAI 公司。
 *2 Tyco Electronics 的产品。关于产品的详细情况，请咨询 Tyco Electronics。
 *3 是三菱电机工程技术公司的产品。关于产品的详细情况，请咨询三菱电机工程技术公司。
 *4 请使用 ERC2- □ - □ - □ - □ - □ - □ -SE- □ - □ - □。
 *5 请使用以下型号。
 ERC2- □ - □ - □ - □ - □ - □ -NP- □ - □ - □、ERC2- □ - □ - □ - □ - □ - □ -PN- □ - □ - □

(b) 仅限 ERC2 (NP/PN 规格)

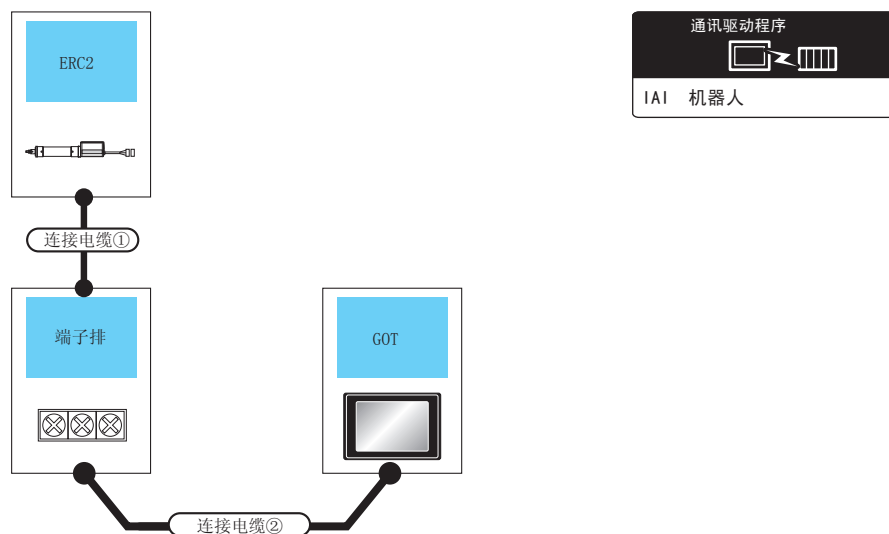

控制器 型号	连接 电缆① *1 电缆型号	端子排	连接电缆② 接线图编号	GOT		最大 距离	可连接台数
				选配机器	本体		
ERC2 (NP/PN 规 格) *3	CB-ERC-PWBIO □□□ 或 CB-ERC-PWBIO □□□ -RB	端子排 (用户自制)	(用户自制) RS-422/485 接线图⑩	FA- LTBGT2R4CBL05(0.5m)*2 FA-LTBGT2R4CBL10(1m)*2 FA-LTBGT2R4CBL20(2m)*2	GT 27 GT 23	100 m	1台 GOT 对应 16 台控制器
			(用户自制) RS-422/485 接线图 a	- (本体内置)	GT 27 GT 23		
			(用户自制) RS-422/485 接线图 b	GT15-RS4-9S	GT 27 GT 23		
				GT15-RS4-TE	GT 27 GT 23		

*1 IAI 公司的产品。关于产品的详细情况，请咨询 IAI 公司。

*2 是三菱电机工程技术公司的产品。关于产品的详细情况，请咨询三菱电机工程技术公司。

*3 请使用以下型号。

ERC2- □ - □ - □ - □ - □ - □ - □ - □ - NP- □ - □ - □ - □ - □ - □ - □ - □ - PN- □ - □ - □

■ 与多台控制器连接时

(a) PCON、ACON、SCON、ERC2 (SIO 规格)、ERC2 (NP/PN 规格)

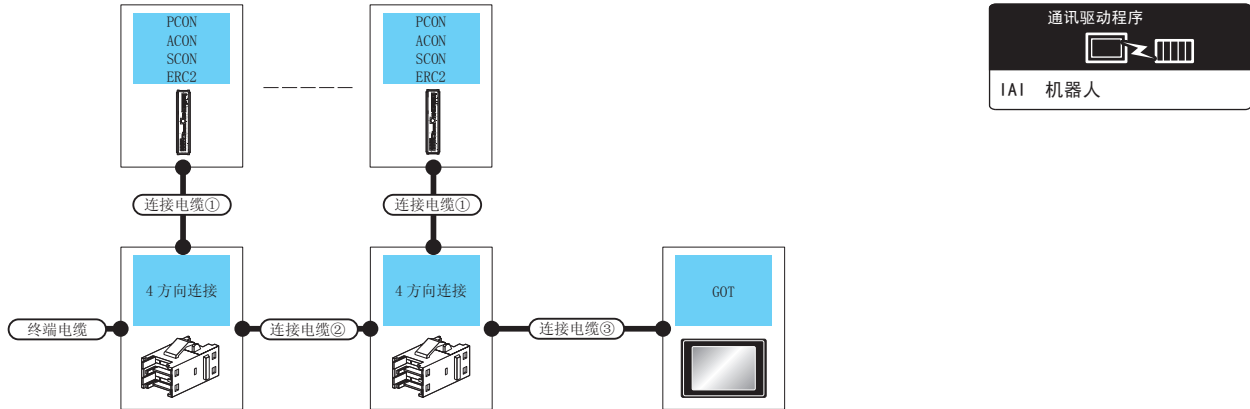

控制器 型号	终端 电缆 接线图 编号	连接 电缆① *1 电缆型号	4 方向 连接 *2 型号	连接 电缆② 接线图 编号	连接 电缆③ 接线图 编号	GOT		最大 距离	可连接台数
						选配机器	本体		
PCON ACON SCON ERC2 (NP/ PN 规 格) *5	用户 自制 RS-422/ 485 接 线图①	CB-RCB- CTL002 (5m)	5-1473574-4	用户 自制 RS-422/ 485 接 线图②	用户 自制 RS-422/485 接 线图③	FA- LTBGT2R4CBL05(0.5m)*3 FA-LTBGT2R4CBL10(1m)*3 FA-LTBGT2R4CBL20(2m)*3	GT 27 GT 23	1 0 0 m	1 台 GOT 对应 16 台控制器
					用户 自制 RS-422/485 接 线图④	- (本体内置)	GT 27 GT 23		
					用户 自制 RS-422/485 接 线图⑤	GT15-RS4-9S	GT 27 GT 23		
ERC2 (SIO 规格) *5	用户 自制 RS-422/ 485 接 线图①	CB-ERC2- CTL001 + CB-ERC2- PWBIO □□□ 或 CB-ERC2- PWBIO □□□ - RB	5-1473574-4	用户 自制 RS-422/ 485 接 线图②	用户 自制 RS-422/485 接 线图③	FA- LTBGT2R4CBL05(0.5m)*3 FA-LTBGT2R4CBL10(1m)*3 FA-LTBGT2R4CBL20(2m)*3	GT 27 GT 23	1 0 0 m	1 台 GOT 对应 16 台控制器
					用户 自制 RS-422/485 接 线图④	- (本体内置)	GT 27 GT 23		
					用户 自制 RS-422/485 接 线图⑤	GT15-RS4-9S	GT 27 GT 23		
						GT15-RS4-TE	GT 27 GT 23		

*1 IAI 公司的产品。关于产品的详细情况，请咨询 IAI 公司。

*2 Tyco Electronics 的产品。关于产品的详细情况，请咨询 Tyco Electronics。

*3 是三菱电机工程技术公司的产品。关于产品的详细情况，请咨询三菱电机工程技术公司。

*4 请使用 ERC2- □ - □ - □ - □ - □ - □ -SE- □ - □。

*5 请使用以下型号。

ERC2- □ - □ - □ - □ - □ - □ -NP- □ - □、ERC2- □ - □ - □ - □ - □ - □ -PN- □ - □

(b) 仅限 ERC2 (NP/PN 规格)

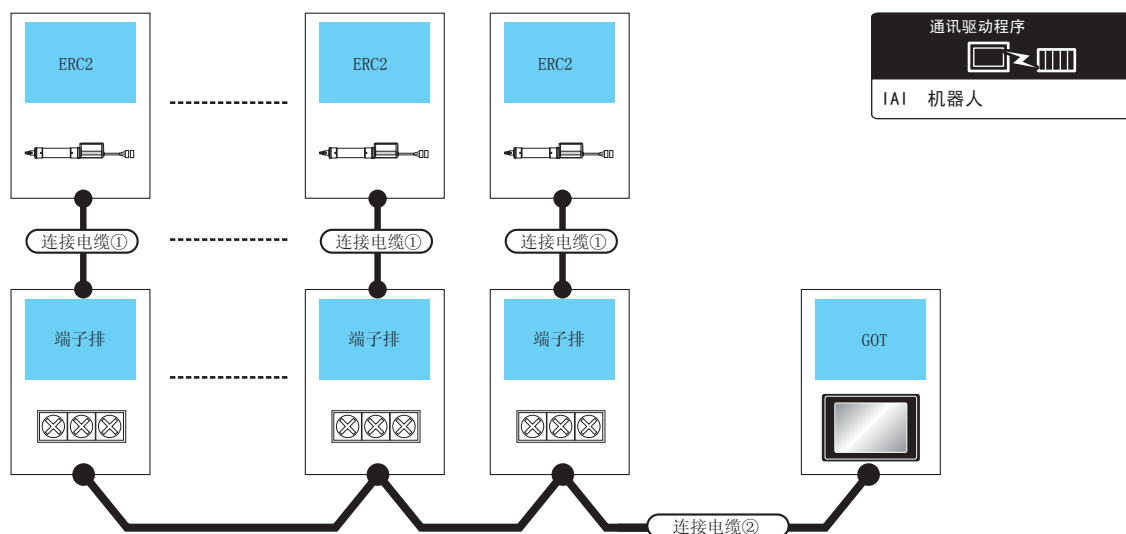

控制器 型号	连接 电缆①*1 电缆型号	端子排	连接电缆② 接线图编号	GOT		最大 距离	可连接台数
				选配机器	本体		
ERC2 (NP/PN 规 格) *4	CB-ERC-PWBIO□□□ 或 CB-ERC-PWBIO □□□ -RB	端子排 (用户自制)	<small>用户自制</small> RS-422/485 接线图⑩	FA-LTBGTR4CBL05(0.5m)*2 FA-LTBGTR4CBL10(1m)*2 FA-LTBGTR4CBL20(2m)*2	 	1 0 0 m	1 台 GOT 对应 16 台控制器
			<small>用户自制</small> RS-422/485 接线图 a	- (本体内置)	 		
			<small>用户自制</small> RS-422/485 接线图 b	GT15-RS4-9S	 		
				GT15-RS4-TE	 		

*1 IAI 公司的产品。关于产品的详细情况，请咨询 IAI 公司。

*2 三菱电机工程技术公司的产品。关于产品的详细情况，请咨询三菱电机工程技术公司。

*3 请使用以下型号。

ERC2- □ - □ - □ - □ - □ - □ - NP- □ - □ - □ - □ - □ - □ - □ - PN- □ - □ - □

■ 与多台控制器连接时（经由 SIO 转换器）

(a) PCON、ACON、SCON、ERC2（SIO 规格）、ERC2（NP/PN 规格）

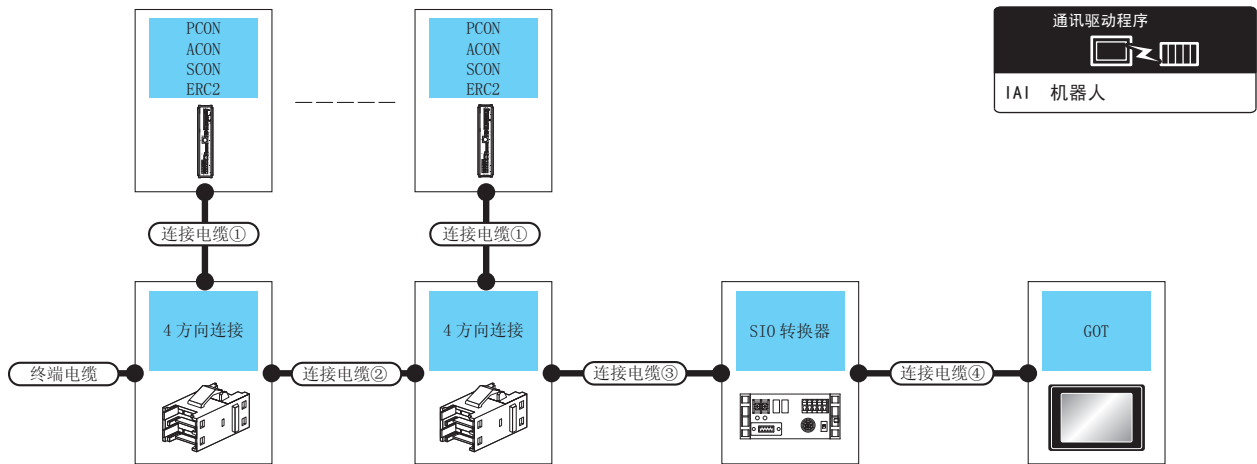

控制器 型号	终端电缆	连接电缆①*1	4 方向连接*2	连接电缆②	连接电缆③	最大 距离	SIO 转换器*1		连接电缆④	GOT		可连接台数	
	接线图编号	电缆型号	型号	接线图编号	接线图编号		型号	通讯 形式	电缆型号 接线图编号	最大 距离	选配机器		本体
PCON ACON SCON N	① RS-422/ 485 接线 图①	CB-RCB- CTL002 (0.2m)	5-1473574-4	② RS-422/ 485 接线 图②	③ RS-422/ 485 接线 图③ 或 ⑥ RS-422/ 485 接线 图⑥	100 m	RCB-TU- SIO- □	RS- 232	RCB-CV-MW*1 (0.3m) + CB-RCA- SIO050*1 (5m) 或 ③ RS-232 接线图 ③	1 5 m	- (本体 内置)	GT 27 GT 23	1 台 GOT 对应 16 台控制器
	-	CB-RCB- CTL002*3 (0.2m)	-	-	-				RCB-CV-MW*1 (0.3m) + CB-RCA- SIO050*1 (5m) 或 ③ RS-232 接线图 ③		- (本体 内置)	GT 27 GT 23	

控制器	终端电缆	连接电缆①*1	4 方向连接*2	连接电缆②	连接电缆③	最大 距离	SIO 转换器*1		连接电缆④		GOT		可连接台数
							型号	通讯 形式	电缆型号 接线图编号	最大 距离	选配机器	本体	
ERC2 (SIO 规格) *4	RS-422/ 485 接线 图①	CB-ERC2- CTL001 + CB-ERC2- PWBIO □ □ □ 或 CB-ERC2- PWBIO □ □ □ -RB	5-1473574-4	RS-422/ 485 接线 图②	RS-422/ 485 接线 图② 或 RS-422/ 485 接线 图⑥	100 m	RCB-TU- SIO- □	RS- 232	RCB-CV-MW*1 (0.3m) + CB-RCA- SIO050*1 (5m) 或 RS-422/485 接 线图③	1 5 m	- (本体 内置)	GT 27 GT 23	1 台 GOT 对应 16 台控制器
											GT 27 GT 23		
ERC2 (NP /PN 规格) *5	RS-422/ 485 接线 图①	CB-ERC- PWBIO □ □ □ 或 CB-ERC- PWBIO □ □ □ -RB + 端子排 (用户自 制) + RS-422/485 接线图 c	5- 1473574 -4	RS-422/ 485 接线 图②	RS-422/ 485 接线 图② 或 RS-422/ 485 接线 图⑥	100 m	RCB-TU- SIO- □	RS- 232	RCB-CV-MW*1 (0.3m) + CB-RCA- SIO050*1 (5m) 或 RS-232 接线图 ③	1 5 m	- (本体 内置)	GT 27 GT 23	1 台 GOT 对应 16 台控制器
											GT 27 GT 23		

*1 IAI 公司的产品。关于产品的详细情况，请咨询 IAI 公司。

*2 Tyco Electronics 的产品。关于产品的详细情况，请咨询 Tyco Electronics。

*3 不使用 4 方向连接、连接电缆②、连接电缆③时，请通过电缆 CB-RCB-CTL002 直接将控制器连接到 SIO 转换器上。

*4 请使用 ERC2- □ - □ - □ - □ - □ - □ -SE- □ - □ - □。

*5 请使用以下型号。

ERC2- □ - □ - □ - □ - □ - □ -NP- □ - □ - □、ERC2- □ - □ - □ - □ - □ - □ -PN- □ - □ - □

(b) 仅限 ERC2 (NP/PN 规格)

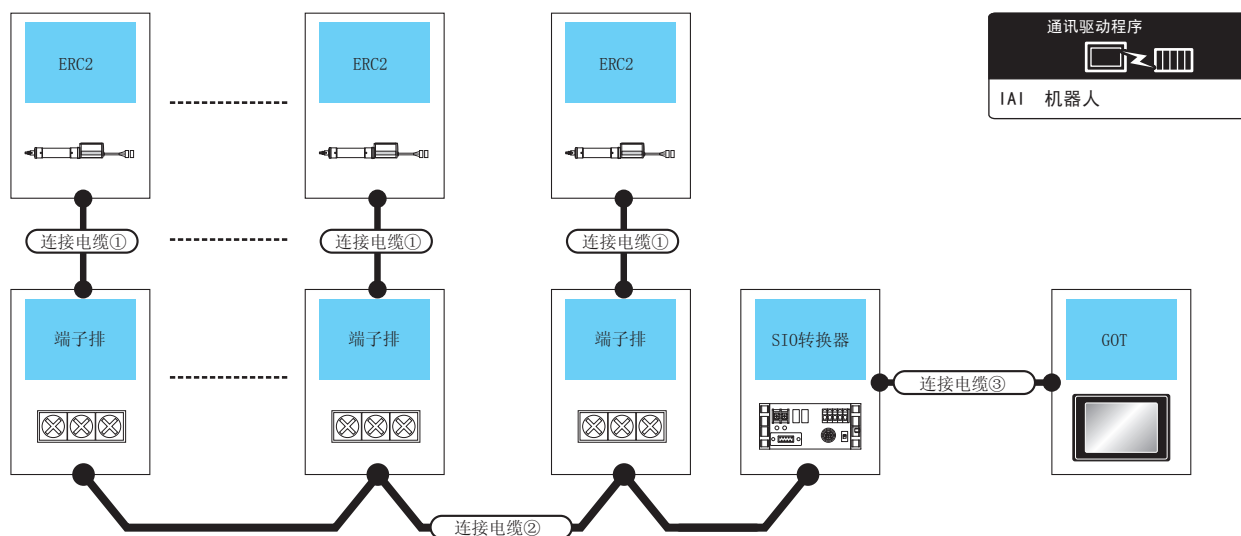

控制器	连接电缆① ^{*1}		端子排	连接电缆②		最大距离	SIO 转换器 ^{*1}		连接电缆④		GOT		可连接台数
	型号	电缆型号		接线图编号	型号		通讯形式	电缆型号	最大距离	选配机器	本体		
ERC2 (NP/PN 规格) ^{*3}	CB-ERC-PWBIO □□□ 或 CB-ERC-PWBIO □□□ -RB	端子排 (用户自制)	RS-422/485 接线图 c 或 RS-422/485 接线图 ⑧	RCB-TU-SIO- □	RS-232	RCB-CV-MW ^{*1} (0.3m) + CB-RCA-SIO050 ^{*1} (5m) 或 RS-232 接线图 ③	1.5 m	-	(本体内置)	GT 27 GT 23	GT 27 GT 23	1 台 GOT 对应 16 台控制器	
			RC □ -TU-PIO ^{*1}							RS-422/485 接线图 ⑨			GT15-RS2-9P

*1 IAI 公司的产品。关于产品的详细情况，请咨询 IAI 公司。

*2 Tyco Electronics Japan G.K. 的产品。关于产品的详细情况，请咨询 Tyco Electronics。

*3 请使用以下型号。

ERC2- □ - □ - □ - □ - □ - □ -NP- □ - □、ERC2- □ - □ - □ - □ - □ - □ -PN- □ - □

2.3 接线图

连接 GOT 与可编程控制器的电缆的接线图如下所示。

2.3.1 RS-232 电缆

■ 接线图

(1) RS-232 接线图①

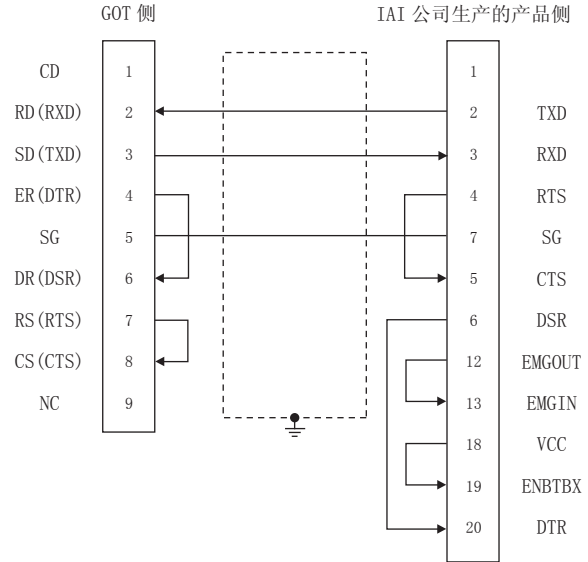

(2) RS-232 接线图②

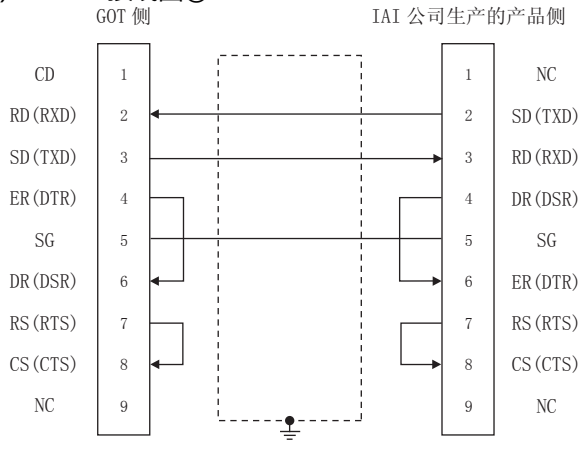

(3) RS-232 接线图③

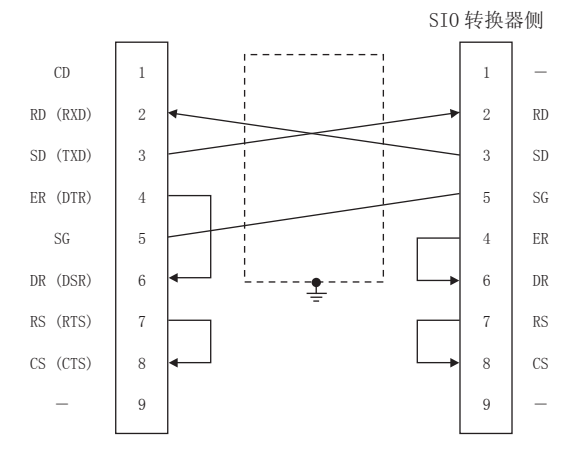

■ 制作电缆时的注意事项

- (1) 电缆长度
请将 RS-232 电缆的长度做成 10m 以内。
- (2) GOT 侧接口
关于 GOT 侧接口，请参照以下内容。
☞ 1.4.1 GOT 的接口规格
- (3) IAI 公司生产的机器人控制器侧的接口
请使用与 IAI 公司生产的机器人控制器侧对应的接口。
详细情况，请参照 IAI 公司生产的机器人控制器的手册。

2.3.2 RS-422/485 电缆

■ 接线图

(1) RS-422/485 接线图①

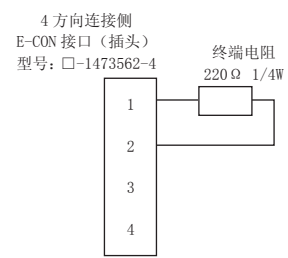

(2) RS-422/485 接线图②

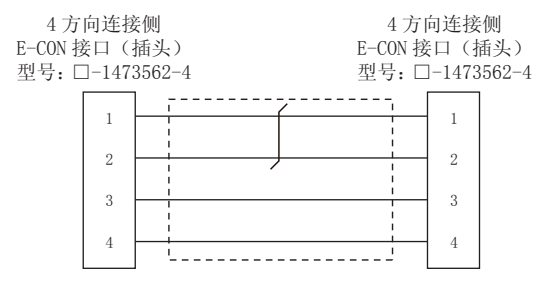

(3) RS-422/485 接线图③

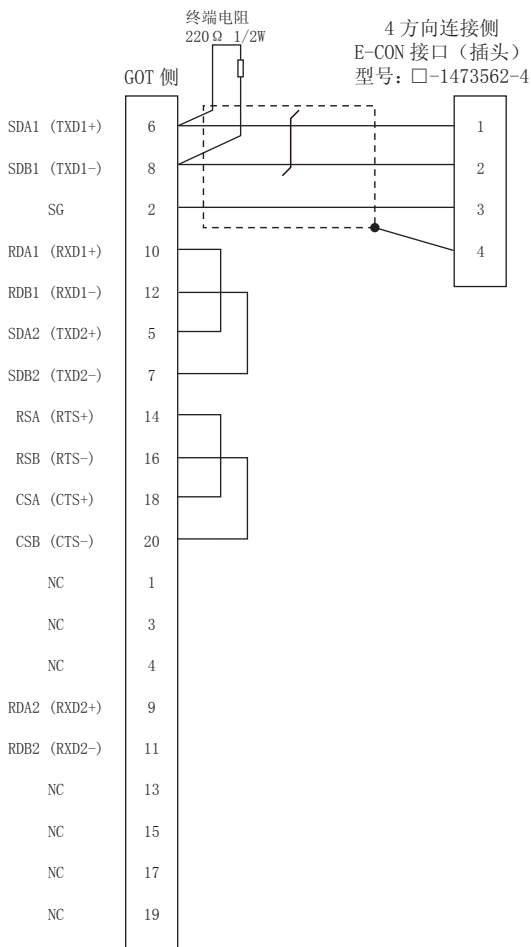

(5) RS-422/485 接线图⑤

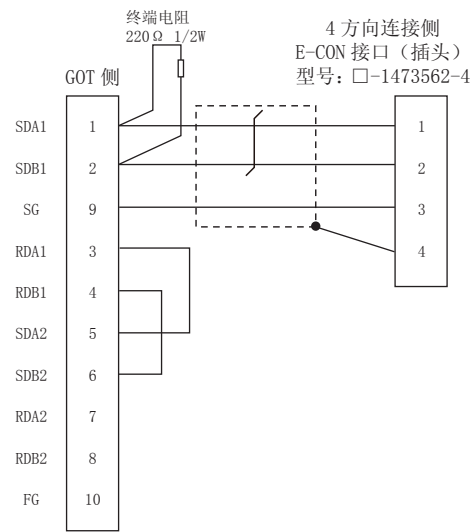

(6) RS-422/485 接线图⑥

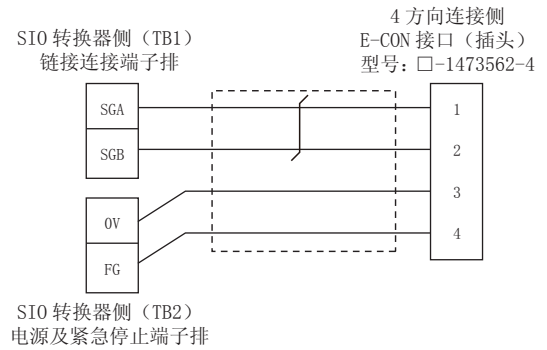

(4) RS-422/485 接线图④

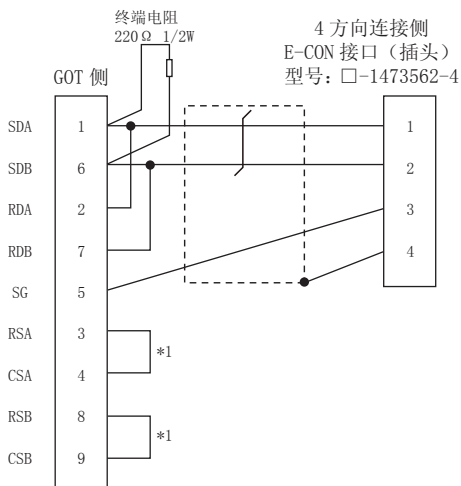

(7) RS-422/485 接线图⑦

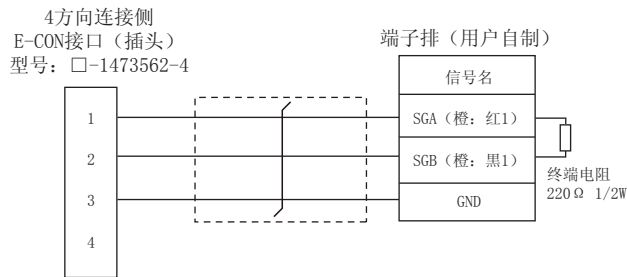

(8) RS-422/485 接线图⑧

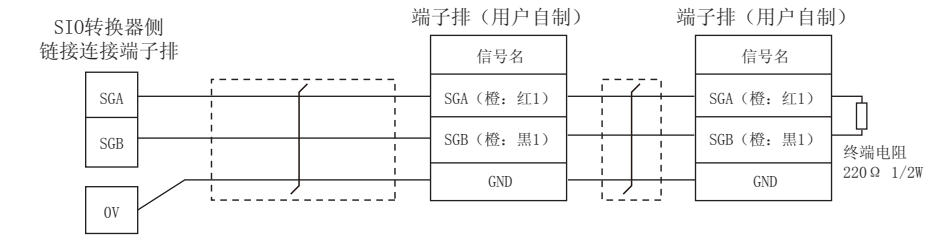

SIO转换器侧（TB2）
电源及紧急停止端子排

(9) RS-422/485 接线图⑨

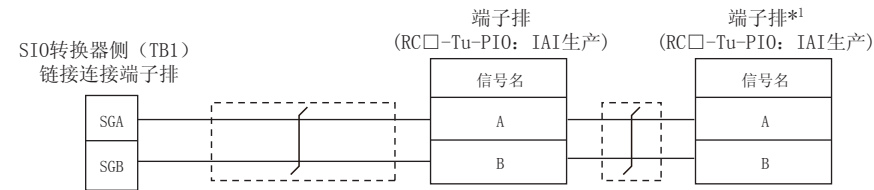

SIO转换器侧（TB2）
电源及紧急停止端子排

*1 请将作为终端的端子排的终端电阻开关置于“RTON”侧。

(10)RS-422/485 接线图⑩

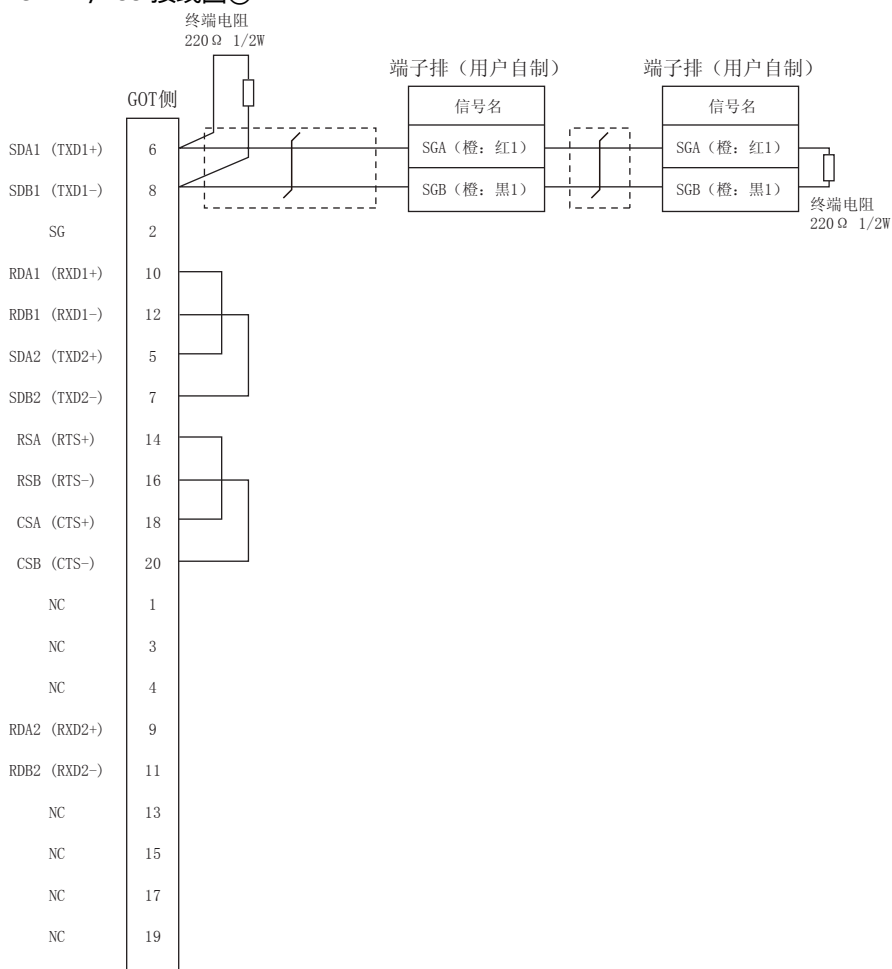

(11)RS-422/485 接线图 a

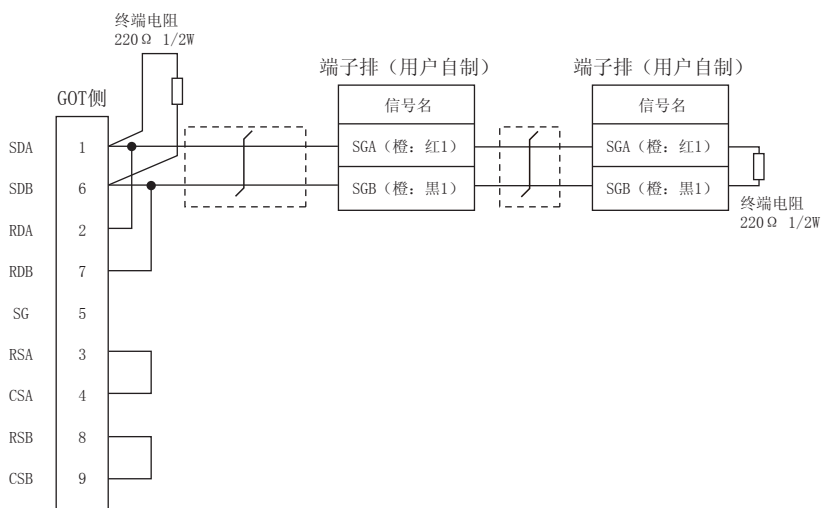

(12)RS-422/485 接线图 b

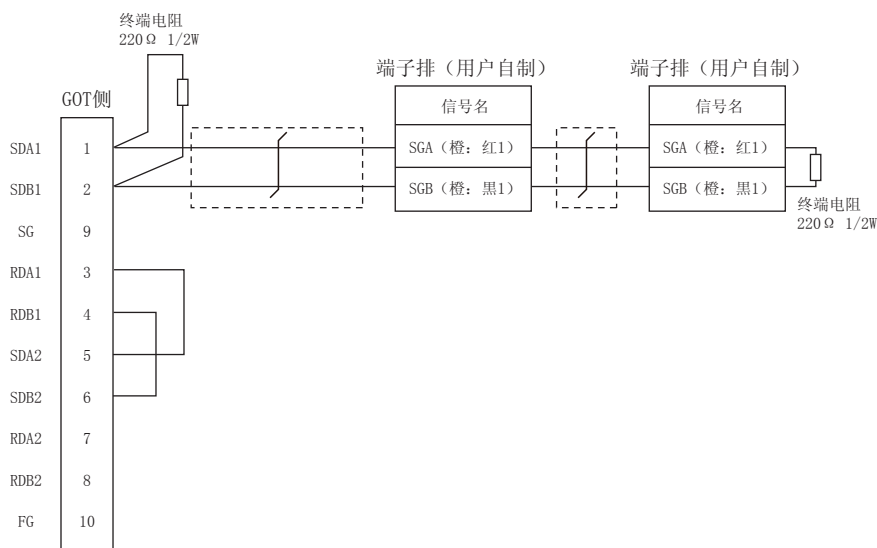

(13)RS-422/485 接线图 c

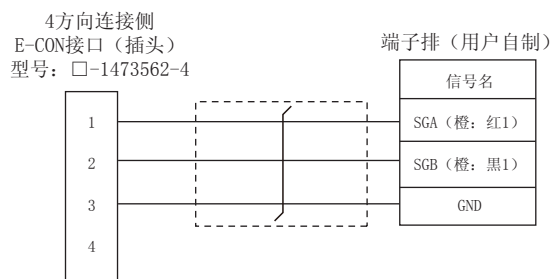

■ 制作电缆时的注意事项

- (1) 电缆长度
请将 RS-422/485 电缆的长度做成 100m 以内。
- (2) GOT 侧接口
关于 GOT 侧接口，请参照以下内容。
☞ 1.4.1 GOT 的接口规格
- (3) E-CON 接口（插头）（型号：□-1473562-4）
Tyco Electronics 的产品。关于产品的详细情况，请咨询 Tyco Electronics。

■ 终端电阻的设置

- (1) GOT 侧
请将终端电阻设置用 DIP 开关设置为“100 OHM”。
关于终端电阻的设置方法，请参照以下内容。
☞ 1.4.3 GOT 的终端电阻

2.4 GOT 侧的设置

2.4.1 设置通讯接口（连接机器的设置）

设置与 GOT 连接的机器的通道。

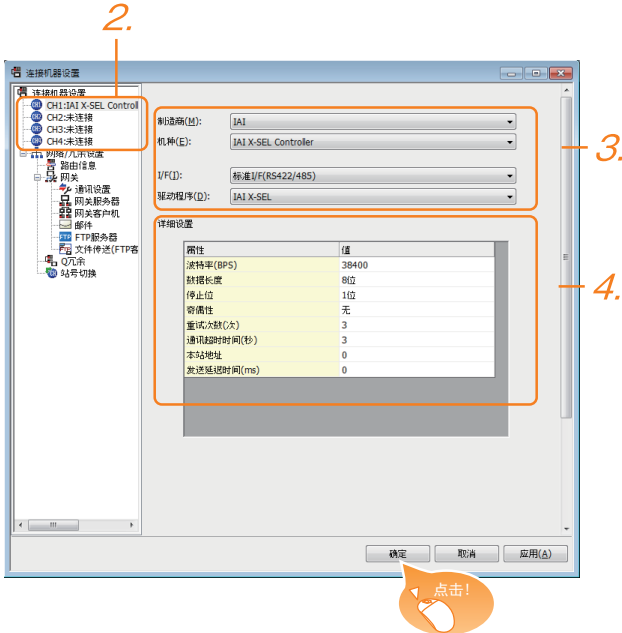

1. 选择 [公共设置] → [连接机器的设置] 菜单。
2. 弹出连接机器的设置窗口，从列表菜单中选择要使用的通道。
3. 进行如下选择。
 - 制造商：IAI
 - 机种：如下所示
 - < 与 X-SEL、SSEL、ASEL、PSEL 连接时 >
IAI X-SEL Controller
 - < 与 PCON、ACON、SCON、ERC2 连接时 >
IAI 机器人
 - I/F：所使用的接口
 - 驱动程序：如下所示
 - < 与 X-SEL、SSEL、ASEL、PSEL 连接时 >
IAI X-SEL
 - < 与 PCON、ACON、SCON、ERC2 连接时 >
IAI 机器人
4. 制造商、机种、I/F、驱动程序设置完成后会显示详细设置。
请根据所使用的环境进行设置。

☞ 2.4.2 连接机器详细设置

设置完成后点击 **确定** 按钮。

POINT

连接机器的设置可在 [I/F 连接一览表] 中进行确认。
关于详细内容，请参照以下内容。

☞ 1.1.2 I/F 连接一览表

2.4.2 连接机器详细设置

请根据所使用的环境进行设置。

属性	值
波特率(BPS)	38400
数据长度	8位
停止位	1位
奇偶性	无
重试次数(次)	3
通讯超时时间(秒)	3
本站地址	0
发送延迟时间(ms)	0

项 目	内 容	范 围
波特率	更改与连接机器的波特率时进行设置。 (默认：38400bps)	9600bps、 19200bps、 38400bps、 57600bps、 115200bps
数据长度	更改与连接机器的数据长度时进行设置。 (默认：8 位)	7 位、8 位
停止位	指定通讯时的停止位长度。 (默认：1 位)	1 位、2 位
奇偶性	指定在通讯时是否进行奇偶性校验，以及校验的方式。 (默认：无)	无、 偶数、 奇数
重试次数	指定通讯时的重试次数。 (默认：3 次)	0 ~ 5 次
通讯超时时间	指定通讯时的超时时间。 (默认：3 秒)	1 ~ 30 秒
本站地址	根据要监视的连接机器的站号 (站代码) 进行设置。 (默认：0)	< 与 X-SEL、SSEL 连接时 > 0 ~ 255 < 与 PCON、 ACON、 SCON 连接时 > 0 ~ 15
发送延迟时间	指定通讯时的发送延迟时间。 (默认：0ms)	0 ~ 300ms

POINT

- (1) 通过实用菜单进行的通讯接口的设置
通讯接口的设置也可在写入工程数据的 [连接机器设置] 后,通过实用菜单的 [连接机器设置] 进行更改。
关于实用菜单的详细内容,请参照以下手册。
☞ GOT2000 系列主机使用说明书 (实用软件篇)
- (2) 连接机器设置的设置内容的优先顺序
通过 GT Designer3 或者实用菜单进行设置时,会根据最后设置的内容进行动作。

2.5 机器人控制器侧的设置

POINT

IAI 公司生产的机器人控制器

关于 IAI 公司生产的机器人控制器的详细情况，请参照以下手册。

 IAI 公司生产的机器人控制器的手册

2.5.1 与 X-SEL 连接时

■ 参数的设置

请通过周边软件对下列参数进行设置。在进行参数设置时，请将控制器的模式开关设置为“MANU”。

参数	参数名称	设置值 *4
I/O parameter 90	Usage of SIO channel 1*1 opened to user	<ul style="list-style-type: none"> 通过“MANU”使用时 设置为以下的任意一项 0:SEL program open 2:IAI protocol B <ul style="list-style-type: none"> 通过“AUTO”使用时 2:IAI protocol B
I/O parameter 91	Station code of SIO channel 1*1 opened to user	0 ~ 255 153※
I/O parameter 92 *2	Baud rate type of SIO channel 1*1 opened to user	0:9600bps※ 1:19200bps 2:38400bps 3:57600bps 5:115200bps
I/O parameter 93	Data length of SIO channel 1*1 opened to user	7bit, 8bit※
I/O parameter 94	Stop bit length of SIO channel 1*1 opened to user	1bit※, 2bit
I/O parameter 95	Parity type of SIO channel 1*1 opened to user	0:None 1:Odd 2:Even
I/O parameter 97 *3	IAI-protocol minimum response delay for SIO channel 1*1 opened to user	0 ~ 999(ms)
Other parameter 46	Other setting bit pattern	bit0 ~ 3 = 1 (fixed)

*1 X-SEL(P/Q/PX/QX) 时，为用户开放 SIO 通道 0。

*2 只显示 GOT 侧可设置的传送速度。

请根据 GOT 侧的波特率设置传送速度。

*3 只在针对 GOT 请求的响应发送需要等待时间时进行设置。通常可以以默认值进行通讯。

*4 通过“MANU”使用时，固定为※的设置。GOT 侧的设置应与※的设置一致。但是，连接 X-SEL 用计算机软件后，计算机软件的通讯设置将为 X-SEL 的通讯设置。此时，GOT 的通讯设置应与计算机软件的通讯设置相匹配。

■ 模式开关

(1) X-SEL K 型时

- 模式开关设置为“MANU”时将 GOT 连接到以下的示教用接口上。
- 模式开关设置为“AUTO”时将 GOT 连接到以下的 PLC 连接用接口上。

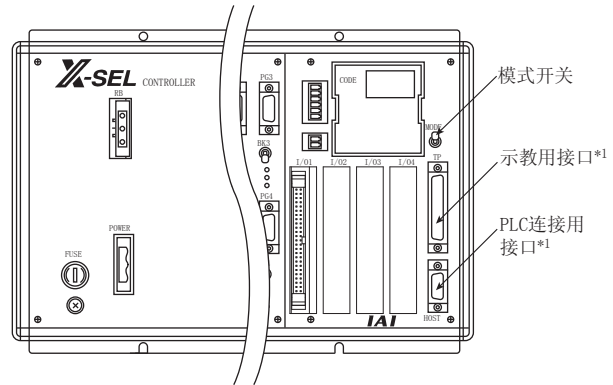

*1 示教用接口与 PLC 连接用接口无法同时使用。

(2) X-SEL K 型以外时

将模式开关设置为“MANU”或“AUTO”，将 GOT 连接到以下的示教用接口上。

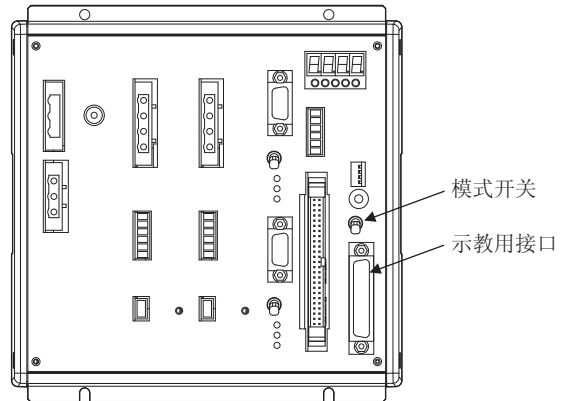

2.5.2 与 SSEL、ASEL、PSEL 连接时

■ 参数的设置

请通过周边软件对下列参数进行设置。在进行参数设置时，请将控制器的模式开关设置为“MANU”。

参数	参数名称	设置值
I/O parameter 90	Usage of SIO channel 0 opened to user	2:IAI protocol B (fixed)
I/O parameter 91	Station code of SIO channel 0 opened to user	0 ~ 255
I/O parameter 92 *1	Baud rate type of SIO channel 0 opened to user	0:9600bps 1:19200bps 2:38400bps 3:57600bps 5:115200bps
I/O parameter 93	Data length of SIO channel 0 opened to user	7bit, 8bit
I/O parameter 94	Stop bit length of SIO channel 0 opened to user	1bit, 2bit
I/O parameter 95	Parity type of SIO channel 0 opened to user	0:None 1:Odd 2:Even
I/O parameter 97 *2	IAI-protocol minimum response delay for SIO channel 0 opened to user	0 ~ 999(ms)
Other parameter 46	Other setting bit pattern	bit0 ~ 3 = 1 (fixed)

*1 只显示 GOT 侧可设置的传送速度。

请与 GOT 侧的波特率相匹配设置传送速度。

*2 只在针对从 GOT 发出的请求开始到响应发送为止需要等待时间时，进行设置。通常可以以默认值进行通讯。

■ 模式开关

将模式开关设置为“AUTO”，将 GOT 连接到以下的示教用接口上。

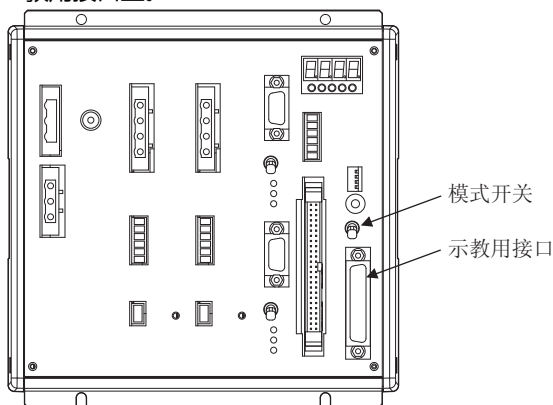

2.5.3 与 PCON、ACON、SCON 连接时

■ 轴号设置、模式切换

未搭载下图所示开关的控制器时，请通过设置工具（RC 用计算机对应软件）进行设置。

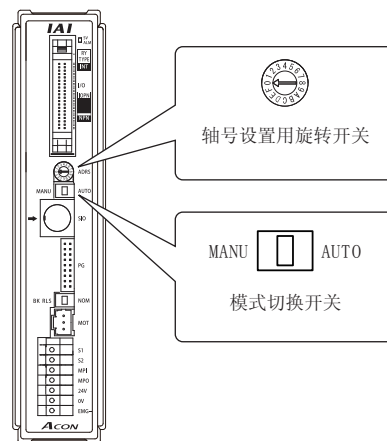

开关	设置内容
轴号设置用旋转开关	0 ~ 15 < 仅限监视 >
模式切换开关	AUTO < 监视、数据改写 > MANU

■ 通讯速度的设置

请通过设置工具（RC 用计算机对应软件）设置通讯速度。

项目	设置范围
SIO 通讯速度 *1	9600/19200/38400/57600/115200bps 默认：38400bps

*1 只显示 GOT 侧可设置的传送速度。

请根据 GOT 侧的波特率设置传送速度。

2.5.4 与 ERC2 连接时

■ 轴号设置，模式切换

请通过设置工具（RC 用计算机对应软件）进行设置。

■ 通讯速度的设置

请通过设置工具（RC 用计算机对应软件）设置通讯速度。

项目	设置范围
SIO 通讯速度 *1	9600 / 19200 / 38400 / 57600 / 115200bps 默认：38400bps

*1 只显示 GOT 侧可设置的传送速度。
请根据 GOT 侧的波特率设置传送速度。

2.5.5 站号设置

站号不可重复设置。

无论电缆的连接顺序如何，都可以设置站号，出现空站号也没有关系。

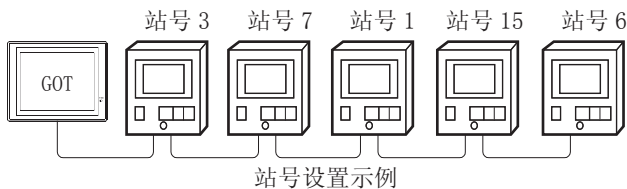

(1) 直接指定

软件设置时，直接指定要更改的机器人控制器的站号。

型号	指定范围	参照章节
PCON、ACON、SCON	0 ~ 15	2.5.3
ERC2	0 ~ 15	2.5.4

(2) 间接指定

软件设置时，使用 16 位的 GOT 内部寄存器 (GD10 ~ GD25) 间接指定要更改的机器人控制器的站号。

在 GT Designer3 上，站号指定为 100 ~ 115 时，站号指定对应的 GD10 ~ GD25 的值成为机器人控制器的站号。

指定站号	对应软元件	设置范围
100	GD10	0 ~ 15 (设置值超出上述范围时，会发生超时错误。)
101	GD11	
102	GD12	
103	GD13	
104	GD14	
105	GD15	
106	GD16	
107	GD17	
108	GD18	
109	GD19	
110	GD20	
111	GD21	
112	GD22	
113	GD23	
114	GD24	
115	GD25	

2.6 可设置的软元件范围

GOT 可使用的连接机器的软元件范围如下所示。

但是，下表的软元件范围为 GT Designer3 中可设置的最大值。

即使是同一系列的连接机器，不同机种的软元件规格也不同。

请根据实际使用的连接机器的规格进行设置。

如果设置了不存在的软元件或超出范围的软元件号，软元件设置正确的其他对象也可能无法监视。

2.6.1 IAI 公司生产的机器人控制器 (IAI X-SEL 控制器)

■ 设置项目



项目	内容
软元件	设置软元件名、软元件号、位编号。 位编号只有在进行字软元件的位指定时才能设置。
	软元件号 设置模块的软元件号。
说明	显示 [软元件] 中选择的软元件的类型及设置范围。
[切换为软元件定义画面]	可以确认软元件的定义

POINT

位置数据的写入对象存储器

位置数据可以写入控制器的 RAM 或 E²PROM 中。

- (1) 写入 RAM 时
请注意，如果控制器的电源 OFF，写入的位置数据将消失。
- (2) 写入 E²PROM 时
即使控制器的电源 OFF，写入的位置数据也不会消失。但是，写入 E²PROM 的次数会有限制。频繁更改数据（1 小时 1 次以上）时，请设置为写入 RAM。
详细内容请参照所使用控制器的手册。

■ 软元件

	软元件名	可设置范围	软元件号表现形式
位软元件	输入输出端口 (IP) ^{*1}	IP000 ~ IP299	10 进制数
	输出端口 (OP)	OP300 ~ OP599	
	标志 (FG)	FG000:600 ~ FG000:899 FG001:900 ~ FG001:999 : FG128:900 ~ FG128:999	10 进制数
	点数据清除 (PCLR) ^{*2*6}	PCLR0001 ~ PCLR4E20	16 进制数
字软元件	有效点数据个数 (PDT) ^{*1}	PDT0	10 进制数
	字符串变量 (STR) ^{*3}	STR000:300 ~ STR000:998 STR001:001 ~ STR001:299 : STR128:001 ~ STR128:299	
	轴状态 (AXST) ^{*1}	AXST00 ~ AXST2F	16 进制数
	标量轴状态 0 (基本坐标系) (SAXS0) ^{*1}	SAXS000 ~ SAXS0FF	
	标量轴状态 1 (选择中工作坐标) (SAXS1) ^{*1}	SAXS100 ~ SAXS1FF	
标量轴状态 2 (系统保留) (SAXS2) ^{*1}	SAXS200 ~ SAXS2FF		

软元件名	可设置范围	软元件号 表现形式
标量轴状态 3 (各轴系)(SAXS3)*1	SAXS300 ~ SAXS3FF	16 进制数
版本 0 (主 CPU 应用程序部) (VR0)*1	VR00:0 ~ VR00:F : VR0F:0 ~ VR0F:F	
版本 1 (主 CPU 核心部) (VR1)*1	VR10:0 ~ VR10:F : VR1F:0 ~ VR1F:F	
版本 2 (驱动程序 CPU) (VR2)*1	VR20:0 ~ VR20:F : VR2F:0 ~ VR2F:F	
版本 3 (配置 SIO)(VR3)*1	VR30:0 ~ VR30:F : VR3F:0 ~ VR3F:F	
程序状态 (PGST)*1	PGST000 ~ PGST511	
系统状态 (SYST)*1	SYST0 ~ SYST6	
程序操作 (PRG)*2*4	PRG000 ~ PRG128	
报警复位 (AR)*2	AR0	10 进制数
软件复位 (SR)*2*5	SR0	10 进制数
驱动源恢复 (DSR)*2	DSR0	
动作暂时停止解除 (OPR)*2	OPR0	
伺服 (SV)*7	SV0 ~ SV2	
快闪 ROM 数据写入 (FRW)*7	FRW0 ~ FRW1	16 进制数
坐标系定义数据 0 (CD0)*1	CD000:0 ~ CD000:F : CD0FF:0 ~ CD0FF:F	
坐标系定义数据 1 (CD1)*1	CD100:0 ~ CD100:F : CD1FF:0 ~ CD1FF:F	16 进制数
整数变量 (INT)	INT000:0200 ~ INT000:1299 INT001:0001 ~ INT001:1099 : INT128:0001 ~ INT128:1099	10 进制数
实数变量 (RL)	RL000:0300 ~ INT000:1399 RL001:0100 ~ INT001:1199 : INT128:0100 ~ INT128:1199	10 进制数
错误详情 0 (系统错误)(ER0)*1	ER000:000:00 ~ ER0FF:000:FF : ER000:FFF:00 ~ ER0FF:FFF:FF	16 进制数
错误详情 1 (各轴错误)(ER1)*1	ER100:000:00 ~ ER1FF:000:FF : ER100:FFF:00 ~ ER1FF:FFF:FF	
错误详情 2 (各程序错误)(ER2)*1	ER200:000:00 ~ ER2FF:000:FF : ER200:FFF:00 ~ ER2FF:FFF:FF	

字软件元件

软元件名	可设置范围	软元件号 表现形式
错误详情 4 (系统保留)(ER4)*1	ER400:000:00 ~ ER4FF:000:FF : ER400:FFF:00 ~ ER4FF:FFF:FF	16 进制数
错误详情 5 (系统保留)(ER5)*1	ER500:000:00 ~ ER5FF:000:FF : ER500:FFF:00 ~ ER5FF:FFF:FF	
错误详情 6 (系统保留)(ER6)*1	ER600:000:00 ~ ER6FF:000:FF : ER600:FFF:00 ~ ER6FF:FFF:FF	
错误详情 7 (系统保留)(ER7)*1	ER700:000:00 ~ ER7FF:000:FF : ER800:FFF:00 ~ ER8FF:FFF:FF	
点数据 (PD)*7	PD00 ~ PD9E	
简单干涉检查区域定 义数据 (SD)*1	SD01:0 ~ SD01:F : SDFF:0 ~ SDFF:F	

- *1 不可写入
*2 不可读取
*3 根据不同的程序号, 存在以下限制。
• 程序号为 000 时, 变量号只可能是偶数
• 程序号为 001 ~ 128 时, 变量号只可能是奇数
*4 程序操作软元件的发送指令因写入数据的不同而有所不同。除以下写入数据以外, 都作为 GOT 内部的错误进行处理。
• 写入数据 0: 程序结束指令 (0×254)
• 写入数据 1: 程序执行指令 (0×253)
• 写入数据 2: 程序暂时停止指令 (0×255)
• 写入数据 3: 程序分步执行指令 (0×256)
• 写入数据 4: 程序执行重新启动指令 (0×257)
*5 如果在软件复位后 10 多秒内无通讯, 则显示无应答错误并重新启动通讯。
*6 只指定字地址的最后一位是 1 的值。
*7 取得数据 No.0 为指令触发的软元件, 会在向指令触发输入 Write 或者 Read 时, 向控制器发送请求。而在输入 Clear 时则不发送。

POINT

软元件表现 (3) 标志软元件

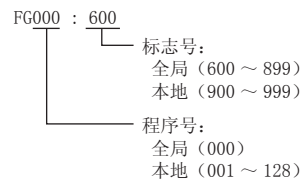

(4) 字符串变量软元件

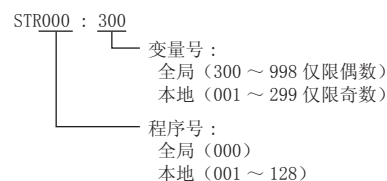

(5) 版本软元件

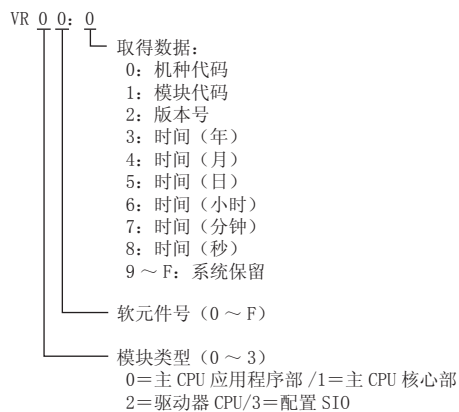

(6) 轴状态软元件

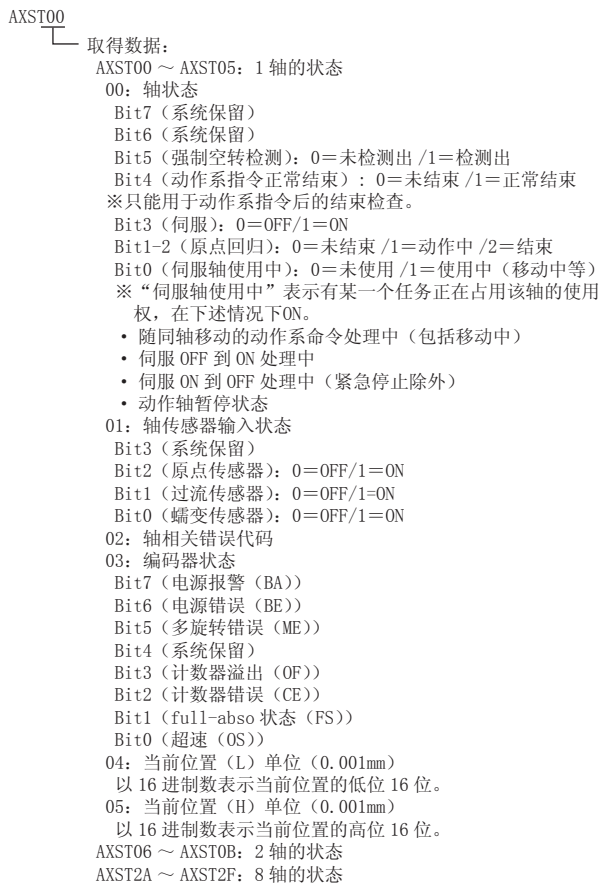

(7) 标量轴状态软元件

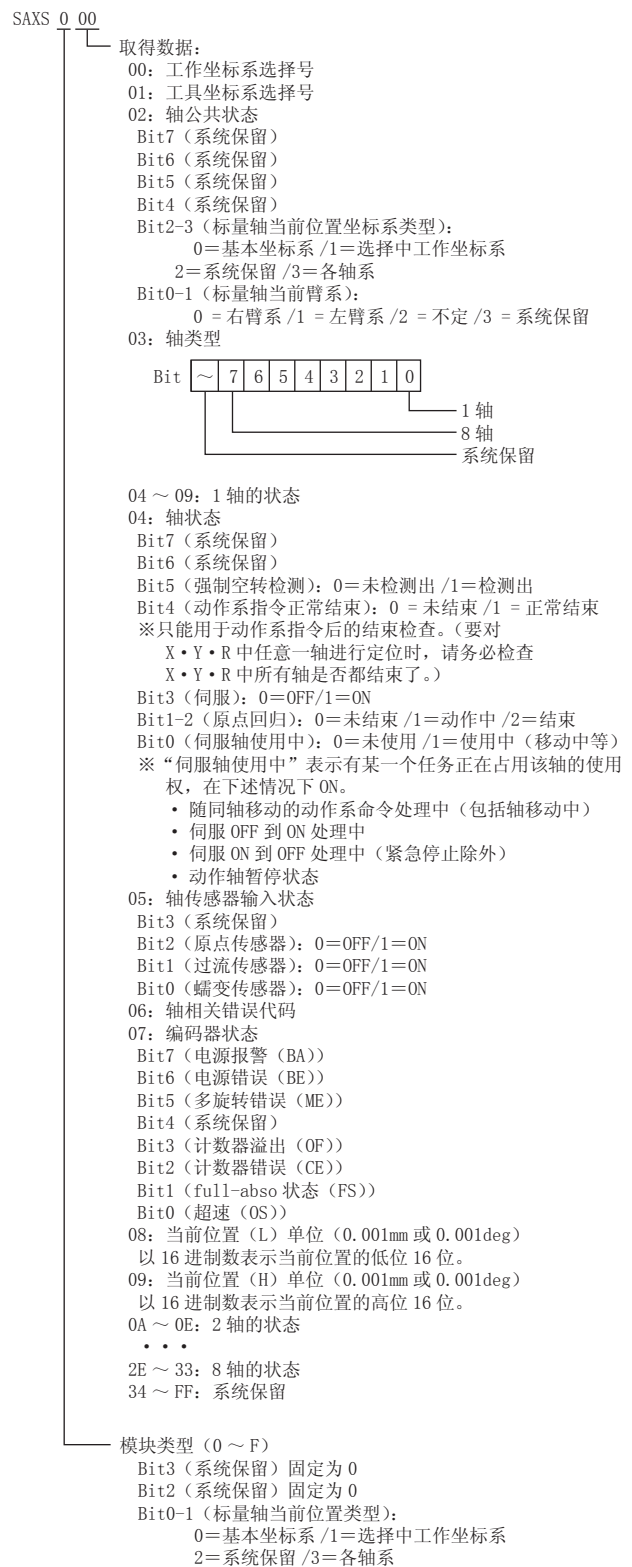

(8) 程序状态软元件

PGST 000

取得数据:

- 000 ~ 003: 程序 No. 1 状态
- 000: 状态
 - Bit3 (系统保留)
 - Bit2 (系统保留)
 - Bit1 (系统保留)
 - Bit0 (启动): 0=非启动中 /1=启动中
- 001: 执行中程序步号
- 002: 程序依存错误代码
- 003: 错误发生步号
- 004 ~ 007: 程序 No. 2 状态
- ...
- 508 ~ 511: 程序 No. 128 状态

(9) 系统状态软元件

SYST 0

取得数据:

- 0: 系统模式
 - 0=不确定 /1=AUTO 模式 /2=MANUAL 模式
 - 3=从属站更新模式 /4=核心部更新模式
- 1: 最严重级系统错误号
- 2: 最新系统错误号
- 3: 系统状态字节 1
 - Bit7 (系统保留)
 - Bit6 (电池电压异常状态): 0 = 无异常 /1 = 有异常
 - Bit5 (电池电压低警告状态): 0 = 非低 /1 = 低
 - Bit4 (电源异常状态): 0 = 正常 /1 = 异常
 - Bit3 (紧急停止 SW 状态): 0 = 非紧急停止 /1 = 紧急停止
 - Bit2 (安全阀状态): 0 = CLOSE /1 = OPEN
 - ※X-SEL (P/Q 系列) (直交・标量) /SSEL/ASEL/PSEL 时, 表示启动 SW (安全 SW・启动 SW) 的状态。
 - Bit1 (TP 启动 SW 状态): 0=ON/1=OFF
 - ※X-SEL (P/Q 系列) (直交・标量) /SSEL/ASWL/PSEL 时, 此位无效 (固定为 0)
 - Bit0 (运转模式 SW 状态): 0=AUTO/1=MANUAL
- 4: 系统状态字节 2
 - Bit7 (系统保留)
 - Bit6 (系统保留)
 - Bit5 (程序执行状态): 0=非执行中 /1=执行中
 - Bit4 (重新启动等待状态): 0=非等待状态 /1=等待状态
 - Bit3 (I/O 连锁状态): 0 = 非连锁 /1 = 连锁
 - Bit2 (伺服连锁状态): 0 = 非连锁 /1 = 连锁
 - Bit1 (从属站参数写入中状态): 0 = 非写入中 /1 = 写入中
 - Bit0 (应用程序数据快闪 ROM 写入状态):
 - 非写入・非删除中 /1 = 写入中或删除中
 - ※核心部程序动作时 (应用程序步更新模式) 只有 Bit0 有效。系统模式、最严重级系统错误号、最新系统错误号、系统状态字节 1、系统状态字节 3、系统状态字节 4 的数据无效。
- 5: 系统状态字节 3
 - Bit7 (系统保留)
 - Bit6 (系统保留)
 - Bit5 (系统保留)
 - Bit4 (运转模式): 0=程序模式 /1=位置模式
 - Bit3 (系统保留)
 - Bit2 (系统准备状态): 0=非准备状态 /1=准备状态
 - Bit1 (系统运行状态): 0 = 非自动运行中 /1 = 自动运行中
 - Bit0 (驱动源切断中状态): 0 = 非切断中 /1 = 切断中
- 6: 系统状态字节 4
 - 系统保留

(10) 坐标系定义数据软元件

CD 0 00 : 0

取得数据:

- 0: X 轴坐标偏置量
- 1: Y 轴坐标偏置量
- 2: Z 轴坐标偏置量
- 3: R 轴坐标偏置量
- 4 ~ F: 系统保留

坐标系定义数据号 (00 ~ FF)
工作 / 工具坐标系定义数据号 (0 ~)

类型 1 (0 ~ 1)
0=工作坐标系定义数据 /1=工具坐标系定义数据

(11) 伺服软元件

SV 0

取得数据:

- 0: 指令触发
 - 1 =Write/4 =Clear
- 1: 轴类型

Bit [7 6 5 4 3 2 1 0]

- 7: 1 轴
- 6: 8 轴
- 5: 系统保留
- 2: 动作类型
 - Bit3 (系统保留) 固定为 0
 - Bit2 (系统保留) 固定为 0
 - Bit1 (系统保留) 固定为 0
 - Bit0 (伺服 ON/OFF): 0=OFF/1=ON

(12) 快闪 ROM 数据写入软元件

FRW 0

取得数据:

- 0: 指令触发
- 1=Write/
- 1: 系统保留

(13) 整数变量软元件

INT000 : 0200

变量号:

- 全局 (0200 ~ 0299, 1200 ~ 1299)
- 本地 (0001 ~ 0099, 1001 ~ 1099)

程序号:

- 全局 (000)
- 本地 (001 ~ 128)

(14) 实数变量软元件

RL000 : 0300

变量号:

- 全局 (0300 ~ 0399, 1300 ~ 1399)
- 本地 (0100 ~ 0199, 1100 ~ 1199)

程序号:

- 全局 (000)
- 本地 (001 ~ 128)

(15) 错误详细软元件 (详细 0 ~ 详细 7)

ERO	00	: 000	: 00	
				取得数据:
				00: 错误号
				01: 详细信息 1
				非系统故障级错误时, 为程序号
				(非步 No. 0 时显示发生位置。)
				系统故障级错误时, 为系统故障类型
				02: 详细信息 2
				非系统故障级错误时, 为步号 (发生位置)
				系统故障级错误时, 为系统故障错误代码
				03: 详细信息 3
				非系统故障级错误时, 为轴号
				系统故障级错误时, 为系统故障信息 1
				04: 详细信息 4
				非系统故障级错误时, 为点号 (插补点时为负值)
				系统故障级错误时, 为系统故障信息 2
				05: 详细信息 5
				06: 详细信息 6
				07: 详细信息 7
				08: 详细信息 8
				09: 信息字节数
				0A: 信息 1 (4 字节)
				10: 信息 2 (4 字节)
				...
				49: 信息 64 (4 字节)
				50 ~ FF: 系统保留
				系统保留
				类型 2 (0 ~ FF)
				系统错误时,
				0=严重级错误 /1=最新错误
				各轴错误时, 为轴号
				各程序错误时, 为程序号
				错误列表记录内错误时,
				记录号 (1 ~)
				类型 1
				0=系统错误 /1=各轴错误 /2=各程序错误
				/3=错误列表记录内错误 /4 之后=系统保留

(17) 简单干涉检查区域定义数据软元件

SD	01	: 0	
			取得数据:
			0: 有效轴型
			1 ~ 4: 简单干涉检查区域定义坐标 1
			单位 (0.001mm (R 轴: 0.001deg))
			1: X 轴定义坐标
			2: Y 轴定义坐标
			3: Z 轴定义坐标
			4: R 轴定义坐标
			5 ~ 8: 简单干涉检查区域定义坐标 2
			单位 (0.001mm (R 轴: 0.001deg))
			9: 侵入时输出物理输出端口或全局标志号
			A: 指定侵入时错误类型
			0=不作错误处理 /1=信息级错误 /
			2=动作解除级错误
			B ~ F: 系统保留
			定义数据号 (1 ~ FF)

(16) 点数据软元件

PD	00	
		取得数据:
		00: 指令触发
		1 =Write/2 =Read/4 =Clear
		01: 开始点号
		02: 点数据个数
		03 ~ 0F: 点数据 1
		03: 点号
		04: 轴类型
		05: 加速度 单位 (0.01G)
		06: 减速度 单位 (0.01G)
		07: 速度 单位 (mm/sec)
		08 ~ 0F: 位置数据 单位 (0.001mm)
		08: 1 轴位置数据
		...
		0F: 8 轴位置数据
		10 ~ 1C: 点数据 2
		...
		92 ~ 9E: 点数据 12

2.6.2 IAI 公司生产的机器人控制器 (IAI PCON、ACON、SCON、ERC2 控制器)

■ 设置项目



项目	内容	
软元件	设置软元件名、软元件号、位编号。 位编号只有在进行字软元件的位指定时才能设置。	
说明	显示 [软元件] 中选择的软元件的类型及设置范围。	
网络设置	站号	监视指定站号的机器人。 0 ~ 15 : 监视指定站号的机器人。 100 ~ 115 : 以 GOT 数据寄存器 (GD) 的值来设置要监视的机器人的站号。*1
[切换为软元件定义画面]	可以确认软元件的定义。	

*1 机器人的站号和 GOT 数据寄存器的关系如下所示。

站号	GOT 数据寄存器 (GD)	设置范围
100	GD10	0 ~ 15 (设置值超出上述范围时, 会发生超时错误。)
101	GD11	
:	:	
114	GD24	
115	GD25	

■ 软元件

(1) 软元件名

软元件名		可设置范围	软元件号表现形式
位软元件	状态 (S)	S0000 ~ SFFFF	16 进制数
字 / 双字软元件	寄存器 (R)	R0000 ~ RFFFF	16 进制数

(2) 状态 (S) (位软元件)

状态中可设置的软元件号和对应的软元件内容如下所示。

状态	区域名称	定义	简称	
0000 ~ 00F		- (系统用)		
0100	软元件状态寄存器 1(DSS1)	EMG 状态	EMGS	
0101		安全速度有效状态	SFTY	
0102		控制器就绪状态	PWR	
0103		伺服 ON 状态	SV	
0104		强制空转	PSFL	
0105		重故障状态	ALMH	
0106		轻故障状态	ALML	
0107		绝对错误状态	ABER	
0108		制动强制解除状态	BKRL	
0109		不可使用		
010A		暂时停止状态	STP	
010B		原点回归状态	HEND	
010C		定位完成状态	PEND	
010D ~ 010F		不可使用		
0110	软元件状态寄存器 2(DSS2)	不可使用		
0111		不可使用		
0112		负荷输出判定状态	LOAD	
0113		转矩水平状态	TRQS	
0114		示教模式状态	MODS	
0115		位置数据取得指令状态	TEAC	
0116		点动 + 状态	JOG+	
0117		点动 - 状态	JOG-	
0118		结束位置 7	PE7	
0119		结束位置 6	PE6	
011A		结束位置 5	PE5	
011B		结束位置 4	PE4	
011C		结束位置 3	PE3	
011D		结束位置 2	PE2	
011E	结束位置 1	PE1		
011F	结束位置 0	PE0		
0120	扩展软元件状态寄存器 (DSSE)	紧急停止状态	EMGP	
0121		电机电压低状态	MPUV	
0122		运行模式状态	RMDS	
0123		不可使用		
0124		原点回归中状态	GHMS	
0125		按压动作中	PUSH	
0126		励磁检测状态	PSNS	
0127		PIO/Modbus 切换状态	PMSS	
0128		不可使用		
0129		不可使用		
012A		移动中信号	MOVE	

(下页继续)

状态	区域名称	定义	简称
012B ~ 012F	扩展软件状态寄存器 (DSSE)	不可使用	
0130 ~ 0136	位置编号状态寄存器 (POSS)	不可使用	
0137		结束位置编号状态位 256	PM256
0138		结束位置编号状态位 128	PM128
0139	位置编号状态寄存器 (POSS)	结束位置编号状态位 64	PM64
013A		结束位置编号状态位 32	PM32
013B		结束位置编号状态位 16	PM16
013C		结束位置编号状态位 8	PM8
013D		结束位置编号状态位 4	PM4
013E		结束位置编号状态位 2	PM2
013F		结束位置编号状态位 1	PM1
0140	区域状态寄存器 (ZONS)	不可使用	
0141		限位传感器输出监视 2	LS2
0142		限位传感器输出监视 1	LS1
0143		限位传感器输出监视 0	LS0
0144 ~ 0146		不可使用	
0147		位置区域输出监视	ZP
0148 ~ 014D		不可使用	
014E		区域输出监视 2	Z2
014F		区域输出监视 1	Z1
0150 ~ 015F	输入端口监视寄存器 (DIPM)	PIO 接口针号 20A(IN15) ~ PIO 接口针号 5A(IN0)	
0160 ~ 016F	输出端口监视寄存器 (DOPM)	PIO 接口针号 16B(OUT15) ~ PIO 接口针号 1B(OUT0)	
0170	特殊输入端口监视寄存器 (SIPM)	不可使用	
0171		指令脉冲 NP 信号状态	NP
0172		不可使用	
0173		指令脉冲 PP 信号状态	PP
0174 ~ 0175		不可使用	
0176		不可使用	
0177		模式开关状态	MDSW
0178		不可使用	
0179 ~ 017B		不可使用	
017C		原点确认传感器监视	HMCK
017D		过流传感器	OT
017E		蠕变传感器	CREP
017F		限位传感器	LS
0180 ~ 03FF		- (系统用)	
0400	软元件控制寄存器 1(DRG1)	EMG 动作指定	EMG
0401		安全速度指令	SFTY
0402		不可使用	
0403		伺服 ON 指令	SON
0404 ~ 0406		不可使用	
0407		报警复位指令	ALRS
0408		制动强制解除指令	BKRL
0409		不可使用	

(下页继续)

状态	区域名称	定义	简称
040A	软件元件控制寄存器 1(DRG1)	暂停指令	STP
040B		原点回归指令	HOME
040C		定位动作启动指令	CSTR
040D ~ 040F		不可使用	
0410	软件元件控制寄存器 2(DRG2)	不可使用	
0411		点动 / 微动切换	JISL
0412 ~ 0413		不可使用	
0414		示教模式指令	MOD
0415		位置数据取得指令	TEAC
0416		点动 + 指令	JOG+
0417		点动指令	JOG-
0418		开始位置 7	ST7
0419		开始位置 6	ST6
041A		开始位置 5	ST5
041B		开始位置 4	ST4
041C		开始位置 3	ST3
041D		开始位置 2	ST2
041E		开始位置 1	ST1
041F		开始位置 0	ST0
0420 ~ 0426		扩展软件元件控制寄存器 (DRGE)	不可使用
0427	PIO/Modbus 切换指定		PMSL
0428 ~ 042B	不可使用		
042C	减速停止		STOP
042D ~ 042F	不可使用		
0430 ~ 0436	位置编号指定寄存器 (POSR)	不可使用	
0437		位置指令位 256	PC256
0438		位置指令位 128	PC128
0439		位置指令位 64	PC64
043A		位置指令位 32	PC32
043B		位置指令位 16	PC16
043C		位置指令位 8	PC8
043D		位置指令位 4	PC4
043E		位置指令位 2	PC2
043F		位置指令位 1	PC1
0440 ~ FFFF		- (系统用)	

■ 寄存器 (R) (字软元件 / 双字软元件)

寄存器中可设置的软元件号和对应的软元件内容如下所示。

寄存器	数据长度	区域名称	定义	简称	
0000 ~ 0CFF			- (系统用)		
0D00	字	I/O 控制信息分类	软元件控制寄存器 1	DRG1	
0D01	字		软元件控制寄存器 2	DRG2	
0D03	字		位置编号指定寄存器	POSR	
0D04 ~ 0FFF			- (系统用)		
1000 ~ 3FFF		位置表信息 (低速存储器空间)	偏置 (16 进制数)		
	双字		+0000H	目标位置	PCMD
	双字		+0002H	定位宽度	INP
	双字		+0004H	速度指令	VCMD
	双字		+0006H	个别区域边界 + 侧	ZNMP
	双字		+0008H	个别区域边界 - 侧	ZNLP
	字		+000AH	加速度指令	ACMD
	字		+000BH	减速度指令	DCMD
	字		+000CH	按压时电流限制值	PPOW
	字		+000DH	负荷电流阈值	LPOW
	字		+000EH	控制标记指令	CTLF
	(详细软元件号的计算) 软元件号 (16 进制数) = 1000H + (16 × 位置编号 (0 ~ 767)) ^{*1} + (软元件内容所对应的偏置值) _H 例) 位置编号 : 5 软元件内容 : 速度指令 (偏置值 = 0004H) 软元件号 (16 进制数) = 1000H + (16 × 5 = 80) ^{*1*2} + 0004H = 1000H + 50H ^{*2} + 0004H = 1054H *1 以 10 进制数进行计算。 *2 将 16 × 5 = 80 转换为 16 进制数后为 50H。				
4000 ~ 8FFF			- (系统用)		
9000	双字	控制器监视信息分类	当前位置监视	PNOW	
9002	字		当前发生报警代码查询	ALMC	
9003	字		输入端口查询	DIPM	
9004	字		输出端口监视查询	DOPM	
9005	字		软元件状态 1 查询	DSS1	
9006	字		软元件状态 2 查询	DSS2	
9007	字		扩展软元件状态查询	DSSE	
9008	双字		系统状态查询	STAT	
900A	双字		当前速度监视	VNOW	
900C	双字		电流值监视	CNOW	
900E	双字		偏差监视	DEVI	
9010	双字		系统定时器查询	STIM	
9012	字		特殊输入端口查询	SIPM	
9013	字		区域状态查询	ZONS	
9014	字	定位结束位置编号状态查询	POSS		
9015 ~ 97FF			- (系统用)		
9800	字	位置指令分类	位置移动指令寄存器	POSR	
9801 ~ 98FF			- (系统用)		

(下页继续)

寄存器	数据长度	区域名称	定义	简称
9900	双字	直接数据指令分类	目标位置指定寄存器	PCMD
9902	双字		定位宽度指定寄存器	INP
9904	双字		速度指定寄存器	VCMD
9906	字		加减速速度指定寄存器	ACMD
9907	字		按压时电流限制指定寄存器	PPOW
9908	字		控制标记指定寄存器	CTLF
9909 ~ FFFF			- (系统用)	

2.7 注意事项

■ 程序操作软元件

- 当对程序操作软元件 (PRG 0) 写入了结束 (0)、暂时停止 (2)、重新启动执行 (4) 时, 将成为对连接机器的启动中的所有程序的请求。
- 当输入了程序操作软元件不对应的写入数据时, 系统报警中将显示如下错误。
315 : 发生了写入软元件错误
请修正软元件

■ 变量软元件

整数变量软元件的变量 No.99 和实数变量软元件的变量 No.199 是 X-SEL 控制器的系统在运算时所使用的特殊变量。该变量不可用于一般用途。

■ 指令触发对应软元件

- 取得数据 No.0 为指令触发的软元件, 在向指令触发设置 Write(1)/Read(2) 时, 开始与连接机器进行通讯。批量写入指令触发和设置值时, 将以批量写入时所设置的值进行通讯。
- 向指令触发设置 Clear (4) 时, 不与连接机器进行通讯, 并初始化设置值。
- 当向指令触发输入了不对应的设置值时, 系统报警中将显示如下错误。
315 : 发生了写入软元件错误
请修正软元件

■ 系统保留的软元件

“系统保留”的软元件为不固定的软元件。请勿对该软元件进行写入。

■ 写入至快闪 ROM

- 可以将点数据写入到 X-SEL 控制器的快闪 ROM 中。在写入到快闪 ROM 中后, 即使 X-SEL 控制器的电源关闭, 其写入的点数据也不会消失。但是, 写入次数会有限制。详细内容请参照所使用的 X-SEL 控制器的使用说明书。
- 在快闪 ROM 的写入过程中, 请绝对不要关闭主电源。否则数据将消失, 并且连接机器将无法正常工作。详细信息请参照所使用的 X-SEL 控制器的使用说明书。

■ 关于通讯停止

- 执行快闪 ROM 写入时, 与连接机器之间的通讯将停止直到写入结束为止。
- 执行软件复位后连接机器重新启动。在此期间, 与连接机器之间的通讯将停止。

■ IAI 公司生产的机器人控制器系统的站号设置

构建系统时, 请务必保证本站地址中所设置站号的机器人控制器的存在。

 2.4.2 连接机器详细设置

■ 与 IAI 公司生产的 X-SEL K 型连接

将模式开关设置为 MANU 使用时, 有以下的注意事项。

- X-SEL 电源接通后, 在连接计算机软件前连接了 GOT 的情况下, 会在 X-SEL 侧发生程序无法启动 (A1D 报警) 的错误。

3

与阿自倍尔（旧：山武） 公司生产的控制机器之间的连接

3.1 可连接机种一览表	3 - 2
3.2 系统配置.....	3 - 4
3.3 接线图.....	3 - 20
3.4 GOT 侧的设置	3 - 37
3.5 控制机器侧的设置	3 - 39
3.6 可设置的软元件范围	3 - 45
3.7 注意事项.....	3 - 49

3. 与阿自倍尔公司生产的温度调节器之间的连接

































三菱金牌经销商：

深圳市世华自动化设备有限公司 <http://www.flyplc.com> Tel:13480858235





QQ:927971028

3.1 可连接機種一览表

可连接的機種如下所示。

系列	型号	有无时钟	通讯形式	可连接的 GOT	参照章节
DMC	DMC10	×	RS-232 RS-485		 3.2.1
	DMC50	×	RS-485		 3.2.2
SDC	SDC15	×	RS-232 RS-485		 3.2.3
	SDC25				
	SDC26				
	SDC35				
	SDC36	×	RS-232 RS-485		 3.2.4
	SDC20				
	SDC21	×	RS-232 RS-485		 3.2.5
	SDC30				
	SDC31	×	RS-232 RS-485		 3.2.6
	SDC40A				
	SDC40B				
SDC40G	×	RS-232 RS-485		 3.2.7	
SDC45					
SDC46	×	RS-232 RS-485		 3.2.8	
CMS	CMS	×	RS-232 RS-485		 3.2.8
CMF	CMF015	×	RS-232 RS-485		 3.2.9
	CMF050				
CML	CML	×	RS-232 RS-485		 3.2.10
MQV	MQV	×	RS-232 RS-485		 3.2.8
MPC	MPC	×	RS-232 RS-485		 3.2.8
MVF	MVF	×	RS-232 RS-485		 3.2.8
PBZ	PBC201- VN2	×	RS-232 RS-485		 3.2.10
AUR	AUR350C	×	RS-232 RS-485		 3.2.11
	AUR450C				
RX	RX	×	RS-232 RS-485		 3.2.8
CMC	CMC10B	×	RS-232 RS-485		 3.2.12

(下页继续)

系列	型号	有无时钟	通讯形式	可连接的 GOT	参照章节
NX	NX-D15	×	RS-232 RS-485 (MODBUS)		 3.2.13
	NX-D25				
	NX-D35				
	NX-DX1				
	NX-DX2				
	NX-DY				
	NX-S01				
	NX-S11				
	NX-S12				
	NX-S21				
	NX-D15	×	以太网 (MODBUS)		 3.2.13
	NX-D25				
	NX-D35				
	NX-DX1				
	NX-DX2				
	NX-DY				
	NX-S01				
	NX-S11				
	NX-S12				
	NX-S21				

3.2 系统配置

3.2.1 与 DMC10 连接时

■ 使用转换器时

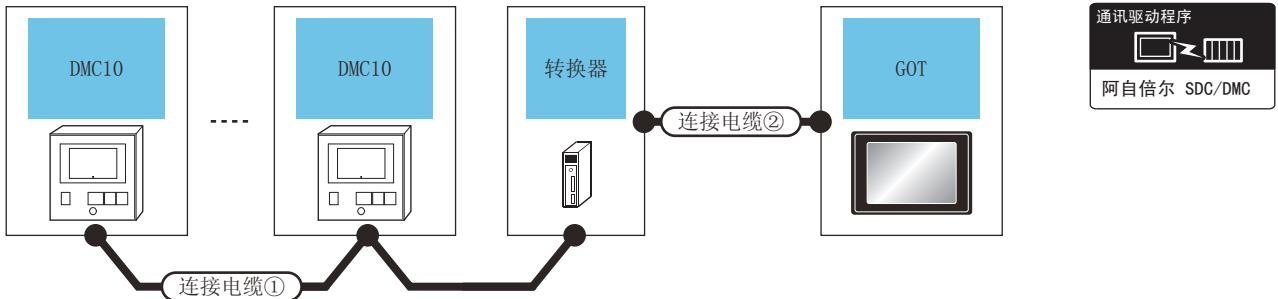

温度调节器 型号	连接电缆①		转换器*1		连接电缆②		GOT		可连接台数
	电缆型号 接线图编号	最大 距离	型号	通讯 形式	电缆型号 接线图编号	最大 距离	选配机器	本体	
DMC10	用户 自制 RS-485 接线图①	500m	CMC10L	RS-232	用户 自制 RS-232 接线图④	15m	- (本体内置)	GT 27 GT 23	1台 GOT 最多连 接15台温度调 节器
							GT15-RS2-9P	GT 27 GT 23	

*1 阿自倍尔株式会社的产品。关于产品的详细情况，请咨询阿自倍尔株式会社。

■ 直接连接时

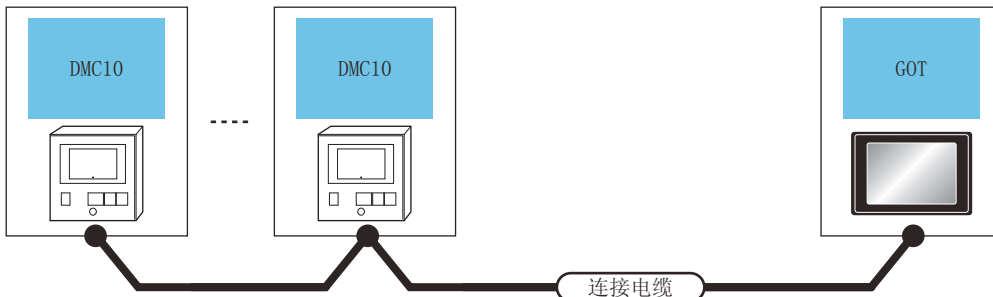

温度调节器		连接电缆		GOT		可连接台数
型号	通讯形式	电缆型号 接线图编号	最大距离	选配机器	本体	
DMC10	RS-485	用户 自制 RS-485 接线图 b	500m	- (本体内置)	GT 27 GT 23	1台 GOT 最多连接15台 温度调节器
		用户 自制 RS-485 接线图③	500m*1	FA-LTBGT2R4CBL05(0.5m)*2 FA-LTBGT2R4CBL10(1m)*2 FA-LTBGT2R4CBL20(2m)*2	GT 27 GT 23	
		用户 自制 RS-485 接线图⑤	500m	GT15-RS4-TE	GT 27 GT 23	

*1 包括选配机器的电缆长度。

*2 三菱电机工程技术公司的产品。关于产品的详细情况，请咨询三菱电机工程技术公司。

3.2.2 与 DMC50 连接

■ 使用 COM 模块时

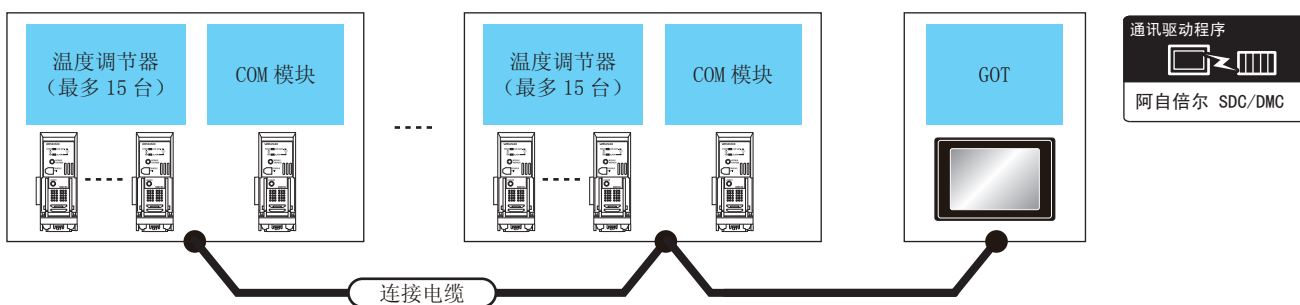

温度调节器 型号	连接电缆		COM 模块 ^{*1}		GOT		可连接台数
	接线图编号	最大距离	型号	通讯形式	选配机器	本体	
DMC50C □ □ □ X	用户自制 RS485 接线图⑩	500m ^{*2}	DMC50M □ 20X	RS-485	FA-LTBGTR4CBL05(0.5m) ^{*3} FA-LTBGTR4CBL10(1m) ^{*3} FA-LTBGTR4CBL20(2m) ^{*3}	GT 27 GT 23	1台GOT最多连接8个COM模块、120台温度调节器
		500m			- (本体内置)	GT 27 GT 23	
	用户自制 RS485 接线图⑩	500m	DMC50M □ 20X		GT15-RS4-9S	GT 27 GT 23	
					GT15-RS4-TE	GT 27 GT 23	

*1 包括选配机器的电缆长度。
 *2 阿自倍尔株式会社的产品。关于产品的详细情况，请咨询阿自倍尔株式会社。
 *3 三菱电机工程技术公司的产品。关于产品的详细情况，请咨询三菱电机工程技术公司。

■ 与 1 台温度调节器连接时



温度调节器 型号	连接电缆			GOT		可连接台数
	接线图编号	最大距离	通讯形式	选配机器	本体	
DMC50C □ □ □ X	用户自制 RS485 接线图	500m ^{*1}	RS-485	FA-LTBGTR4CBL05(0.5m) ^{*1} FA-LTBGTR4CBL10(1m) ^{*1} FA-LTBGTR4CBL20(2m) ^{*1}	GT 27 GT 23	1台GOT最多连接1台温度调节器
		500m	RS-485	- (本体内置)	GT 27 GT 23	
	用户自制 RS-485 接线图 a	500m	RS-485	GT15-RS4-TE	GT 27 GT 23	

*1 包括选配机器的电缆长度。
 *2 三菱电机工程技术公司的产品。关于产品的详细情况，请咨询三菱电机工程技术公司。

3.2.3 与 SDC15、SDC25/26、SDC35/36 连接时

■ 使用转换器时

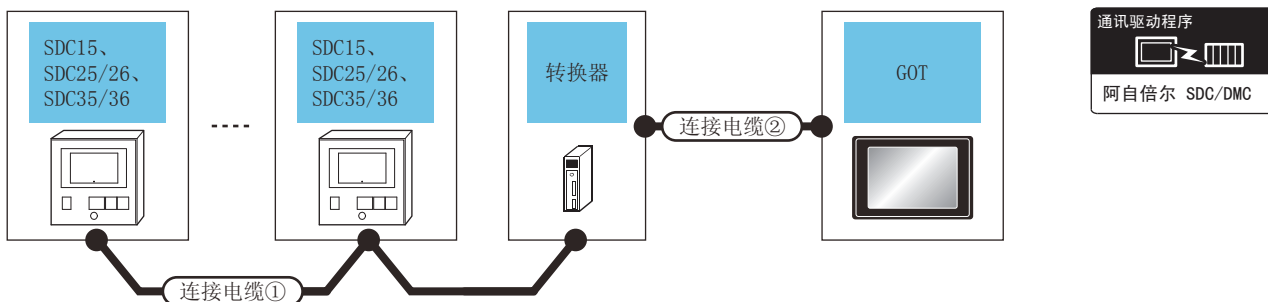

温度调节器 型号	连接电缆①		转换器 ^{*1}		连接电缆②		GOT		可连接台数
	电缆型号 接线图编号	最大 距离	型号	通讯 形式	电缆型号 接线图编号	最大 距离	选配机器	本体	
SDC15 SDC25/26 SDC35/36	(用户 自制)RS- 485 接线图 ①	500m	CMC10L	RS-232	(用户 自制)RS- 232 接线图 ①	15m	- (本体内置) GT15-RS2-9P	GT 27 GT 23 GT 27 GT 23	1台 GOT 最多连接 31 台 温度调节器

*1 阿自倍尔株式会社的产品。关于产品的详细情况，请咨询阿自倍尔株式会社。

■ 直接连接时

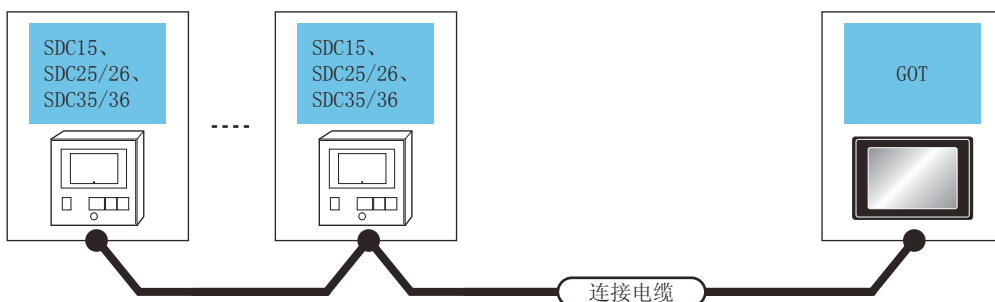

温度调节器 型号	通讯形式	连接电缆		GOT		可连接台数
		电缆型号 接线图编号	最大 距离	选配机器	本体	
SDC15 SDC25/26 SDC35/36	RS-485	(用户 自制)RS-485 接线图③	500m	FA-LTBGT2R4CBL05(0.5m) ^{*2} FA-LTBGT2R4CBL10(1m) ^{*2} FA-LTBGT2R4CBL20(2m) ^{*2}	GT 27 GT 23	1台 GOT 最多连接 31 台温度调节器
		(用户 自制)RS-485 接线图 b	500m ^{*1}	- (本体内置)	GT 27 GT 23	
		(用户 自制)RS-485 接线图⑤	500m	GT15-RS4-TE	GT 27 GT 23	

*1 包括选配机器的电缆长度。

*2 三菱电机工程技术公司的产品。关于产品的详细情况，请咨询三菱电机工程技术公司。

3.2.4 与 SDC20/21 连接时

■ 使用转换器时

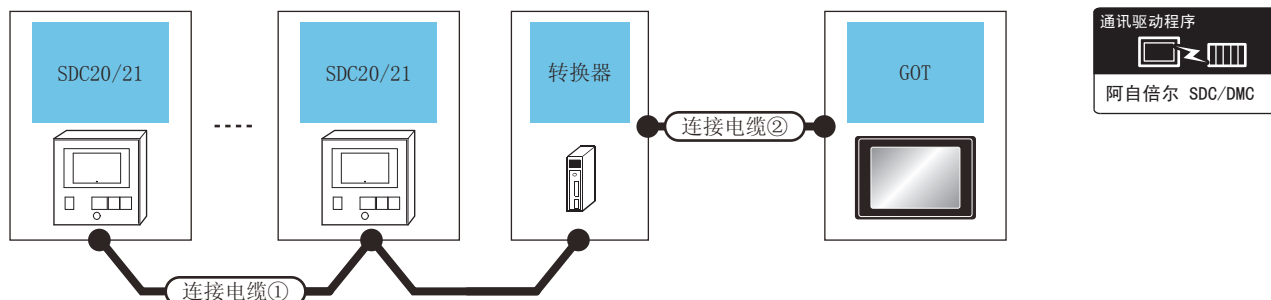

温度调节器 型号	连接电缆①		转换器 ^{*1}		连接电缆②		GOT		可连接台数
	电缆型号 接线图编号	最大 距离	型号	通讯形式	电缆型号 接线图编号	最大 距离	选配机器	本体	
SDC20/21	(用户 自制) RS-485 接线图②	500m	CMC10L	RS-232	(用户 自制) RS-232 接线图①	15m	- (本体内置) GT15-RS2-9P	GT 27 GT 23 GT 27 GT 23	1台 GOT 最多连接 31台温 度调节器

*1 阿自倍尔株式会社的产品。关于产品的详细情况，请咨询阿自倍尔株式会社。

■ 与 1 台温度调节器直接连接时

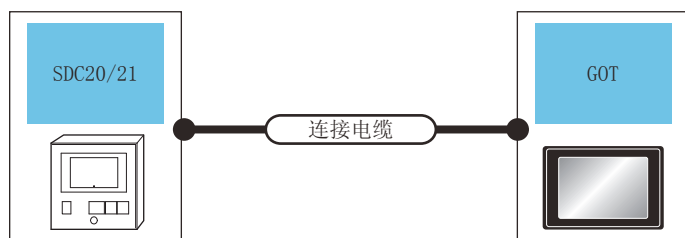

温度调节器 型号	连接电缆			GOT		可连接台数
	通讯形式	电缆型号 接线图编号	最大距离	选配机器	本体	
SDC20/21	RS-232	(用户 自制) RS-232 接线图②	15m	- (本体内置) GT15-RS2-9P	GT 27 GT 23 GT 27 GT 23	1台 GOT 最多连接 1台温 度调节器

■ 与多台温度调节器直接连接时

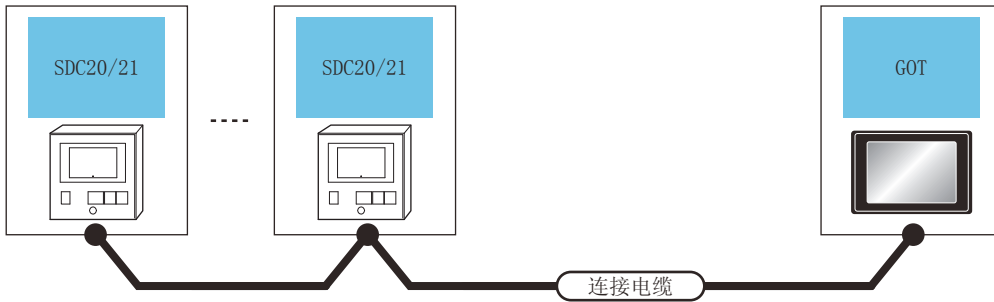

温度调节器		连接电缆		GOT		可连接台数
型号	通讯形式	电缆型号 接线图编号	最大 距离	选配机器	本体	
SDC20/21	RS-485	(用户自制) RS-485 接线图④ (4线式)	500m ^{*1}	FA-LTBGTR4CBL05 (0.5m) ^{*2}	GT 27 GT 23	1台 GOT 最多连接 31 台温度 调节器
		(用户自制) RS-485 接线图 d(2线式)		FA-LTBGTR4CBL10 (1m) ^{*2} FA-LTBGTR4CBL20 (2m) ^{*2}		
		(用户自制) RS-485 接线图⑥ (4线式)	500m	- (本体内置)	GT 27 GT 23	
		(用户自制) RS-485 接线图 e(2线式)	500m	GT15-RS4-9S	GT 27 GT 23	
		(用户自制) RS-485 接线图⑦ (4线式)	500m	- (本体内置)	GT 27 GT 23	
		(用户自制) RS-485 接线图 f(2线式)		GT15-RS4-TE		

*1 包括选配机器的电缆长度。

*2 三菱电机工程技术公司的产品。关于产品的详细情况，请咨询三菱电机工程技术公司。

3.2.5 与 SDC30/31 连接时

■ 使用转换器时

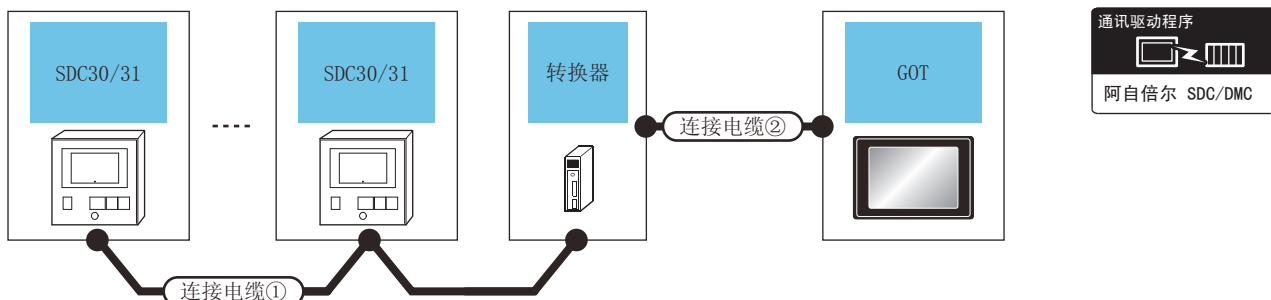

温度调节器 型号	连接电缆①		转换器 ^{*1}		连接电缆②		GOT		可连接台数
	电缆型号 接线图编号	最大 距离	型号	通讯 形式	电缆型号 接线图编号	最大 距离	选配机器	本体	
SDC30/31	用户自制 RS-485 接线图②	500m	CMC10L	RS-232	用户自制 RS-232 接线图①	15m	- (本体内置)	GT 27 GT 23	1台 GOT 最多连接 31台 温度调节器
							GT15-RS2-9P	GT 27 GT 23	

*1 阿自倍尔株式会社的产品。关于产品的详细情况，请咨询阿自倍尔株式会社。

■ 直接连接时

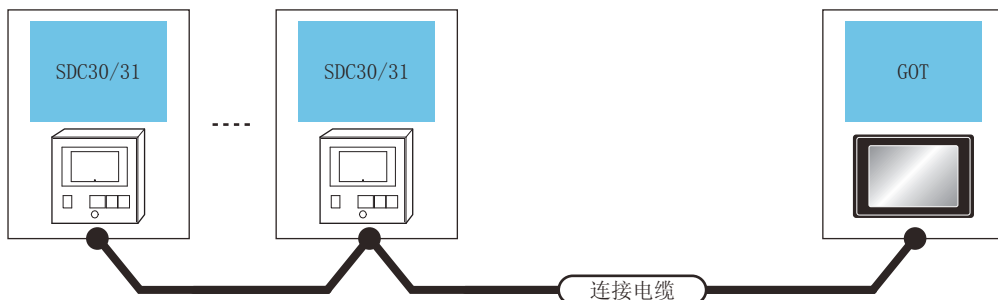

温度调节器 型号	通讯形式	连接电缆		GOT		可连接台数
		电缆型号 接线图编号	最大 距离	选配机器	本体	
SDC30/31	RS-485	用户自制 RS-485 接线图④ (4线式)	500m ^{*1}	FA-LTBGTR4CBL05 (0.5m) ^{*2} FA-LTBGTR4CBL10 (1m) ^{*2} FA-LTBGTR4CBL20 (2m) ^{*2}	GT 27 GT 23	1台 GOT 最多连接 31台温度 调节器
		用户自制 RS-485 接线图 g(2线式)				
		用户自制 RS-485 接线图⑥ (4线式)	500m	- (本体内置)	GT 27 GT 23	
		GT15-RS4-9S		GT 27 GT 23		
		用户自制 RS-485 接线图 e(2线式)	500m	- (本体内置)	GT 27 GT 23	
		用户自制 RS-485 接线图⑦ (4线式)	500m	GT15-RS4-TE	GT 27 GT 23	
用户自制 RS-485 接线图 f(2线式)						

*1 包括选配机器的电缆长度。

*2 三菱电机工程技术公司的产品。关于产品的详细情况，请咨询三菱电机工程技术公司。

3.2.6 与 SDC40A/40B/40G 连接时

■ 使用转换器时

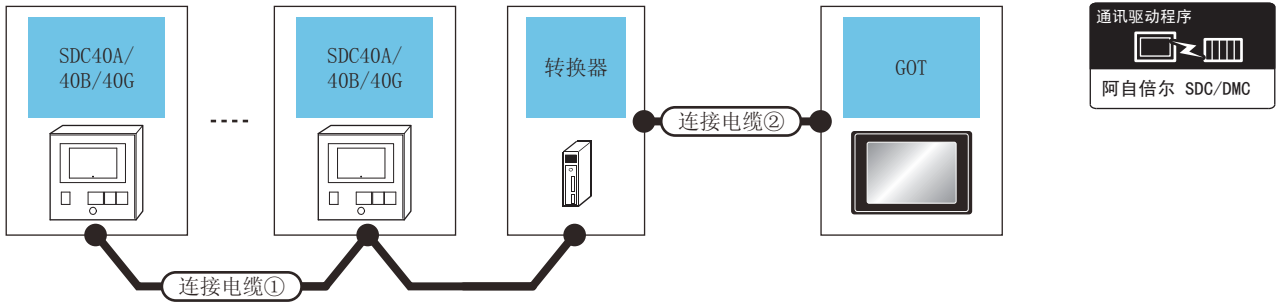

温度调节器 型号	连接电缆①		转换器 ^{*1}		连接电缆②		GOT		可连接台数
	电缆型号 接线图编号	最大 距离	型号	通讯 形式	电缆型号 接线图编号	最大 距离	选配机器	本体	
SDC40A/ 40B/40G	用户 自制 RS-485 接线图②	500m	CMC10L	RS-232	用户 自制 RS-232 接线图①	15m	- (本体内置)	GT 27 GT 23	1 台 GOT 最多连接 31 台温度调节器
							GT15-RS2-9P	GT 27 GT 23	

*1 阿自倍尔株式会社的产品。关于产品的详细情况，请咨询阿自倍尔株式会社。

■ 与 1 台温度调节器直接连接时

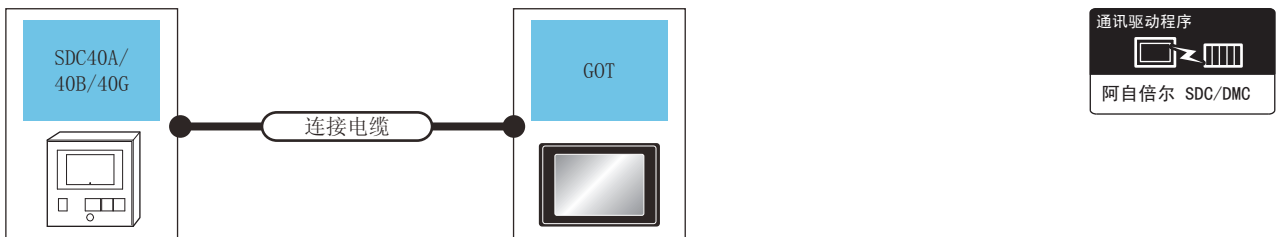

温度调节器		连接电缆		GOT		可连接台数
型号	通讯形式	电缆型号 接线图编号	最大距离	选配机器	本体	
SDC40A/ 40B/40G	RS-232	用户 自制 RS-232 接线图②	15m	- (本体内置)	GT 27 GT 23	1 台 GOT 最多连接 1 台温度调 节器
				GT15-RS2-9P	GT 27 GT 23	

■ 与多台温度调节器直接连接时



温度调节器		连接电缆		GOT		可连接台数
型号	通讯形式	电缆型号 接线图编号	最大 距离	选配机器	本体	
SDC40A/ 40B/40G	RS-485	(用户 自制) RS-485 接线图④ (4 线式)	500m ^{*1}	FA-LTBGT2R4CBL05 (0.5 m) ^{*2}	GT 27 GT 23	1 台 GOT 最多连接 31 台温度 调节器
		(用户 自制) RS-485 接线图 d(2 线式)		FA-LTBGT2R4CBL10 (1 m) ^{*2}		
		(用户 自制) RS-485 接线图④ (4 线式)		FA-LTBGT2R4CBL20 (2 m) ^{*2}		
		(用户 自制) RS-485 接线图④ (4 线式)	500m	- (本体内置)	GT 27 GT 23	
		(用户 自制) RS-485 接线图 e(2 线式)	500m	- (本体内置)	GT 27 GT 23	
		(用户 自制) RS-485 接线图⑦ (4 线式)	500m	GT15-RS4-TE	GT 27 GT 23	
		(用户 自制) RS-485 接线图 f(2 线式)				

*1 包括选配机器的电缆长度。
*2 三菱电机工程技术公司的产品。关于产品的详细情况，请咨询三菱电机工程技术公司。

3.2.7 与 SDC45/46 连接时

■ 使用转换器时

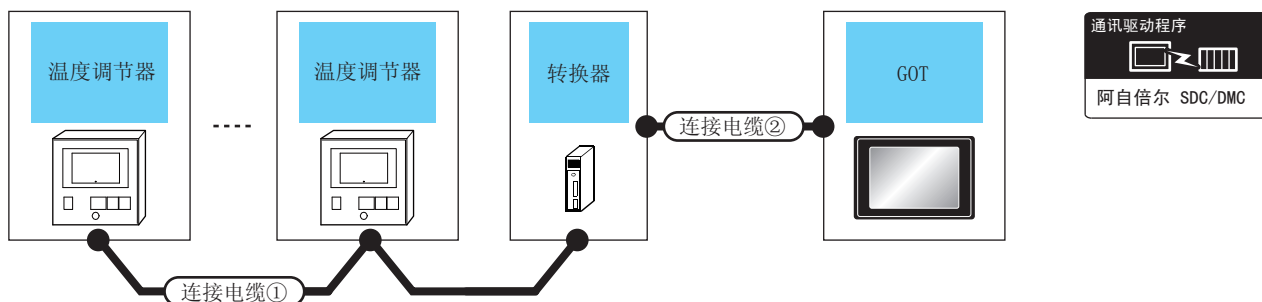

温度调节器 型号	连接电缆 1)		转换器 *1		连接电缆 2)		GOT		可连接台数
	电缆型号 接线图编号	最大 距离	型号	通讯 形式	电缆型号 接线图编号	最大 距离	选配机器	本体	
SDC45/46	用户自制 RS-485 接线图 g	500m	CMC10L	RS-232	用户自制 RS-232 接线图①	15m	- (本体内置)	GT 27 GT 23	1 台 GOT 最多连接 31 台温度调节器
							GT15-RS2-9P	GT 27 GT 23	

*1 阿自倍尔株式会社的产品。关于产品的详细情况，请咨询阿自倍尔株式会社。

■ 与多台温度调节器直接连接时



温度调节器		连接电缆		GOT		可连接台数
型号	通讯形式	电缆型号 接线图编号	最大 距离	选配机器	本体	
SDC45/46	RS-485	用户自制 RS-485 接线图 h	500m*1	FA-LTBGT2R4CBL05(0.5 m)*2 FA-LTBGT2R4CBL10(1 m)*2 FA-LTBGT2R4CBL20(2 m)*2	GT 27 GT 23	1 台 GOT 最多连接 31 台温度调节器
		用户自制 RS-485 接线图 i	500m	GT15-RS4-TE	GT 27 GT 23	
		用户自制 RS-485 接线图 j	500m	- (本体内置)	GT 27 GT 23	

*1 包括选配机器的电缆长度。

*2 是三菱电机工程技术公司的产品。关于产品的详细情况，请咨询三菱电机工程技术公司。

3.2.8 与 CMS、MQV、MPC、MVF、RX 连接时

■ 使用转换器时

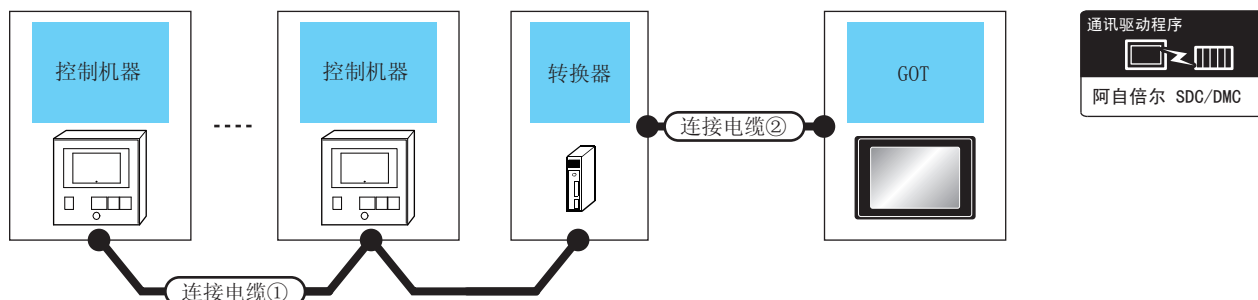

控制机器 型号	连接电缆 1)		转换器 *1		连接电缆 2)		GOT		可连接台数
	电缆型号 接线图编号	最大 距离	型号	通讯 形式	电缆型号 接线图编号	最大 距离	选配机器	本体	
CMS MQV MPC MVF RX	用户自制 RS-485 接线图 g	500m	CMC10L	RS-232	用户自制 RS-232 接线图①	15m	- (本体内置) GT15-RS2-9P	GT 27 GT 23 GT 27 GT 23	1 台 GOT 最多连接 31 台控制机器

*1 阿自倍尔株式会社的产品。关于产品的详细情况，请咨询阿自倍尔株式会社。

■ 与多台控制机器直接连接时



控制机器 型号	通讯形式	连接电缆		GOT		可连接台数
		电缆型号 接线图编号	最大 距离	选配机器	本体	
CMS MQV MPC MVF RX	RS-485	用户自制 RS-485 接线图 h	500m*1	FA-LTBGT2R4CBL05(0.5 m)*2 FA-LTBGT2R4CBL10(1 m)*2 FA-LTBGT2R4CBL20(2 m)*2	GT 27 GT 23	1 台 GOT 最多连接 31 台控制机器
		用户自制 RS-485 接线图 i	500m	GT15-RS4-TE	GT 27 GT 23	
		用户自制 RS-485 接线图 j	500m	- (本体内置)	GT 27 GT 23	

*1 包括选配机器的电缆长度。

*2 是三菱电机工程技术公司的产品。关于产品的详细情况，请咨询三菱电机工程技术公司。

3.2.9 与 CMF015、CMF050 连接时

■ 使用转换器时

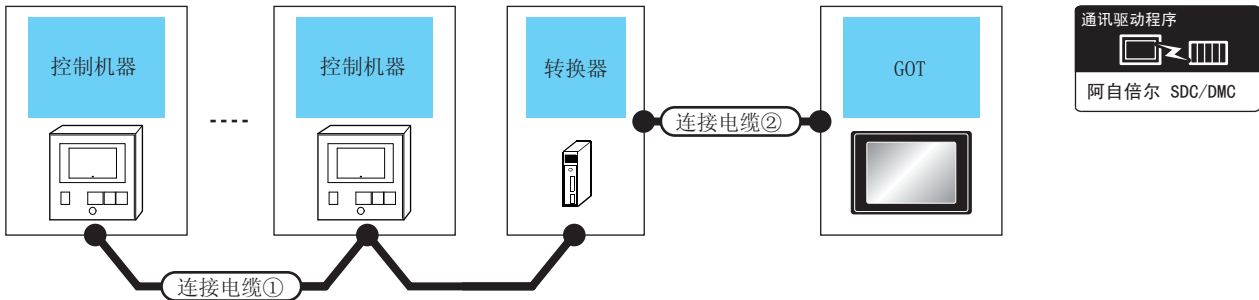

控制机器 型号	连接电缆 1)		转换器 ^{*1}		连接电缆 2)		GOT		可连接台数
	电缆型号 接线图编号	最大 距离	型号	通讯 形式	电缆型号 接线图编号	最大 距离	选配机器	本体	
CMF015	RS-485 接线图 g	500m	CMC10L	RS-232	RS-232 接线图④	15m	- (本体内置)	GT 27 GT 23	1 台 GOT 最多连接 31 台控制机器
							GT15-RS2-9P	GT 27 GT 23	
CMF050	RS-485 接线图②	500m	CMC10L	RS-232	RS-232 接线图④	15m	- (本体内置)	GT 27 GT 23	1 台 GOT 最多连接 31 台控制机器
							GT15-RS2-9P	GT 27 GT 23	

*1 阿自倍尔株式会社的产品。关于产品的详细情况，请咨询阿自倍尔株式会社。

■ 直接连接时

(1) 与 CMF015 连接

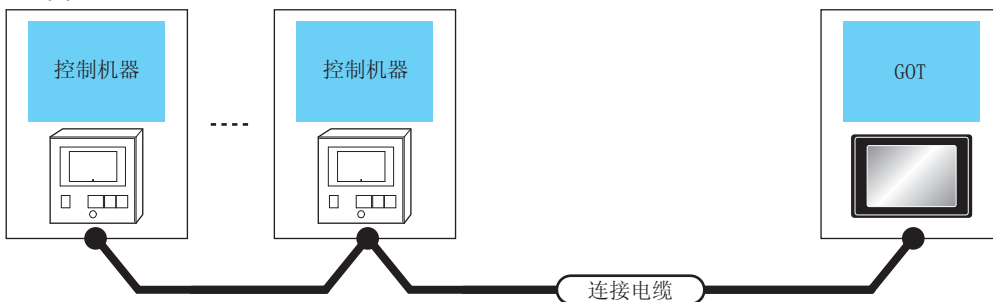

控制机器		连接电缆		GOT		可连接台数
型号	通讯形式	电缆型号 接线图编号	最大 距离	选配机器	本体	
CMF015	RS-485	RS-485 接线图 h	500m ^{*1}	FA-LTBGT2R4CBL05(0.5 m) ^{*2} FA-LTBGT2R4CBL10(1 m) ^{*2} FA-LTBGT2R4CBL20(2 m) ^{*2}	GT 27 GT 23	1 台 GOT 最多连接 31 台控制机器
		RS-485 接线图 i	500m	GT15-RS4-TE	GT 27 GT 23	
		RS-485 接线图 j	500m	- (本体内置)	GT 27 GT 23	

*1 包括选配机器的电缆长度。

*2 是三菱电机工程技术公司的产品。关于产品的详细情况，请咨询三菱电机工程技术公司。

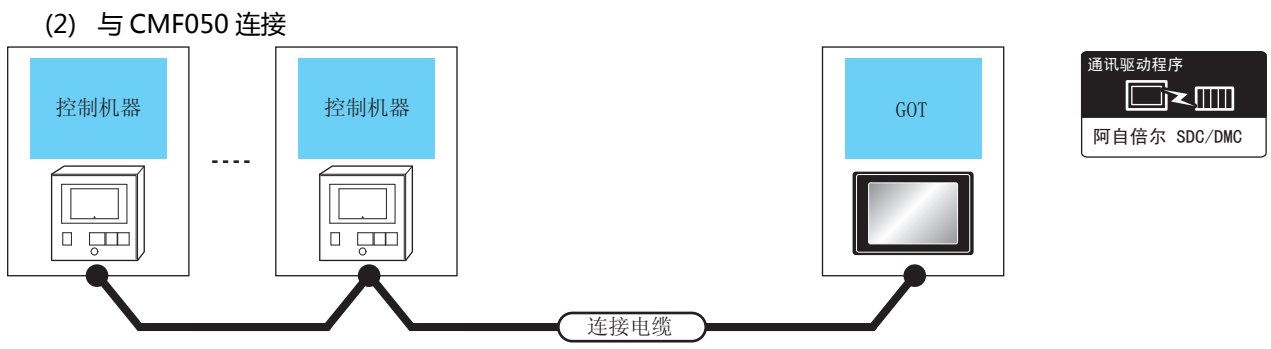

控制机器		连接电缆		GOT		可连接台数
型号	通讯形式	电缆型号 接线图编号	最大距离	选配机器	本体	
CMF050	RS-485	(用户自制) RS-485 接线图④ (4 线式)	500m ^{*1}	FA-LTBGT2R4CBL05(0.5m) ^{*2}	GT 27 GT 23	1 台 GOT 最多连接 31 台控制机器
		(用户自制) RS-485 接线图 d (2 线式)		FA-LTBGT2R4CBL10(1m) ^{*2}		
		(用户自制) RS-485 接线图⑥ (4 线式)	500m	- (本体内置)	GT 27 GT 23	
				GT15-RS4-9S	GT 27 GT 23	
		(用户自制) RS-485 接线图 e (2 线式)	500m	- (本体内置)	GT 27 GT 23	
		(用户自制) RS-485 接线图⑦ (4 线式)	500m	GT15-RS4-TE	GT 27 GT 23	
(用户自制) RS-485 接线图 f (2 线式)						

*1 包括选配机器的电缆长度。
*2 是三菱电机工程技术公司的产品。关于产品的详细情况，请咨询三菱电机工程技术公司。

3.2.10 与 CML、PBC201-VN2 连接时

■ 使用转换器时

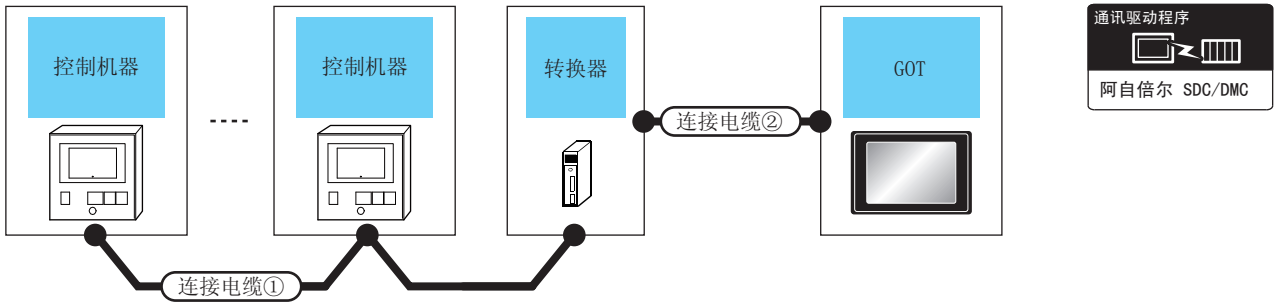

控制机器 型号	连接电缆 1)		转换器 ^{*1}		连接电缆 2)		GOT		可连接台数
	电缆型号 接线图编号	最大 距离	型号	通讯 形式	电缆型号 接线图编号	最大 距离	选配机器	本体	
CML PBC201-VN2	RS-485 接线图②	500m	CMC10L	RS-232	RS-232 接线图④	15m	- (本体内置)	GT 27 GT 23	1 台 GOT 最多连接 31 台控制机器
							GT15-RS2-9P	GT 27 GT 23	

*1 阿自倍尔株式会社的产品。关于产品的详细情况，请咨询阿自倍尔株式会社。

■ 直接连接时

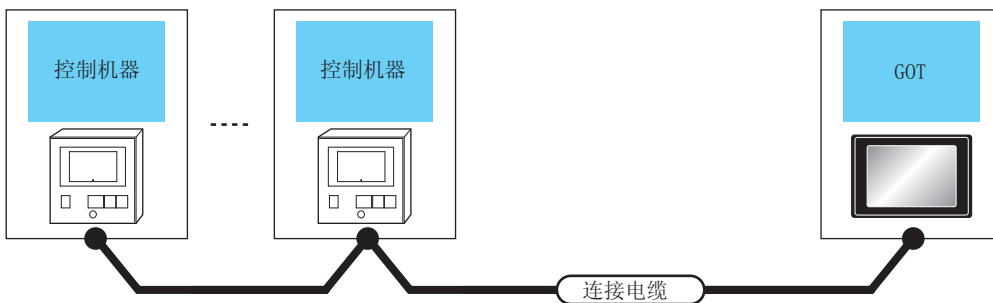

控制机器 型号	通讯形式	连接电缆		GOT		可连接台数
		电缆型号 接线图编号	最大距离	选配机器	本体	
CML PBC201-VN2	RS-485	RS-485 接线图④ (4 线式)	500m ^{*1}	FA-LTBGTR4CBL05(0.5m) ^{*2} FA-LTBGTR4CBL10(1m) ^{*2} FA-LTBGTR4CBL20(2m) ^{*2}	GT 27 GT 23	1 台 GOT 最多连接 31 台控制机器
		RS-485 接线图 d (2 线式)				
		RS-485 接线图⑥ (4 线式)	500m	- (本体内置)	GT 27 GT 23	
		GT15-RS4-9S		GT 27 GT 23		
		RS-485 接线图 e (2 线式)	500m	- (本体内置)	GT 27 GT 23	
		RS-485 接线图⑦ (4 线式)	500m	GT15-RS4-TE	GT 27 GT 23	
RS-485 接线图 f (2 线式)						

*1 包括选配机器的电缆长度。

*2 是三菱电机工程技术公司的产品。关于产品的详细情况，请咨询三菱电机工程技术公司。

3.2.11 与 AUR350C、AUR450C 连接时

■ 使用转换器时

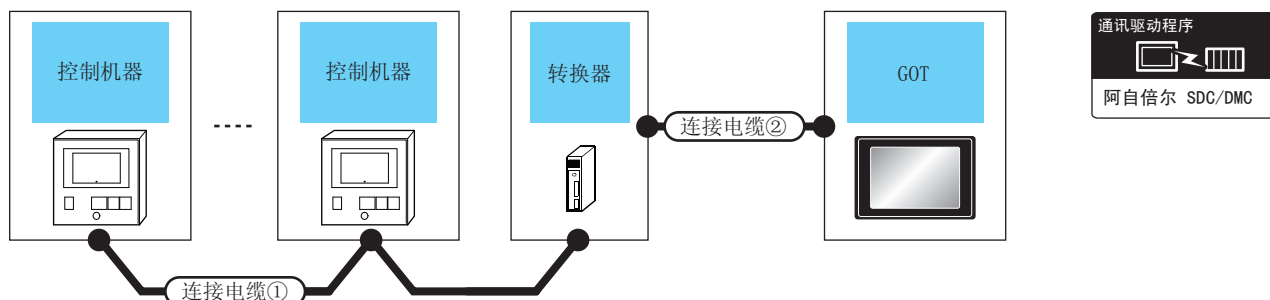

控制机器 型号	连接电缆 1)		转换器 ^{*1}		连接电缆 2)		GOT		可连接台数
	电缆型号 接线图编号	最大 距离	型号	通讯 形式	电缆型号 接线图编号	最大 距离	选配机器	本体	
AUR350C AUR450C	用户 自制 RS-485 接线图①	500m	CMC10L	RS-232	用户 自制 RS-232 接线图①	15m	- (本体内置)	GT 27 GT 23	1 台 GOT 最多连接 15 台 控制机器
							GT15-RS2-9P	GT 27 GT 23	

*1 阿自倍尔株式会社的产品。关于产品的详细情况，请咨询阿自倍尔株式会社。

■ 直接连接时

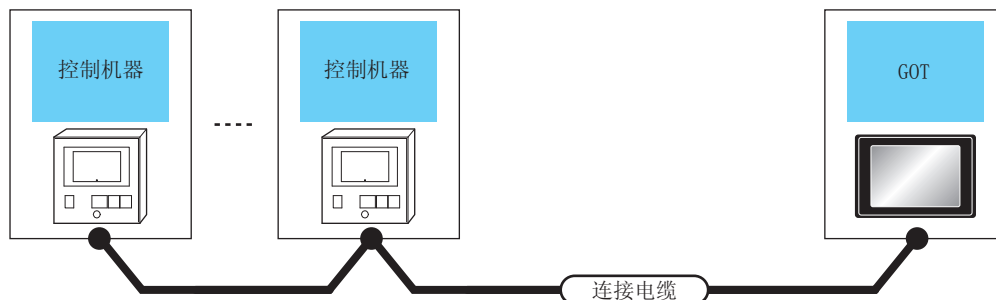

控制机器 型号	通讯形式	连接电缆		GOT		可连接台数
		电缆型号 接线图编号	最大 距离	选配机器	本体	
AUR350C AUR450C	RS-485	用户 自制 RS-485 接线图③	500m ^{*1}	FA-LTBGT2R4CBL05(0.5m) ^{*2} FA-LTBGT2R4CBL10(1m) ^{*2} FA-LTBGT2R4CBL20(2m) ^{*2}	GT 27 GT 23	1 台 GOT 最多连接 15 台控制机器
		用户 自制 RS-485 接线图⑤	500m	GT15-RS4-TE	GT 27 GT 23	
		用户 自制 RS-485 接线图 b	500m	- (本体内置)	GT 27 GT 23	

*1 包括选配机器的电缆长度。

*2 是三菱电机工程技术公司的产品。关于产品的详细情况，请咨询三菱电机工程技术公司。

3.2.12 与 CMC10B 连接时

■ 使用转换器时

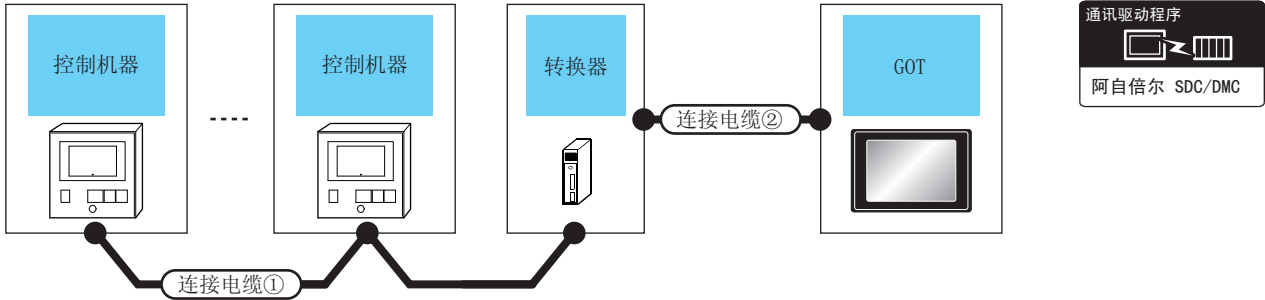

控制机器 型号	连接电缆 1)		转换器 *1		连接电缆 2)		GOT		可连接台数
	电缆型号 接线图编号	最大 距离	型号	通讯形式	电缆型号 接线图编号	最大 距离	选配机器	本体	
CMC10B	用户 自制 RS-485 接线图②	500m	CMC10L	RS-232	用户 自制 RS-232 接线图①	15m	- (本体内置)	GT 27 GT 23	1 台 GOT 最多连接 31 台控制机器
							GT15-RS2-9P	GT 27 GT 23	

*1 阿自倍尔株式会社的产品。关于产品的详细情况，请咨询阿自倍尔株式会社。

■ 与多台控制机器直接连接时



控制机器		连接电缆		GOT		可连接台数
型号	通讯形式	电缆型号 接线图编号	最大 距离	选配机器	本体	
CMC10B	RS-485	用户 自制 RS-485 接线图④	500m*1	FA-LTBGT2R4CBL05(0.5m)*2 FA-LTBGT2R4CBL10(1m)*2 FA-LTBGT2R4CBL20(2m)*2	GT 27 GT 23	1 台 GOT 最多连接 31 台控制机器
		用户 自制 RS-485 接线图⑥	500m	- (本体内置)	GT 27 GT 23	
		用户 自制 RS-485 接线图⑦	500m	GT15-RS4-9S	GT 27 GT 23	
				GT15-RS4-TE	GT 27 GT 23	

*1 包括选配机器的电缆长度。

*2 是三菱电机工程技术公司的产品。关于产品的详细情况，请咨询三菱电机工程技术公司。

3.2.13 与 NX 系列连接时

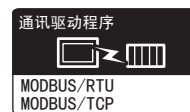

与 NX 系列的连接使用 MODBUS(R)/RTU 或 MODBUS(R)/TCP 通讯驱动程序。
关于 MODBUS(R)/RTU、MODBUS(R)/TCP 连接，请参照以下手册。

- ☞ GOT2000 系列连接手册（微型计算机 /MODBUS/ 周边机器连接篇）
 4. MODBUS(R)/RTU 连接
 5. MODBUS(R)/TCP 连接

关于动作确认机器，请参照以下技术快讯。

- ☞ GOT2000 系列 MODBUS 连接动作确认机器一览表（GOT-D-0037）

技术快讯可在三菱电机 FA 网站上查看。
<http://www.mitsubishielectric.co.jp/fa/>

3.3 接线图

连接 GOT 与控制机器的电缆的接线图如下所示。

3.3.1 RS-232 电缆

■ 接线图

(1) RS-232 接线图①

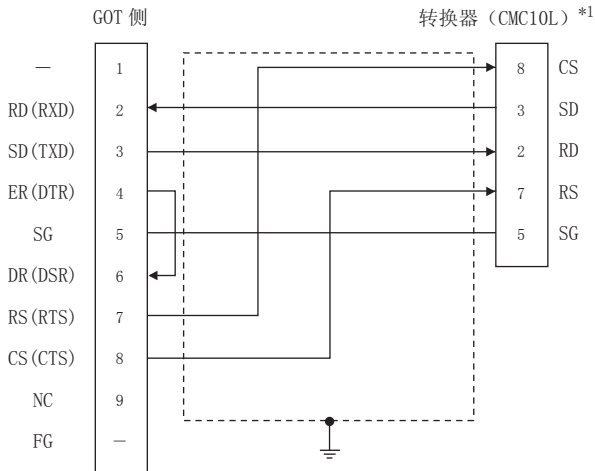

*1 关于 TERMINAL 模式的详细设置方法，请参照以下内容。
 3.5.5 与 CMC10 连接时

(2) RS-232 接线图②

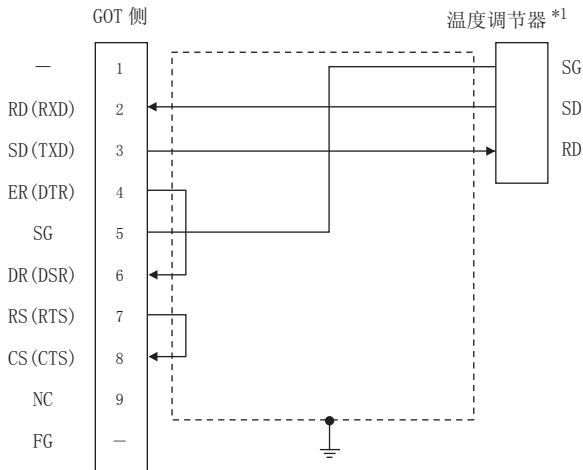

*1 温度调节器的针脚号因型号或选配附加功能的型号而异。
 请参照下表。下表 () 内表示选配附加功能的型号。

信号名称	温度调节器的型号			
	SDC20		SDC21	SDC40A、SDC40B、SDC40G
	(03、05)	(10)	(04、07、09)	
	针脚号	针脚号	针脚号	针脚号
SG	5	18	29	61
SD	17	16	27	60
RD	18	17	28	59

■ 制作电缆时的注意事项

- (1) 电缆长度
 请将 RS-232 电缆的长度做成 15m 以内。
- (2) GOT 侧接口
 关于 GOT 侧接口，请参照以下内容。
 1.4.1 GOT 的接口规格
- (3) 阿自倍尔公司生产的控制机器侧的接口
 请使用与阿自倍尔公司生产的控制机器侧对应的接口。
 详细内容请参照阿自倍尔公司生产的控制机器的操作手册。

3.3.2 RS-485 电缆

■ 接线图

(1) RS-485 接线图①

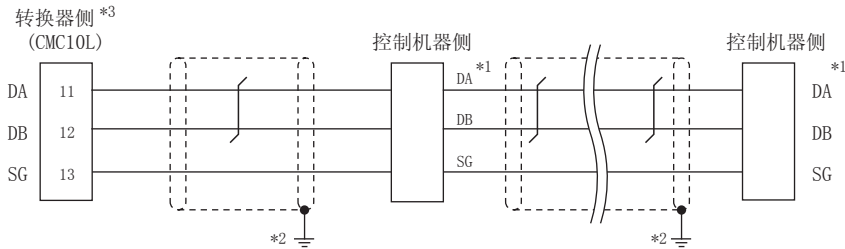

*1 控制机器的针脚号因型号而异。请参照下表。

信号名称	控制机器的型号			
	DMC10	SDC15	SDC25/26 SDC35/36	AUR350C AUR450C
	针脚号	针脚号	针脚号	针脚号
DA	4	16	22	DA
DB	5	17	23	DB
SG	6	18	24	SG

*2 屏蔽线的 FG 接地不是在屏蔽线两端，而是其中一侧进行。

*3 请将终端电阻设置为“未使用”。

关于终端电阻的详细设置，请参照以下内容。

☞ 3.5.5 与 CMC10 连接时

(2) RS-485 接线图②

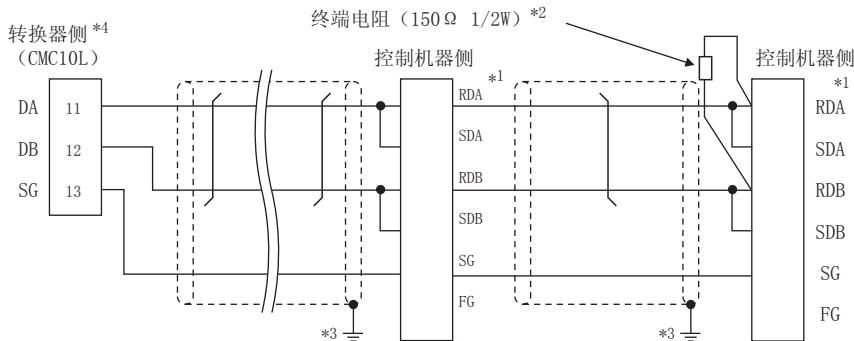

*1 控制机器的针脚号因型号或选配附加功能的型号而异。请参照下表。下表 () 内表示选配附加功能的型号。

信号名称	控制机器的型号									
	SDC20		SDC21	SDC30	SDC31		SDC40A/ 40B/40G	CMF050 CML	PBC201- VN2	CMC10B
	(02) (04)	(09)	(03) (06) (08)	(040) (041)	(045)	(446) (546)				
RDA	17	18	27	18	18	27	59	9	12	11
RDB	18	19	28	19	19	28	60	10	13	12
SDA	15	16	25	16	16	25	57	7	14	13
SDB	16	17	26	17	17	26	58	8	15	14
SG	5	5	29	5	5	29	61	12	16	15
FG	3、4	3、4	3、4	3、4	3、4	3、4	3	19	3	-

*2 请在终端的控制机器和转换器上安装终端电阻。

*3 屏蔽线的 FG 接地不是在屏蔽线两端，而是其中一侧进行。

*4 内置有终端电阻，请将终端电阻设置为“使用”。

关于终端电阻的详细设置，请参照以下内容。

☞ 3.5.5 与 CMC10 连接时

(3) RS-485 接线图③

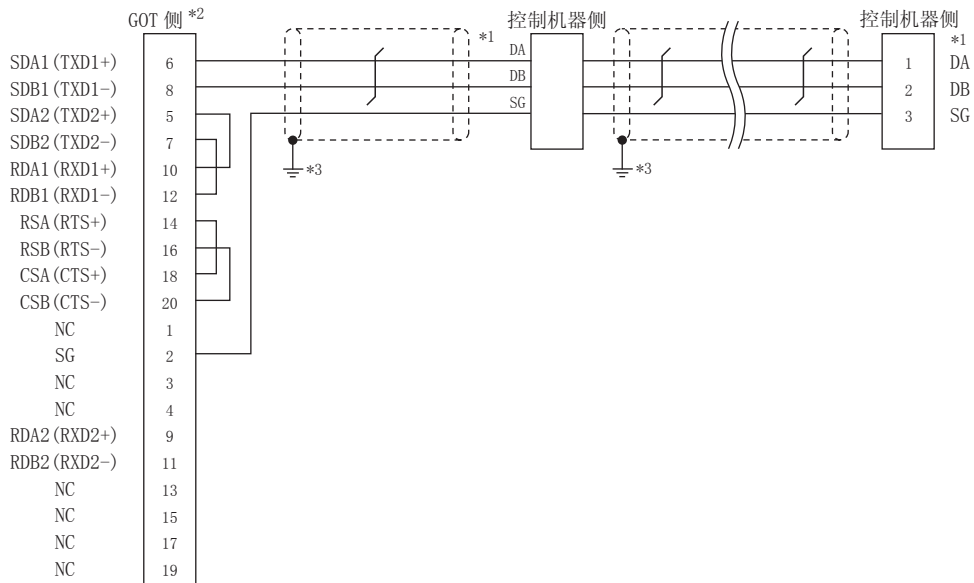

*1 控制机器的针脚号因型号而异。请参照下表。

信号名称	控制机器的型号			
	DMC10	SDC15	SDC25/26 SDC35/36	AUR350C AUR450C
	针脚号	针脚号	针脚号	针脚号
DA	4	16	22	DA
DB	5	17	23	DB
SG	6	18	24	SG

*2 GOT 终端电阻设置如下。

GT16: 请将终端电阻设置用 DIP 开关设置为“无”。

■ 终端电阻的设置

*3 屏蔽线的 FG 接地不是在屏蔽线两端，而是其中一侧进行。

(4) RS-485 接线图④

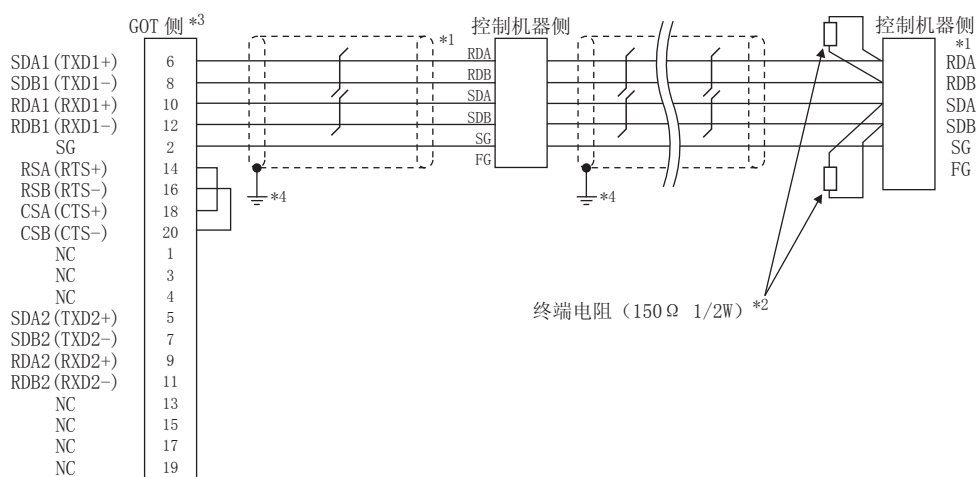

*1 控制机器的针脚号因型号或选配附加功能的型号而异。
请参照下表。下表 () 内表示选配附加功能的型号。

信号名称	控制机器的型号						
	SDC20		SDC21	SDC30	SDC31		SDC40A/40B/40G
	(02、04)	(09)	(03、06、08)	(040、041)	(045)	(446、546)	
针脚号	针脚号	针脚号	针脚号	针脚号	针脚号	针脚号	
RDA	17	18	27	18	18	27	59
RDB	18	19	28	19	19	28	60
SDA	15	16	25	16	16	25	57
SDB	16	17	26	17	17	26	58
SG	5	5	29	5	5	29	61
FG	3、4	3、4	3、4	3、4	3、4	3、4	3

信号名称	控制机器的型号		
	CMF050 CML	PBC201-VN2	CMC10B
	针脚号	针脚号	针脚号
RDA	9	12	11
RDB	10	13	12
SDA	7	14	13
SDB	8	15	14
SG	12	16	15
FG	19	3	-

- *2 请在终端的控制机器上安装终端电阻。
- *3 GOT 终端电阻设置如下。
请将终端电阻设置用 DIP 开关设置为 “100 OHM” 。
 ■ 终端电阻的设置
- *4 屏蔽线的 FG 接地不是在屏蔽线两端，而是其中一侧进行。

(5) RS-485 接线图⑤

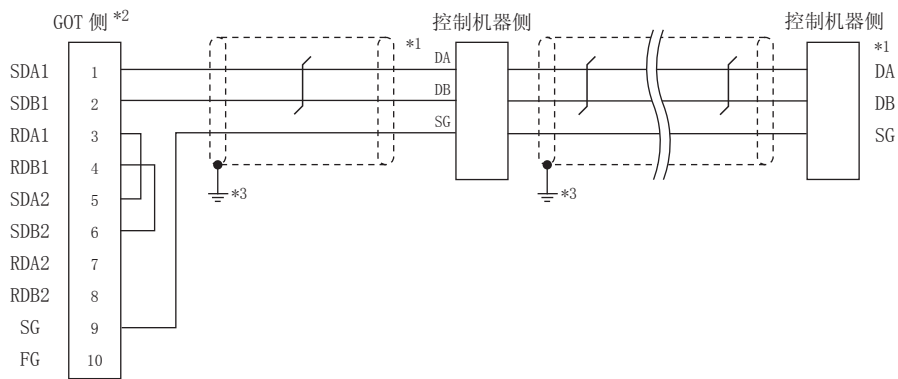

*1 控制机器的针脚号因型号而异。请参照下表。

信号名称	控制机器的型号			
	DMC10	SDC15	SDC25/26 SDC35/36	AUR350C AUR450C
	针脚号	针脚号	针脚号	针脚号
DA	4	16	22	DA
DB	5	17	23	DB
SG	6	18	24	SG

*2 GOT 终端电阻设置如下。

请将终端电阻设置用 DIP 开关设置为“无”。

 ■ 终端电阻的设置

*3 屏蔽线的 FG 接地不是在屏蔽线两端，而是其中一侧进行。

(6) RS-485 接线图⑥

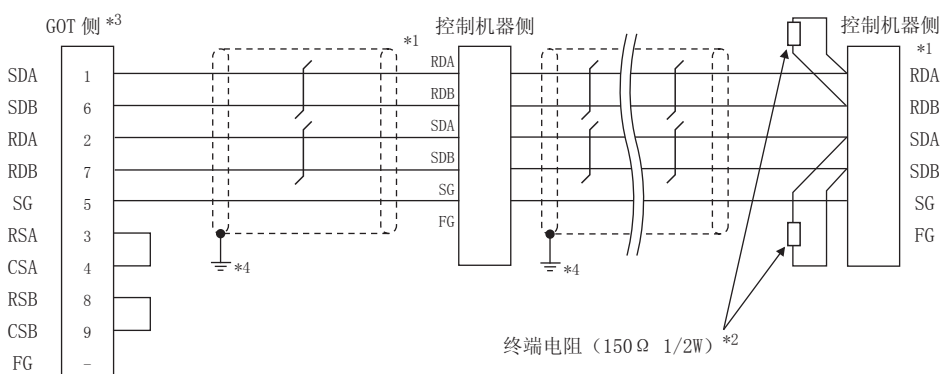

*1 控制机器的针脚号因型号或选配附加功能的型号而异。
请参照下表。下表 () 内表示选配附加功能的型号。

信号名称	控制机器的型号						
	SDC20		SDC21	SDC30	SDC31		SDC40A/40B/40G
	(02、04)	(09)	(03、06、08)	(040、041)	(045)	(446、546)	
	针脚号	针脚号	针脚号	针脚号	针脚号	针脚号	针脚号
RDA	17	18	27	18	18	27	59
RDB	18	19	28	19	19	28	60
SDA	15	16	25	16	16	25	57
SDB	16	17	26	17	17	26	58
SG	5	5	29	5	5	29	61
FG	3、4	3、4	3、4	3、4	3、4	3、4	3

信号名称	控制机器的型号		
	CMF050 CML	PBC201-VN2	CMC10B
	针脚号	针脚号	针脚号
RDA	9	12	11
RDB	10	13	12
SDA	7	14	13
SDB	8	15	14
SG	12	16	15
FG	19	3	-

*2 请在终端的控制机器上安装终端电阻。

*3 GOT 终端电阻设置如下。

请将终端电阻设置用 DIP 开关设置为 “100 OHM”。

 ■ 终端电阻的设置

*4 屏蔽线的 FG 接地不是在屏蔽线两端，而是其中一侧进行。

(7) RS-485 接线图⑦

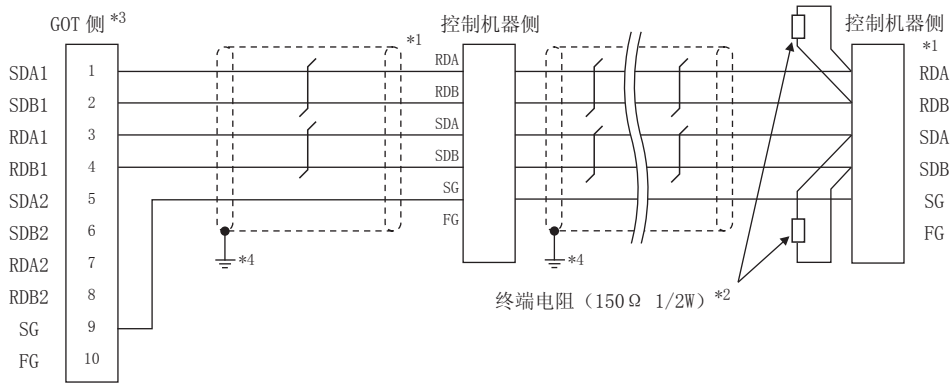

*1 控制机器的针脚号因型号或选配附加功能的型号而异。请参照下表。下表 () 内表示选配附加功能的型号。

信号名称	控制机器的型号						SDC40A/40B/40G 针脚号
	SDC20		SDC21	SDC30	SDC31		
	(02, 04) 针脚号	(09) 针脚号	(03, 06, 08) 针脚号	(040, 041) 针脚号	(045) 针脚号	(446, 546) 针脚号	
RDA	17	18	27	18	18	27	59
RDB	18	19	28	19	19	28	60
SDA	15	16	25	16	16	25	57
SDB	16	17	26	17	17	26	58
SG	5	5	29	5	5	29	61
FG	3, 4	3, 4	3, 4	3, 4	3, 4	3, 4	3

信号名称	控制机器的型号		
	CMF050 CML 针脚号	PBC201-VN2 针脚号	CMC10B 针脚号
RDA	9	12	11
RDB	10	13	12
SDA	7	14	13
SDB	8	15	14
SG	12	16	15
FG	19	3	-

*2 请在终端的控制机器上安装终端电阻。

*3 GOT 终端电阻设置如下。

GT16、GT15：请将终端电阻设置用 DIP 开关设置为“100 OHM”。

■ 终端电阻的设置

*4 屏蔽线的 FG 接地不是在屏蔽线两端，而是其中一侧进行。

(8) RS-485 接线图⑧

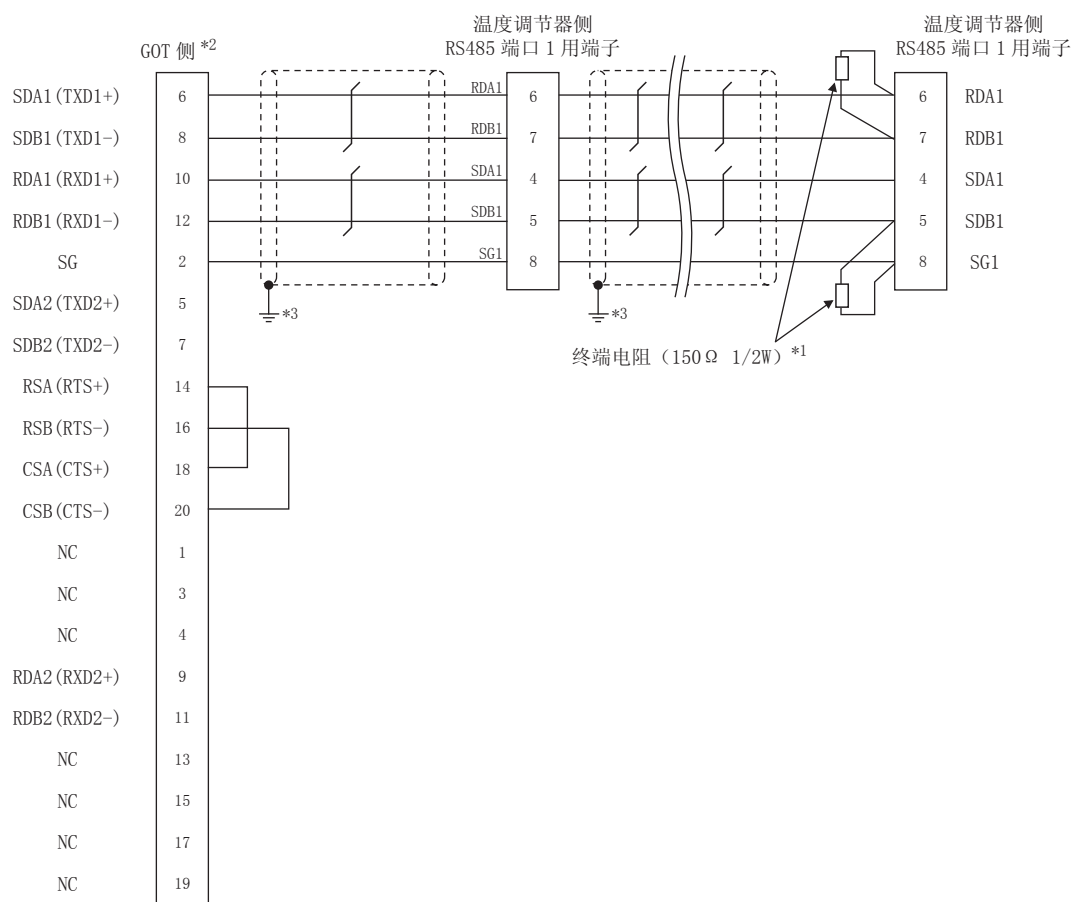

- *1 请在终端的温度调节器上设置终端电阻。
 *2 请设置 GOT 侧的终端电阻。
 请将终端电阻设置用 DIP 开关设置为“100 OHM”。
 ■ 终端电阻的设置
 *3 屏蔽线的 FG 接地不是在屏蔽线两端，而是其中一侧进行。

(9) RS-485 接线图⑨

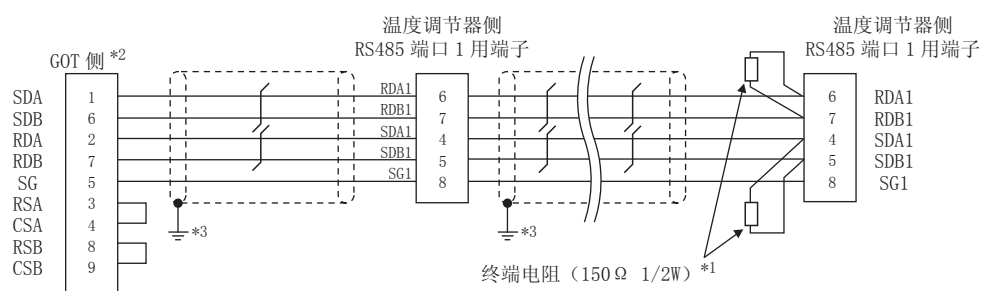

- *1 请在终端的温度调节器上安装终端电阻。
 *2 GOT 终端电阻设置如下。
 请将终端电阻设置用 DIP 开关设置为“100 OHM”。
 ■ 终端电阻的设置
 *3 屏蔽线的 FG 接地不是在屏蔽线两端，而是其中一侧进行。

(10) RS-485 接线图⑩

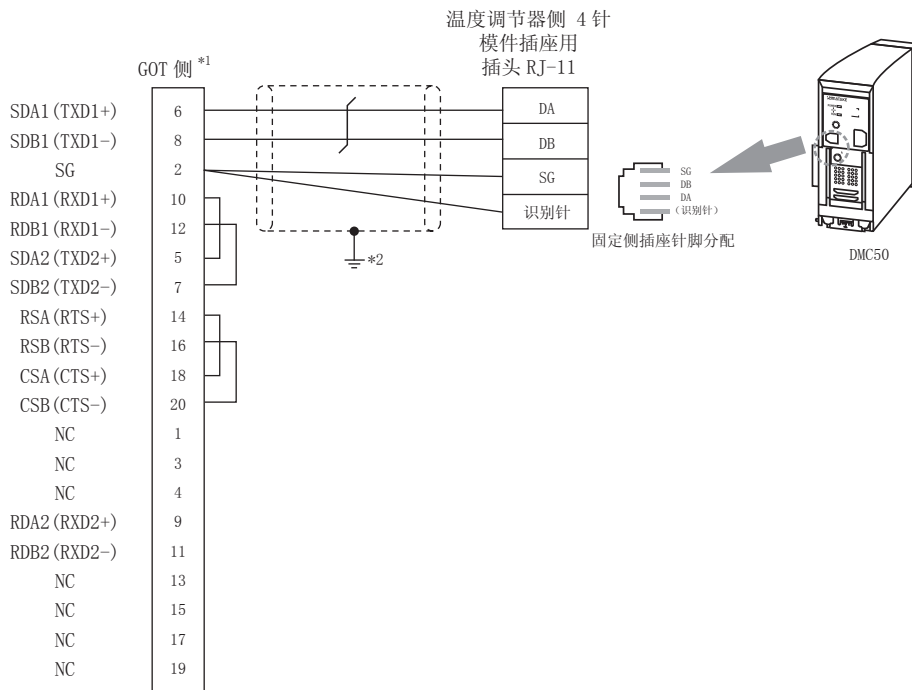

- *1 请设置 GOT 侧的终端电阻。
请将终端电阻设置用 DIP 开关设置为 “100 OHM” 。
☞ ■ 终端电阻的设置
- *2 屏蔽线的 FG 接地不是在屏蔽线两端，而是其中一侧进行。

(11) RS-485 接线图 a

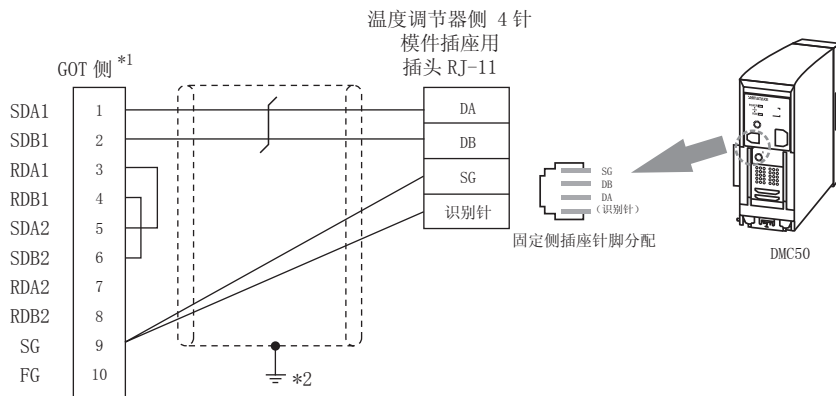

- *1 GOT 终端电阻设置如下。
请将终端电阻设置用 DIP 开关设置为 “100 OHM” 。
☞ ■ 终端电阻的设置
- *2 屏蔽线的 FG 接地不是在屏蔽线两端，而是其中一侧进行。

(12) RS-485 接线图 b

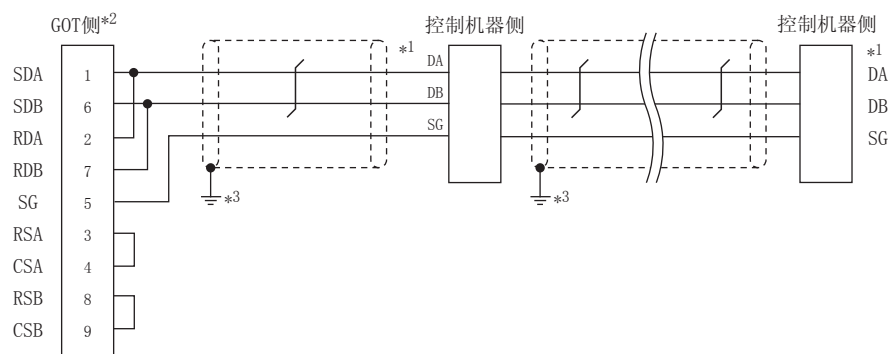

*1 控制机器的针脚号因型号而异。请参照下表。

信号名称	控制机器的型号			
	DMC10	SDC15	SDC25/26 SDC35/36	AUR350C AUR450C
	针脚号	针脚号	针脚号	针脚号
DA	4	16	22	DA
DB	5	17	23	DB
SG	6	18	24	SG

*2 GOT 终端电阻设置如下。

请将终端电阻设置用 DIP 开关设置为 “100 OHM”。

 ■ 终端电阻的设置

*3 屏蔽线的 FG 接地不是在屏蔽线两端，而是其中一侧进行。

(13) RS-485 接线图 c

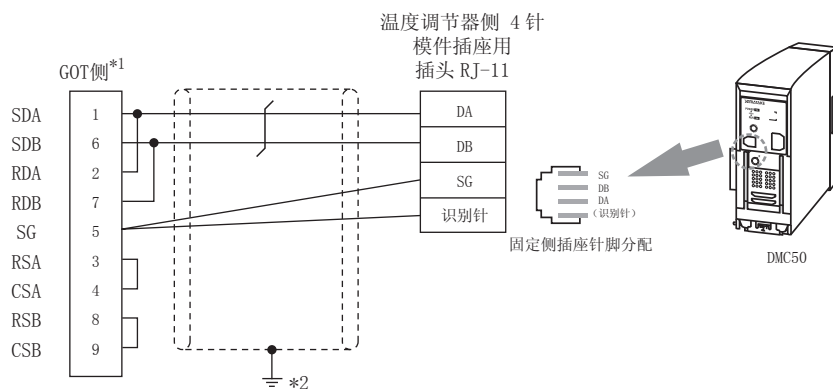

*2 GOT 终端电阻设置如下。

请将终端电阻设置用 DIP 开关设置为 “100 OHM”。

 ■ 终端电阻的设置

*3 屏蔽线的 FG 接地不是在屏蔽线两端，而是其中一侧进行。

(14) RS-485 接线图 d

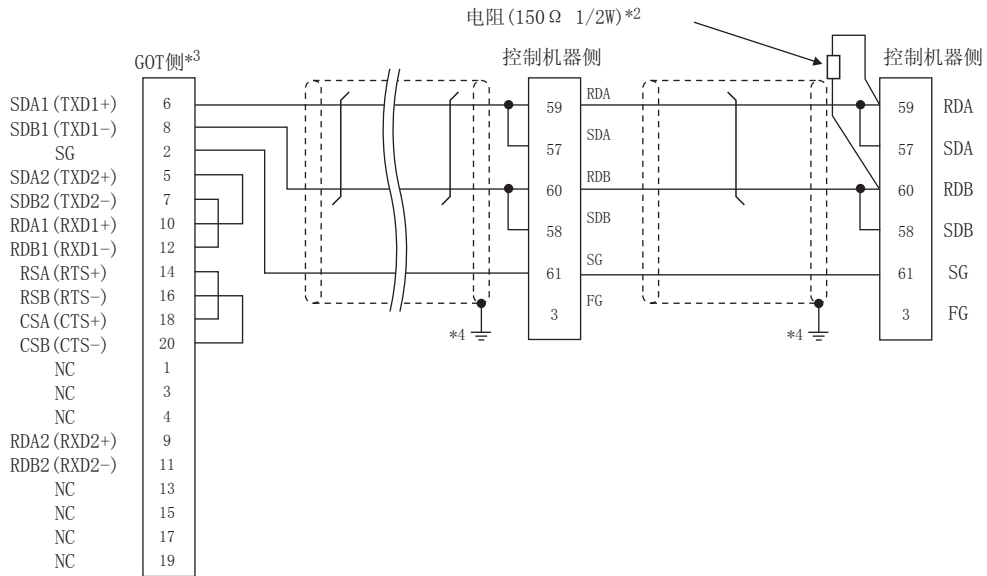

*1 控制机器的针脚号因型号而异。请参照下表。

信号名称	控制机器的型号						SDC40A/40B/40G 针脚号
	SDC20		SDC21	SDC30	SDC31		
	(02, 04) 针脚号	(09) 针脚号	(03, 06, 08) 针脚号	(040, 041) 针脚号	(045) 针脚号	(446, 546) 针脚号	
RDA	17	18	27	18	18	27	59
RDB	18	19	28	19	19	28	60
SDA	15	16	25	16	16	25	57
SDB	16	17	26	17	17	26	58
SG	5	5	29	5	5	29	61
FG	3, 4	3, 4	3, 4	3, 4	3, 4	3, 4	3

信号名称	控制机器的型号		
	CMF050 CML	PBC201-VN2	CMC10B
	针脚号	针脚号	针脚号
RDA	9	12	11
RDB	10	13	12
SDA	7	14	13
SDB	8	15	14
SG	12	16	15
FG	19	3	-

*2 请在终端的控制机器上设置终端电阻。

*3 GOT 终端电阻设置如下。

请将终端电阻设置用 DIP 开关设置为 “100 OHM”。

■ 终端电阻的设置

*4 屏蔽线的 FG 接地不是在屏蔽线两端，而是其中一侧进行。

(15) RS-485 接线图 e

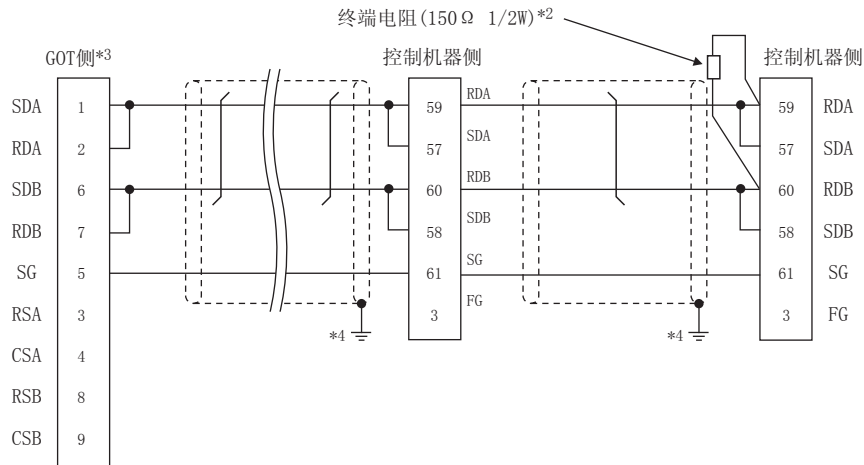

*1 控制机器的针脚号因型号而异。请参照下表。

信号名称	控制机器的型号						SDC40A/40B/40G
	SDC20		SDC21	SDC30	SDC31		
	(02, 04)	(09)	(03, 06, 08)	(040, 041)	(045)	(446, 546)	
	针脚号	针脚号	针脚号	针脚号	针脚号	针脚号	针脚号
RDA	17	18	27	18	18	27	59
RDB	18	19	28	19	19	28	60
SDA	15	16	25	16	16	25	57
SDB	16	17	26	17	17	26	58
SG	5	5	29	5	5	29	61
FG	3, 4	3, 4	3, 4	3, 4	3, 4	3, 4	3

信号名称	控制机器的型号		
	CMF050 CML	PBC201-VN2	CMC10B
	针脚号	针脚号	针脚号
RDA	9	12	11
RDB	10	13	12
SDA	7	14	13
SDB	8	15	14
SG	12	16	15
FG	19	3	-

*2 请在终端的控制机器上设置终端电阻。

*3 请将终端电阻设置用 DIP 开关设置为“100 OHM”。

■ 终端电阻的设置

*4 屏蔽线的 FG 接地不是在屏蔽线两端，而是其中一侧进行。

(16) RS-485 接线图 f

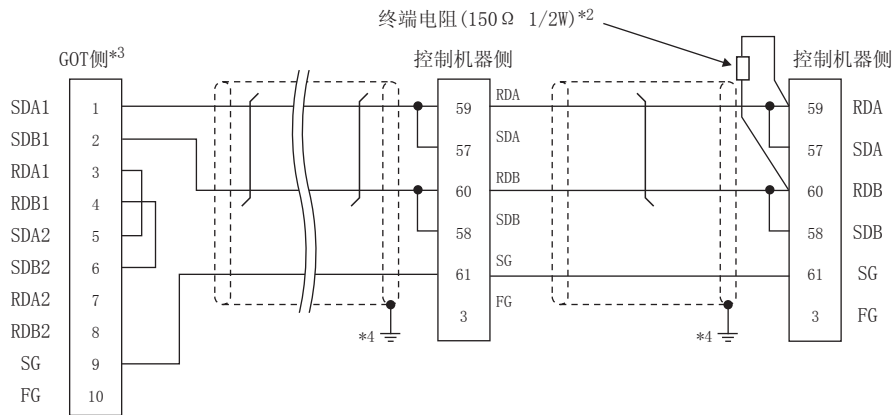

*1 控制机器的引脚号因型号而异。请参照下表。

信号名称	控制机器的型号						SDC40A/40B/40G 引脚号
	SDC20		SDC21	SDC30	SDC31		
	(02, 04)	(09)	(03, 06, 08)	(040, 041)	(045)	(446, 546)	
	引脚号	引脚号	引脚号	引脚号	引脚号	引脚号	
RDA	17	18	27	18	18	27	59
RDB	18	19	28	19	19	28	60
SDA	15	16	25	16	16	25	57
SDB	16	17	26	17	17	26	58
SG	5	5	29	5	5	29	61
FG	3, 4	3, 4	3, 4	3, 4	3, 4	3, 4	3

信号名称	控制机器的型号		
	CMF050 CML	PBC201-VN2	CMC10B
	引脚号	引脚号	引脚号
RDA	9	12	11
RDB	10	13	12
SDA	7	14	13
SDB	8	15	14
SG	12	16	15
FG	19	3	-

*2 请在终端的控制机器上设置终端电阻。

*3 GOT 终端电阻设置如下。

请将终端电阻设置用 DIP 开关设置为 “100 OHM”。

■ 终端电阻的设置

*4 屏蔽线的 FG 接地不是在屏蔽线两端，而是其中一侧进行。

(17) RS-485 接线图 g

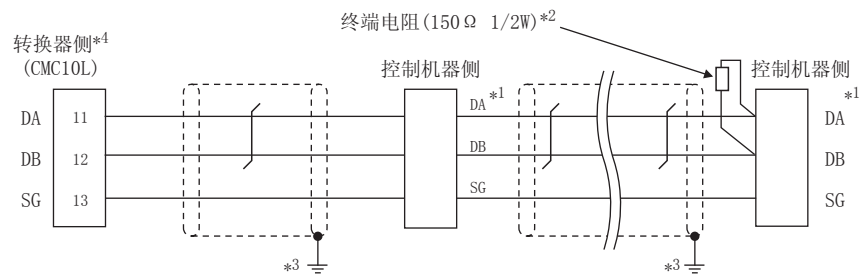

*1 控制机器的针脚号因型号而异。请参照下表。

信号名称	控制机器的型号				
	SDC45/46	CMS CMF015	MQV MPC	MVF	RX
	针脚号	针脚号	针脚号	针脚号	针脚号
DA	C10	5	7	1	1
DB	C11	6	8	2	2
SG	C12	10	9	7	3

*2 请在终端的转换器与控制机器上设置终端电阻。

*3 屏蔽线的 FG 接地不是在屏蔽线两端，而是其中一侧进行。

*4 请将终端电阻设置为“未使用”。

关于终端电阻的详细设置，请参照以下内容。

 3.5.5 与 CMC10 连接时

(18) RS-485 接线图 h

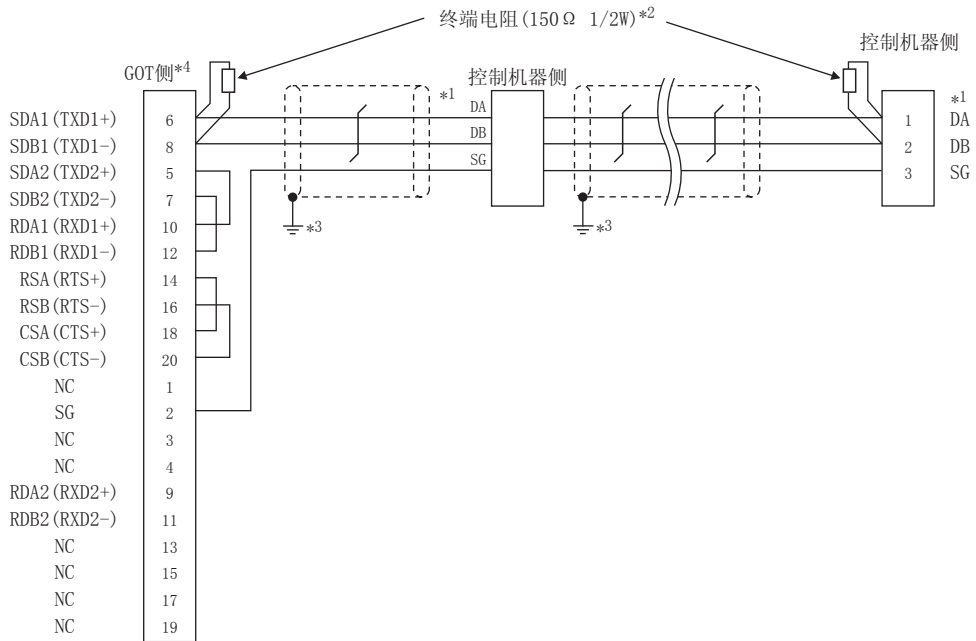

*1 控制机器的针脚号因型号而异。请参照下表。

信号名称	控制机器的型号				
	SDC45/46	CMS CMF015	MQV MPC	MVF	RX
	针脚号	针脚号	针脚号	针脚号	针脚号
DA	C10	5	7	1	1
DB	C11	6	8	2	2
SG	C12	10	9	7	3

*2 请在终端的转换器与控制机器上设置终端电阻。

*3 屏蔽线的 FG 接地不是在屏蔽线两端，而是其中一侧进行。

*4 GOT 终端电阻设置如下。

请将终端电阻设置用 DIP 开关设置为“无”。

 ■ 终端电阻的设置

(19) RS-485 接线图 i

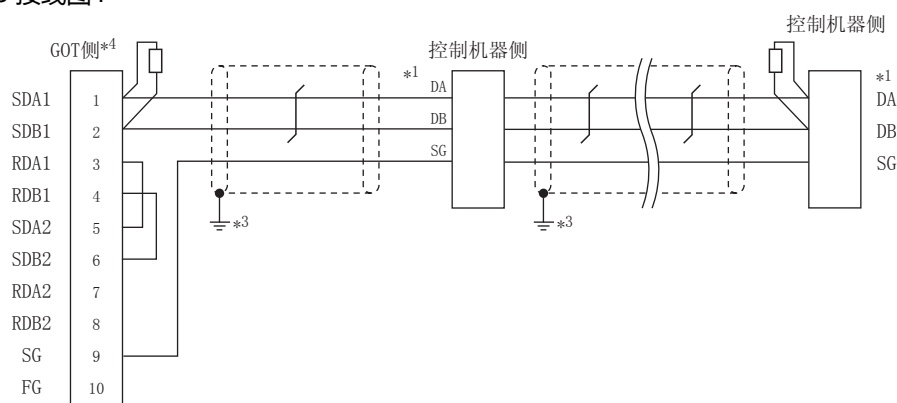

*1 控制机器的针脚号因型号而异。请参照下表。

信号名称	控制机器的型号				
	SDC45/46	CMS CMF015	MQV MPC	MVF	RX
	针脚号	针脚号	针脚号	针脚号	针脚号
DA	C10	5	7	1	1
DB	C11	6	8	2	2
SG	C12	10	9	7	3

*2 请在终端的转换器与控制机器上设置终端电阻。

*3 屏蔽线的 FG 接地不是在屏蔽线两端，而是其中一侧进行。

*4 GOT 终端电阻设置如下。

请将终端电阻设置用 DIP 开关设置为“无”。

■ 终端电阻的设置

(20) RS-485 接线图 j

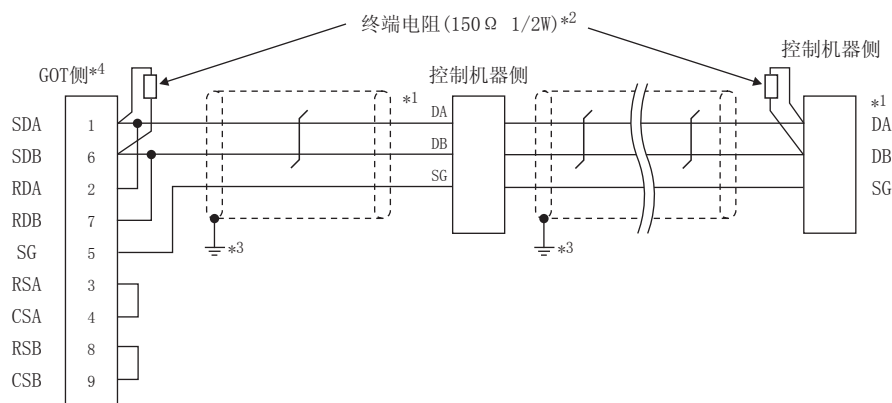

*1 控制机器的针脚号因型号而异。请参照下表。

信号名称	控制机器的型号				
	SDC45/46	CMS CMF015	MQV MPC	MVF	RX
	针脚号	针脚号	针脚号	针脚号	针脚号
DA	C10	5	7	1	1
DB	C11	6	8	2	2
SG	C12	10	9	7	3

*2 请在终端的转换器与控制机器上设置终端电阻。

*3 屏蔽线的 FG 接地不是在屏蔽线两端，而是其中一侧进行。

*4 GOT 终端电阻设置如下。

请将终端电阻设置用 DIP 开关设置为“无”。

■ 终端电阻的设置

■ 制作电缆时的注意事项

(1) 电缆长度

请将 RS-485 电缆的长度做成最长距离以内。

(2) GOT 侧接口

关于 GOT 侧接口，请参照以下内容。

☞ 1.4.1 GOT 的接口规格

(3) 阿自倍尔公司生产的控制机器侧的接口

请使用与阿自倍尔公司生产的控制机器侧对应的接口。
详细内容请参照阿自倍尔公司生产的控制机器的操作手册。

■ 终端电阻的设置

(1) GOT 侧

请使用终端电阻切换开关来设置终端电阻。
关于终端电阻的设置方法，请参照以下内容。

☞ 1.4.3 GOT 的终端电阻

(2) 阿自倍尔公司生产的控制机器侧

连接 GOT 和阿自倍尔公司生产的控制机器时，需要连接终端电阻。

☞ 3.5 控制机器侧的设置

3.4 GOT 侧的设置

3.4.1 设置通讯接口（连接机器的设置）

设置连接机器的通道。

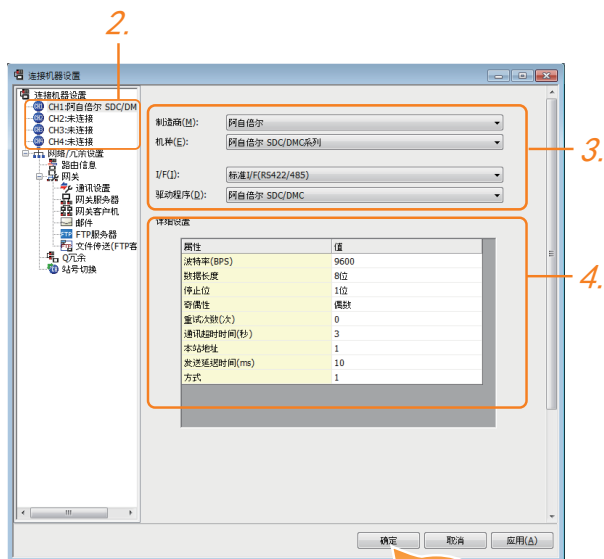

1. 选择 [公共设置] → [连接机器的设置] 菜单。
2. 弹出连接机器的设置窗口，从列表菜单中选择要使用的通道。
3. 进行如下选择。
 - 制造商：阿自倍尔
 - 机种：如下所示
 - < 与 DMC50 连接时 >
阿自倍尔 DMC50
 - < 与上述以外产品连接时 >
阿自倍尔 SDC/DMC 系列
 - I/F：所使用的接口
 - 驱动程序：阿自倍尔 SDC/DMC
4. 制造商、机种、I/F、驱动程序的设置完成后会显示详细设置。
请根据所使用的环境进行设置。
☞ 3.4.2 连接机器详细设置

设置完成后点击 **确定** 按钮。

POINT

连接机器的设置可在 [I/F 连接一览表] 中进行确认。
关于详细内容，请参照以下内容。

☞ 1.1.2 I/F 连接一览表

3.4.2 连接机器详细设置

属性	值
波特率(BPS)	9600
数据长度	8位
停止位	1位
奇偶性	偶数
重试次数(次)	0
通讯超时时间(秒)	3
本站地址	1
发送延迟时间(ms)	10
方式	1

项目	内容	范围
波特率	更改与连接机器的波特率时进行设置。 (默认：9600bps)	9600bps、 19200bps、 38400bps、 57600bps、 115200bps
数据长度	更改与连接机器的数据长度时进行设置。 (默认：8位)	7位 / 8位
停止位	指定通讯时的停止位长度。 (默认：1位)	1位 / 2位
奇偶性	指定在通讯时是否进行奇偶校验，以及校验的方式。 (默认：偶数)	无 偶数 奇数
重试次数	指定通讯时的重试次数。 (默认：0次)	0 ~ 5次
通讯超时时间	指定通讯时的超时时间。 (默认：3秒)	1 ~ 30秒
本站地址 *3*4	指定系统配置（包括 GOT）中的温度调节器的站号。 (默认：1)	1 ~ 15
发送延迟时间	指定通讯时的发送延迟时间，*1 (默认：1ms)	0 ~ 300ms
方式 *2	指定通讯时的方式 (默认：1) 方式 1：仅连续存取 方式 2：连续存取、随机存取	1/2

- *1 请勿将发送延迟时间指定为“0”。
- *2 与 DMC50 连接时，方式会被忽略。
- *3 与 DMC10、SDC 连接时，本站地址会被忽略。
- *4 与 DMC50 连接时，本站地址有效。
本站地址设置对象机器因系统配置而异。
< 经由 COM 模块连接温度调节器时 > 请指定 COM 模块的站号。
< 与温度调节器直接连接时 >
请指定温度调节器的站号。

POINT

方式的设置

控制机器的型号不同，所对应的通讯方式也不同。

型号	对应的通讯方式
SDC20/21、SDC30/31、SDC40A/40B/40G、CMS、CMF、CML、MQV、MPC、MVF、PBC201-VN2、RX	仅限方式 1
DMC10、SDC15、SDC25/26、SDC35/36、SDC45/46、AUR350C、AUR450C、CMC10B	方式 1、方式 2
DMC50	方式设置无效

关于控制机器的连续存取、随机存取的详细内容，请参照以下手册。

 阿自倍尔公司生产的控制机器的手册

POINT

(1) 通过实用菜单进行的通讯接口的设置

通讯接口的设置也可在写入工程数据的 [连接机器设置] 后，通过实用菜单的 [连接机器设置] 进行更改。

关于实用菜单的详细内容，请参照以下手册。

 GOT2000 系列主机使用说明书 (实用软件篇)

(2) 连接机器设置的设置内容的优先顺序

通过 GT Designer3 或者实用菜单进行设置时，会根据最后设置的内容进行动作。

3.5 控制机器侧的设置

POINT

阿自倍尔公司生产的控制机器
关于阿自倍尔公司生产的控制机器的详细内容，请参照
以下手册。

 阿自倍尔公司生产的控制机器的手册

	型号	参照章节
控制机器	DMC10	3.5.1
	SDC15、SDC25/26、SDC35/36	3.5.3
	SDC20/21	3.5.4
	SDC30/31	3.5.4
	SDC40A/40B/40G	3.5.2
	DMC50	3.5.6
	SDC45/46	3.5.7
	CMS、CMF015	3.5.8
	CML、CMF050	3.5.9
	MQV	3.5.10
	MPC	3.5.11
	PBC201-VN2	3.5.12
	MVF	3.5.13
	AUR350C、AUR450C	3.5.14
	RX	3.5.15
	CMC10B	3.5.16
转换器	CMC10L	3.5.5

3.5.1 与 DMC10 连接时

■ 通讯设置

请通过温度调节器的智能加载器软件包（SLP-D10）进行通讯设置。

项目	设置值
传送速度 ^{*1}	9600bps、19200bps
通讯模式 ^{*2}	CPL
数据长度	8 位
奇偶位 ^{*1}	偶数、无
停止位	2 位
最短响应时间	1ms、10ms、100ms、200ms
机器地址 ^{*3*4}	0 ~ F

- *1 请与 GOT 侧的设置保持一致。
- *2 请设置为 CPL。
- *3 请勿设置为“0”。
- *4 选择机器地址时请确保不会与其他模块相重复。

■ 机器地址的设置

请使用机器地址用旋转开关设置机器地址。

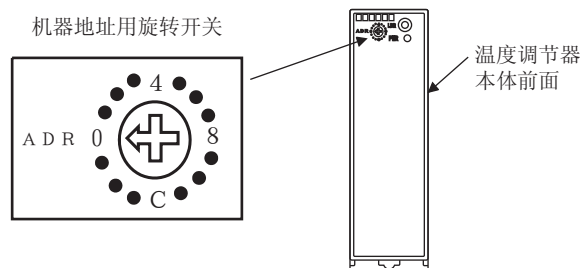

3.5.2 与 SDC40A/40B/40G 连接时

■ 通讯设置

请通过温度调节器的按键操作进行通讯设置。

项目	设置值
传送速度 ^{*1}	9600bps
数据长度	8 位
奇偶位 ^{*1}	偶数、无
停止位	1 位、2 位
机器地址 ^{*2*3}	0 ~ 127

- *1 请根据 GOT 侧的波特率设置传送速度。
- *2 请勿设置为“0”。
- *3 选择机器地址时请确保不会与其他模块相重复。

3.5.3 与 SDC15、SDC25/26、SDC35/36 连接时

■ 通讯设置

请通过温度调节器的按键操作或智能加载器软件包（SLP-C35）进行通讯设置。

项目	设置值
传送速度 ^{*1}	9600bps、19200bps
通讯模式 ^{*2}	CPL
数据长度 ^{*1}	7 位、8 位
奇偶位 ^{*1}	奇数、偶数、无
停止位 ^{*1}	1 位、2 位
最短响应时间	1 ~ 250ms
机器地址 ^{*3*4}	0 ~ 127

- *1 请根据 GOT 侧的波特率设置传送速度。
- *2 请设置为 CPL。
- *3 请勿设置为“0”。
- *4 选择机器地址时请确保不会与其他模块相重复。

3.5.4 与SDC20/21、SDC30/31连接时

■ 通讯设置

请通过温度调节器的按键操作进行通讯设置。

项目	设置值
传送速度*1	9600bps
数据长度	8位
奇偶位	无
停止位	2位
机器地址*2*3	0 ~ 127

*1 请根据 GOT 侧的波特率设置传送速度。

*2 请勿设置为“0”。

*3 选择机器地址时请确保不会与其他模块相重复。

3.5.5 与CMC10连接时

■ 通讯设置

请通过转换器的 DIP 开关进行通讯设置。

项目	设置值
传送速度*1	9600bps、19200bps、38400bps
帧长*2	9 ~ 15位

*1 请根据 GOT 侧的波特率设置传送速度。

*2 是数据长度、奇偶位以及停止位的总和。

■ 通过开关进行设置

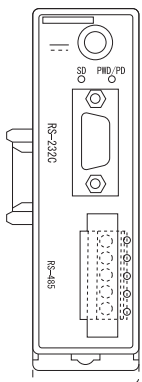

CMC10L 本体正面

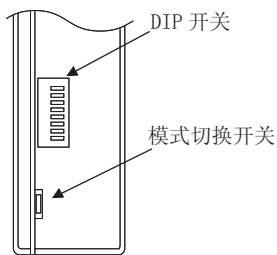

CMC10L 本体背面

(1) DIP 开关的设置

(a) 传送速度的设置

传送速度 (bps)	开关编号		
	1	2	3
9600	ON	OFF	ON
19200	OFF	ON	ON
38400	ON	ON	ON

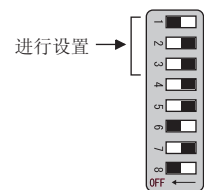

(b) 帧长的设置

帧长	开关编号		
	4	5	6
8位	OFF	OFF	OFF
9位	ON	OFF	OFF
10位	OFF	ON	OFF
11位	ON	ON	OFF
12位	OFF	OFF	ON
13位	ON	OFF	ON
14位	OFF	ON	ON
15位	ON	ON	ON

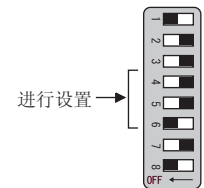

(c) 终端电阻的设置

终端电阻	开关编号
	8
使用	ON
未使用	OFF

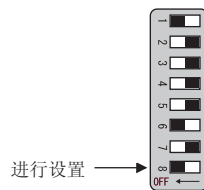

(2) 模式切换开关的设置

请将开关设置为“TERMINAL”。

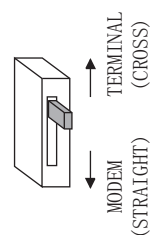

3.5.6 与 DMC50 连接时

■ 通讯设置

请使用温度调节器的计算机专用加载器 (SLP-D50/SLP-H21) 进行通讯设置。

项目	设置值
传送速度 ^{*1}	9600bps、19200bps、38400bps
通讯模式	CPL
数据长度	8 位 (固定)
奇偶位	偶数 (固定)
停止位	1 位 (固定)
机器地址 ^{*2*3*4}	0 ~ F

- *1 请与 GOT 侧的设置保持一致。
- *2 请使用机器地址用旋转开关设置机器地址。
- *3 请勿设置为“0”。
- *4 选择机器地址时请确保不会与其他模块相重复。

■ 机器地址的设置

请使用机器地址用旋转开关设置机器地址。

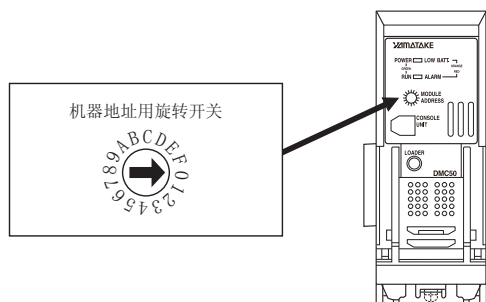

3.5.7 与 SDC45/46 连接时

■ 通讯设置

请通过温度调节器的智能加载器软件包 (SLP-C45) 进行通讯设置。

项目	设置值
传送速度 ^{*1}	9600bps、19200bps、38400bps
通讯模式 ^{*2}	CPL
数据长度	7 位、8 位
奇偶位 ^{*1}	偶数、奇数、无
停止位	1 位、2 位
通讯最短响应时间 ^{*5}	1 ~ 250ms
机器地址 ^{*3*4}	0 ~ 120

- *1 请与 GOT 侧的设置保持一致。
- *2 请设置为 CPL。
- *3 请勿设置为“0”。
- *4 选择机器地址时请确保不会与其他模块相重复。
- *5 使用转换器 CMC10L 时，请将通讯最小响应时间设置为 3ms 以上。

3.5.8 与 CMS、CMF015 连接时

■ 通讯设置

请通过控制机器的按键操作进行通讯设置。

项目	设置值
传送速度 ^{*1}	9600bps
通讯条件选择	0: 8 位数据长度、偶数位、停止位 1 1: 8 位数据长度、无奇偶位、停止位 2
机器地址 ^{*2*3}	0 ~ 99

- *1 请与 GOT 侧的设置保持一致。
- *2 请勿设置为“0”。
- *3 选择机器地址时请确保不会与其他模块相重复。

3.5.9 与 CML、CMF050 连接时

■ 通讯设置

请通过控制机器的按键操作进行通讯设置。

项目	设置值
传送速度 ^{*1}	9600bps
通讯条件选择 ^{*1}	00: 8 位数据长度、偶数位、停止位 1 01: 8 位数据长度、无奇偶位、停止位 2
机器地址 ^{*2*3}	0 ~ 7F

- *1 请与 GOT 侧的设置保持一致。
- *2 请勿设置为“0”。
- *3 选择机器地址时请确保不会与其他模块相重复。

3.5.10 与 MQV 连接时

■ 通讯设置

请通过控制机器的按键操作进行通讯设置。

项目	设置值
传送速度 ^{*1}	9600bps、19200bps、38400bps
通讯条件选择 ^{*1}	00: 8 位数据长度、偶数位、停止位 1 01: 8 位数据长度、无奇偶位、停止位 2
机器地址 ^{*2*3}	0 ~ 127

- *1 请与 GOT 侧的设置保持一致。
- *2 请勿设置为“0”。
- *3 选择机器地址时请确保不会与其他模块相重复。

3.5.11 与 MPC 连接时

■ 通讯设置

请通过控制机器的按键操作进行通讯设置。

项目	设置值
传送速度 ^{*1}	9600bps、19200bps、38400bps
通讯条件选择 ^{*1}	0: 8 位数据长度、偶数位、停止位 1 1: 8 位数据长度、无奇偶位、停止位 2
机器地址 ^{*2*3}	0 ~ 127

- *1 请与 GOT 侧的设置保持一致。
- *2 请勿设置为“0”。
- *3 选择机器地址时请确保不会与其他模块相重复。

3.5.12 与 PBC201-VN2 连接时

■ 通讯设置

请通过控制机器的按键操作进行通讯设置。

项目	设置值
通信协议	CPL
传送速度 ^{*1}	9600bps、19200bps、38400bps 115200bps
通讯条件选择 ^{*1} (固定为 8 位数据长度)	0: 偶数位、停止位 1 1: 奇数位、停止位 1 2: 无奇偶位、停止位 2
机器地址 ^{*2*3}	0 ~ 126

- *1 请与 GOT 侧的设置保持一致。
- *2 请勿设置为“0”。
- *3 选择机器地址时请确保不会与其他模块相重复。

3.5.13 与 MVF 连接时

■ 通讯设置

请通过控制机器的开关操作进行通讯设置。

项目	设置值
传送速度 ^{*1}	9600bps、19200bps
通讯条件选择 ^{*1}	8 位数据长度、偶数位、停止位 1 8 位数据长度、无奇偶位、停止位 2
机器地址 ^{*2*3}	0 ~ F

- *1 请与 GOT 侧的设置保持一致。
- *2 请勿设置为“0”。
- *3 选择机器地址时请确保不会与其他模块相重复。

■ 通过开关进行设置

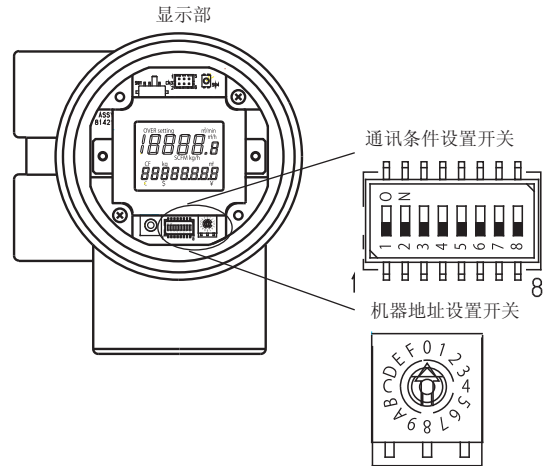

(1) 传送速度的设置

请设置通讯条件设置开关。

传送速度 (bps)	开关编号		
	1	2	3
9600	ON	ON	OFF
19200	ON	OFF	OFF

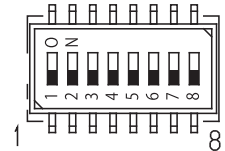

(2) 通讯条件选择

请设置通讯条件设置开关。

通讯条件	开关编号
	4
8 位数据长度、偶数位、停止位 1 OFF	OFF
8 位数据长度、无奇偶位、停止位 2	ON

(3) 机器地址的设置

请设置机器地址设置开关。

机器地址设置开关

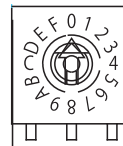

3.5.14 与 AUR350C、AUR450C 连接时

■ 通讯设置

请通过控制机器的智能加载器软件包（SLP-A35、SLP-A45）进行通讯设置。

项目	设置值
传送速度 ^{*1}	9600bps、19200bps
通讯条件选择 ^{*1}	8 位数据长度、偶数位、停止位 1
	8 位数据长度、无奇偶位、停止位 2
机器地址 ^{*2*3}	0 ~ F

*1 请与 GOT 侧的设置保持一致。

*2 请勿设置为“0”。

*3 选择机器地址时请确保不会与其他模块相重复。

■ 机器地址的设置

请设置机器地址设置开关。

(1) AUR350C 时

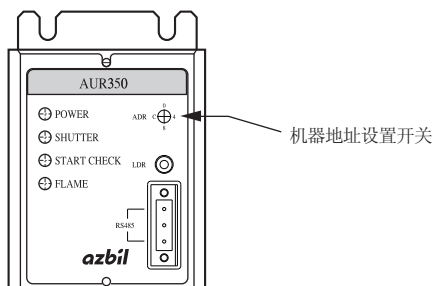

(2) AUR450C 时

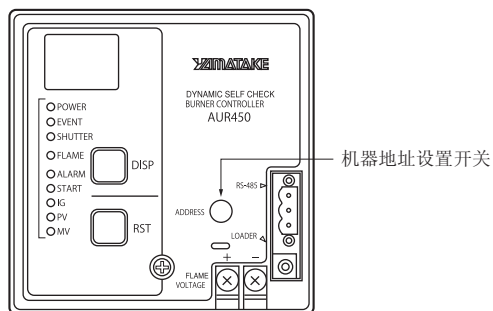

3.5.15 与 RX 连接时

■ 通讯设置

请通过温度调节器的智能加载器软件包（SLP-RX）进行通讯设置。

项目	设置值
传送速度 ^{*1}	9600bps、19200bps、38400bps
通讯条件选择 ^{*1}	偶数位停止 1 (数据长度 8 位、偶数位、停止位 1)
	偶数位停止 2 (数据长度 8 位、偶数位、停止位 2)
	奇数位停止 1 (数据长度 8 位、奇数位、停止位 1)
	奇数位停止 2 (数据长度 8 位、奇数位、停止位 2)
机器地址 ^{*2*3}	1 ~ 32

*1 请与 GOT 侧的设置保持一致。

*2 请勿设置为“0”。

*3 选择机器地址时请确保不会与其他模块相重复。

3.5.16 与 CMC10B 连接时

■ 通讯设置

请通过控制机器的智能加载器软件包（SLP-CM1）进行通讯设置。

项目	设置值
传送速度 ^{*1}	9600bps、19200bps
数据类型 ^{*1}	0: 8 位数据、偶数位、停止位 1
	1: 8 位数据、无奇偶位、停止位 2
机器地址 ^{*2*3}	0 ~ 99

*1 请与 GOT 侧的设置保持一致。

*2 请勿设置为“0”。

*3 选择机器地址时请确保不会与其他模块相重复。

■ 机器地址的设置

请设置机器地址设置开关。

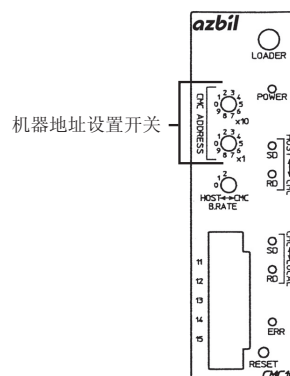

3.5.17 站号设置

站号不可重复设置。

无论电缆的连接顺序如何，都可以设置站号，出现空站号也没有关系。

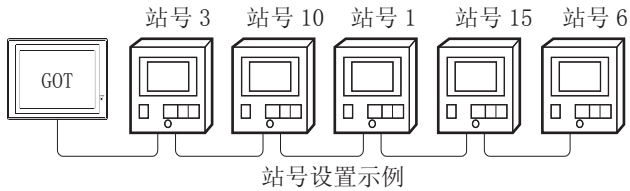

(1) 直接指定

软件元件设置时，直接指定要更改的控制机器的站号。

型号	指定范围
SDC40A/40B/40G、SDC15、SDC25/26、SDC35/36、SDC20/21、SDC30/31、CML、CMF050、MQV、MPC	1 ~ 127
PBC201-VN2	1 ~ 126
SDC45/46	1 ~ 120
CMS、CMF015、CMC10B	1 ~ 99
RX	1 ~ 32
DMC10、DMC50、MVF、AUR350C、AUR450C	1 ~ 15

(2) 间接指定

软件元件设置时，使用 16 位的 GOT 内部寄存器 (GD10 ~ GD25) 间接指定要更改的温度调节器的站号。

在 GT Designer3 上，站号指定为下表所示值时，站号指定对应的 GD10 ~ GD25 的值成为温度调节器的站号。

指定站号		对应软件元件	设置范围
DMC50	DMC50 以外		
100	200	GD10	1 ~ 127 : SDC40A/40B/40G、SDC15、SDC25/26、SDC35/36、SDC20/21、SDC30/31、CML、CMF050、MQV、MPC 时 1 ~ 126 : PBC201-VN2 时 1 ~ 120 : SDC45/46 时 1 ~ 99 : CMS、CMF015、CMC10B 时 1 ~ 32 : RX 时 1 ~ 15 : DMC10、DMC50、MVF、AUR350C、AUR450C 时 设置超出上述范围时，会发生软件元件超范围错误。
101	201	GD11	
102	202	GD12	
103	203	GD13	
104	204	GD14	
105	205	GD15	
106	206	GD16	
107	207	GD17	
108	208	GD18	
109	209	GD19	
110	210	GD20	
111	211	GD21	
112	212	GD22	
113	213	GD23	
114	214	GD24	
115	215	GD25	

3.6 可设置的软元件范围

GOT 可使用的连接机器的软元件范围如下所示。

但是，下表的软元件范围为 GT Designer3 中可设置的最大值。

即使是同一系列的连接机器，不同机种的软元件规格也不同。

请根据实际使用的连接机器的规格进行设置。

如果设置了不存在的软元件或超出范围的软元件号，软元件设置正确的其他对象也可能无法监视。

■ 设置项目



阿自倍尔 SDC/DMC 系列时



阿自倍尔 DMC50 时

项目	内容
软元件	设置软元件名、软元件号、位编号。 位编号只有在进行字软元件的位指定时才能设置。
种类说明	显示 [软元件] 中选择的软元件的类型及设置范围。
网络设置	对所设置的软元件的监视目标进行设置。
	站号 监视指定站号的控制机器。 • 使用阿自倍尔 SDC/DMC 系列 0 ~ 127 : 监视指定站号的控制机器。 200 ~ 215 : 以 GOT 数据寄存器 (GD) 的值来指定要监视的控制机器的站号。*1 • 使用阿自倍尔 DMC50 时 1 ~ 15 : 指定要监视的 COM 模块 / 控制机器的站号。 100 ~ 115 : 以 GOT 数据寄存器 (GD) 的值来指定要监视的 COM 模块 / 控制机器的站号、温度调节器的分站号。*2
	子站号 对 [站号] 中指定的 COM 模块所连接的控制机器的子站号进行指定并监视。(0 ~ 15) [子站号] 指定为 0 时, 监视 [站号] 中指定的 COM 模块 / 控制机器。
[切换到软元件定义画面]	可以确认、设置软元件的定义。

*1 控制机器站号和 GOT 数据寄存器的关系如下所示。

站号	GOT 数据寄存器 (GD)	设置范围
200	GD10	0 ~ 127 (设置值超出上述范围时, 会发生软元件超范围错误。)
201	GD11	
:	:	
214	GD24	
215	GD25	

- *2 将 GD10 ~ 25 的值的低位 8 位设置为站号、高位 8 位设置为子站号。
 这种情况下，[子站号] 的设置无效。
 控制机器的站号和 GOT 数据寄存器的关系如下所示。

站号	GOT 数据寄存器 (GD)	设置范围
100	GD10	0×0000 ~ 0×FFFF
101	GD11	
:	:	
114	GD24	
115	GD25	

例：[站号] 设置为 100 时
 [站号] 设置为 100 时，以 GD10 的值为基础来设置监视目标。
 GD10 = 0×010A
 (高位 8 位) 0×01 → 站号 : 1
 (低位 8 位) 0×0A → 子站号 : 10

POINT

阿自倍尔 DMC50 的站号、子站号
 使用阿自倍尔 DMC50 时设置的站号、子站号分别相当于三菱电机生产的可编程控制器中的网络号、PLC 站号。

3.6.1 阿自倍尔 SDC/DMC 系列

软元件名		可设置范围	软元件号表现形式
位软元件	字软元件的位	下述字软元件的指定位	-
字软元件	数据 (..) ^{*1}	..273 ~ ..31243	10 进制数

*1 只可进行 16 位 (1 字) 指定。

3.6.2 阿自倍尔 DMC50

软件元件名		可设置范围	软件元件表现形式
字软件元件	网络地址 (NA)* ¹	0000 ~ FFFF	16 进制数
	参数地址 (PA)* ¹	00000 ~ FFFFF	16 进制数

*1 只可进行 32 位 (2 字) 指定。

- (a) 网络地址 (NA)
网络地址的设置和定义如下所示。

网络地址	定义
0000	网络地址

- (b) 参数地址 (PA)
参数地址的设置和定义如下所示。

参数地址	定义
001	H/W 信息
002	日历时间设置
021	AI 设置 (高分辨率型: 标准输入用)
022	AI 设置 (特殊型)
023	AI 设置 (高分辨率型: 选项输入用)
041	AUX-IN 设置
045	AO 设置
061	DO 设置
071	TP 设置
0A1	通讯设置 (MR20X 用)
0A2	
0A3	通讯设置 (前面端口)
0C1	系统状态
0C5	日志 (AI 报警)
0C3	日历时间显示
0C4	日志 (系统报警)
0C6	日志 (AUX-IN 报警)
0E1	AI 状态
0E2	AUX-IN 状态
0E3	AO 状态
0E5	DI 状态
0E6	DO 状态
0E7	TP 状态
0E8	齐纳安全栅调整计数
0F1	使用中通讯设置 (MR20X 用)
0F2	
0F3	
103	存储器容量监视
201	PID_A 设置

(下页继续)

参数地址	定义
202	PID_A 常数
203	PID_A 监视
211	PID_CAS 设置
212	PID_CAS 常数 (主站侧)
213	PID_CAS 常数 (从属站侧)
214	PID_CAS 监视
234	Ra_PID 设置
235	Ra_PID 常数
236	Ra_PID 监视
241	UP_PID 设置
242	UP_PID 常数
243	UP_PID 监视
301	TBL/TBR 设置
C00	填充图样设置
C01 ~ C63	网段设置
CF1	填充图样 FB 监视
801 ~ 9FF	用户定义参数

3.7 注意事项

■ 温度调节系统的站号设置

< 与 DMC10、SDC 连接时 >

在构建温度调节系统时，请务必确保 1 站的存在。

< 与 DMC50 连接时 >

在系统配置中，请务必保证本站地址中所设置的站号的 COM 模块或者温度调节器的存在。

 3.4.2 连接机器详细设置

■ GOT 的时钟管理

控制机器中没有时钟功能，因此，即使在 GOT 的时钟管理中设置了“时间校准”或“时间通知”，也将视作无效（无任何处理）处理。

■ 断开多个连接机器中的一部分

GOT 可以通过设置 GOT 内部软元件将多个连接机器中的一部分断开。例如，可以将发生了通讯超时的异常站从连接机器中断开。

关于 GOT 内部软元件设置内容的详细信息，请参照以下手册。

 GT Designer3(GOT2000) 帮助

■ DMC50 和 DMC10/SDC 并存

GOT 不支持 DMC50 和 DMC10/SDC 同时存在的连接。



4

与欧姆龙公司生产的 可编程控制器之间的连接

4.1 可连接机种一览表	4 - 2
4.2 串行连接时.....	4 - 4
4.3 以太网连接时.....	4 - 30
4.4 可设置的软元件范围	4 - 35

4. 与欧姆龙公司生产的可编程控制器之间的连接























三菱金牌经销商：

4.1 可连接机种一览表

深圳市世华自动化设备有限公司 <http://www.flyplc.com> Tel:13480858235

QQ:927971028

可连接的机种如下所示。

系列	型号	有无时钟	通讯形式	可连接的 GOT	参照章节
SYSMAC CPM	CPM1	×	RS-232		 4.2.1
	CPM1A	×			
	CPM2A	○			
	CPM2C	○ *3			
SYSMAC CQM1	CQM1*1	○ *4	RS-232		 4.2.1
SYSMAC CQM1H	CQM1H	○ *4*5	RS-232 RS-422		 4.2.2
SYSMAC CJ1	CJ1H	○	RS-232 RS-422		 4.2.3
	CJ1G				
	CJ1M				
SYSMAC CJ2	CJ2H	○	RS-232 RS-422		 4.2.3
	CJ2M*9				
SYSMAC CP1	CP1H	○	RS-232 RS-422		 4.2.4
	CP1L				
	CP1E (N类型)*8				
SYSMAC C200HS	C200HS	○	RS-232		 4.2.5
SYSMAC C200H	C200H	○ *6	RS-422		
SYSMAC α	C200HX	○	RS-232 RS-422		 4.2.5
	C200HG				
	C200HE*2				
SYSMAC CS1	CS1H	○	RS-232 RS-422		 4.2.6
	CS1G				
	CS1D				
SYSMAC C1000H	C1000H	×	RS-232		 4.2.7
SYSMAC C2000H	C2000H		RS-422		
SYSMAC CVM1/CV	CV500	○	RS-232 RS-422		 4.2.8
	CV1000				
	CV2000				
	CVM1	○ *3			

(下页继续)

- *1 因为 CQM1-CPU11 没有 RS-232C 接口，因此无法连接 GOT。
- *2 C200HE-CPU11 无法安装通讯板。请使用上位链接模块。
- *3 有的机种没有时钟功能。
- *4 需要带时钟的盒式存储器。
- *5 无法监视 CQM-CPU61 的 EM 软元件。
- *6 使用 C200H-CPU21/CPU22/CPU23 时，需要带时钟的盒式存储器。
C200H-CPU01/CPU02/CPU03 无法使用时钟功能。
- *7 C200HE-CPU11 无法使用时钟功能。
- *8 CP1E (N 型) 中，输入输出点数在 20 点以下的 CPU 模块只能进行 CPU 直接连接。
- *9 仅 CJ2M-CPU1 □ 可以进行 CPU 直接连接。

系列	型号	有无时钟	通讯形式	可连接的 GOT	参照章节
SYSMAC CJ1	CJ1H	○	以太网	 *1	 4.3.1
	CJ1G				
	CJ1M				
SYSMAC CJ2	CJ2H				
	CJ2M				
SYSMAC CS1	CS1H				
	CS1G				
	CS1D				

*1 不支持冗余化的以太网。

4.2 串行连接时

4.2.1 与 CPM1、CPM1A、CPM2A、CPM2C、CQM1 连接时的系统配置

■ 与可编程控制器或 RS-232C 适配器连接时

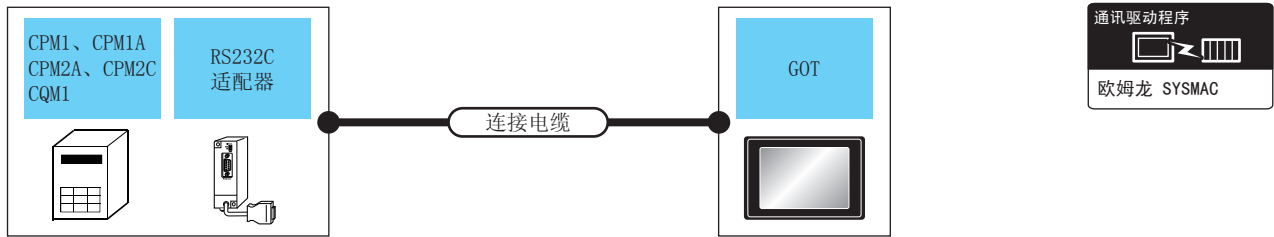

可编程控制器			连接电缆		GOT		可连接台数
型号	RS-232C 适配器 *1	通讯形式	电缆型号 接线图编号	最大 距离	选配机器	本体	
CPM2A CQM1	-	RS-232	GT09-C30R20101-9P(3m) 或 ① RS-232 接线图①	15m	- (本体内置)	GT 27 GT 23	1 台可编程控制器对应 1 台 GOT
					GT15-RS2-9P	GT 27 GT 23	
CPM1 CPM1A CPM2A CPM2C	CPM1-CIF01	RS-232	GT09-C30R20101-9P(3m) 或 ① RS-232 接线图①	15m	- (本体内置)	GT 27 GT 23	1 台 RS-232C 适配器对应 1 台 GOT
					GT15-RS2-9P	GT 27 GT 23	
CPM2C	CPM2C-CIF01-V1	RS-232	GT09-C30R20101-9P(3m) 或 ① RS-232 接线图①	15m	- (本体内置)	GT 27 GT 23	1 台 RS-232C 适配器对应 1 台 GOT
					GT15-RS2-9P	GT 27 GT 23	

*1 欧姆龙公司的产品。关于产品的详细情况，请咨询欧姆龙公司。

■ 与欧姆龙公司生产的连接电缆连接时

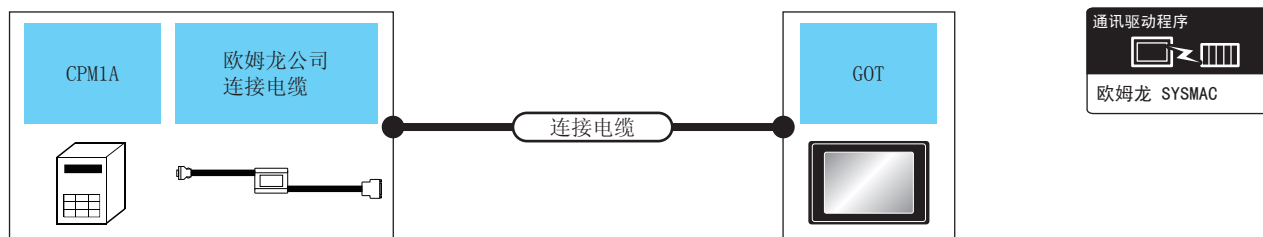

可编程控制器			连接电缆		GOT		可连接台数
型号	欧姆龙公司生产的连接电缆*1	通讯形式	电缆型号 接线图编号	最大 距离	选配机器	本体	
CPM1A	CQM1-CIF01	RS-232	GT09-C30R20102-25S(3m) 或 ② RS-232 接线图②	15m	- (本体内置)	GT 27 GT 23	1 台可编程控制器对应 1 台 GOT
			① RS-232 接线图①		GT15-RS2-9P	GT 27 GT 23	
CPM2C	CPM2C-CN111	RS-232	GT09-C30R20101-9P(3m) 或 ② RS-232 接线图②	15m	- (本体内置)	GT 27 GT 23	1 台可编程控制器对应 1 台 GOT
			① RS-232 接线图①		GT15-RS2-9P	GT 27 GT 23	

*1 欧姆龙公司的产品。关于产品的详细情况，请咨询欧姆龙公司。

4.2.2 与 CQM1H 连接时的系统配置

■ 与可编程控制器或串行通讯板连接时

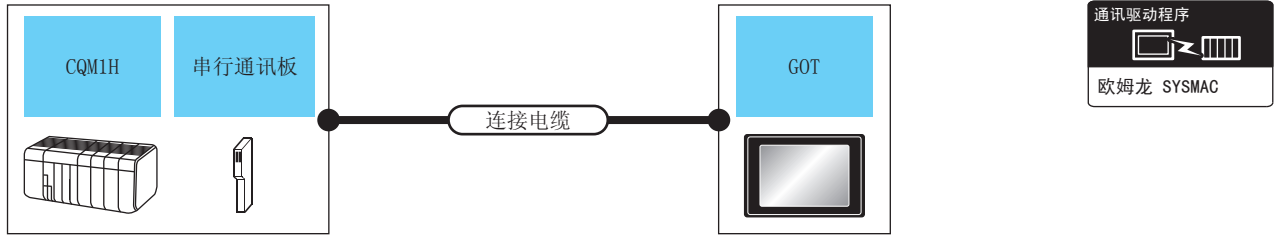

可编程控制器			连接电缆		GOT		可连接台数
型号	串行通讯板 *1	通讯形式	电缆型号 接线图编号	最大 距离	选配机器	本体	
CQM 1H	-	RS-232	GT09-C30R20101-9P(3m) 或 ① RS-232 接线图①	15m	- (本体内置)	GT 27 GT 23	1 台可编程控制器对应 1 台 GOT
			GT15-RS2-9P		GT 27 GT 23		
	CQM1-SCB41	RS-232	GT09-C30R20101-9P(3m) 或 ① RS-232 接线图①	15m	- (本体内置)	GT 27 GT 23	1 块串行通讯板对应 1 台 GOT
			GT15-RS2-9P		GT 27 GT 23		
	RS-422	GT09-C30R40101-9P(3m) GT09-C100R40101-9P(10m) GT09-C200R40101-9P(20m) GT09-C300R40101-9P(30m) 或 ③ RS-422 接线图③	200m	- (本体内置)	GT 27 GT 23		
		GT15-RS4-9S		GT 27 GT 23			

*1 欧姆龙公司的产品。关于产品的详细情况，请咨询欧姆龙公司。

■ 与欧姆龙公司生产的连接电缆连接时

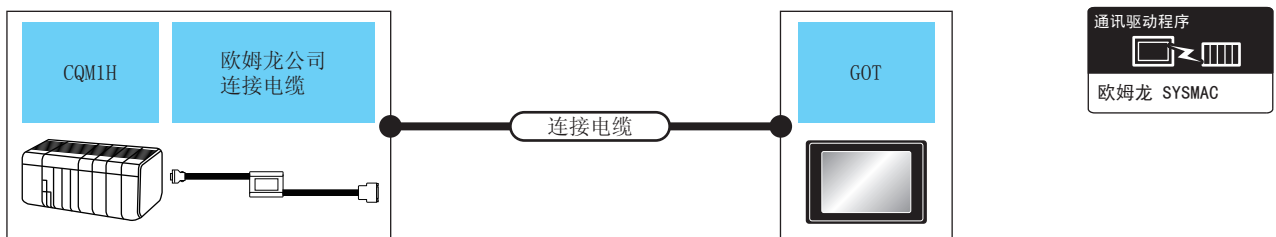

可编程控制器			连接电缆		GOT		可连接台数
型号	欧姆龙公司生产的 连接电缆 *1	通讯形式	电缆型号 接线图编号	最大 距离	选配机器	本体	
CQM 1H	CQM1-CIF02	RS-232	GT09-C30R20101-9P(3m) 或 ① RS-232 接线图①	15m	- (本体内置)	GT 27 GT 23	1 台可编程控制器对应 1 台 GOT
			GT15-RS2-9P		GT 27 GT 23		

*1 欧姆龙公司的产品。关于产品的详细情况，请咨询欧姆龙公司。

4.2.3 与CJ1H、CJ1G、CJ1M、CJ2H、CJ2M 连接时的系统配置

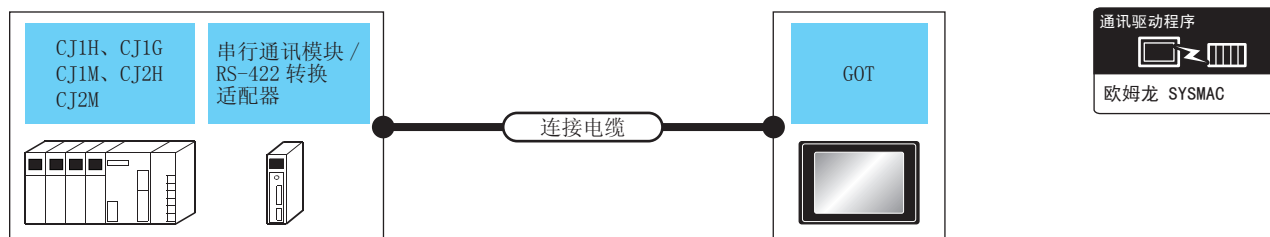

可编程控制器		连接电缆		GOT		可连接台数	
型号	串行通讯模块 /RS-422A 转换适配器 *1	通讯形式	电缆型号 接线图编号	最大距离	选配机器 本体		
CJ1H CJ1G CJ1M CJ2H	-	RS-232	GT09-C30R20101-9P(3m) 或 用户自制 RS-232 接线图①	15m	- (本体内置) GT15-RS2-9P	GT 27 GT 23 GT 27 GT 23	1 台可编程控制器对应 1 台 GOT
	CJ1W-SCU21-V1 CJ1W-SCU41-V1	RS-232	GT09-C30R20101-9P(3m) 或 用户自制 RS-232 接线图①	15m	- (本体内置) GT15-RS2-9P	GT 27 GT 23 GT 27 GT 23	每个串行通讯模块端口对应 1 台 GOT
	CJ1W-SCU31-V1 CJ1W-SCU41-V1	RS-422	GT09-C30R40101-9P(3m) GT09-C100R40101-9P(10m) GT09-C200R40101-9P(20m) GT09-C300R40101-9P(30m) 或 用户自制 RS-422 接线图③	200m	- (本体内置) GT15-RS4-9S	GT 27 GT 23 GT 27 GT 23	
	CJ1W-CIF11	RS-422	GT09-C30R40103-5T(3m) GT09-C100R40103-5T(10m) GT09-C200R40103-5T(20m) GT09-C300R40103-5T(30m) 或 用户自制 RS-422 接线图④	50m	- (本体内置) GT15-RS4-9S	GT 27 GT 23 GT 27 GT 23	1台RS-422A转换适配器对应 1台 GOT
CJ1H CJ1G CJ1M	CJ1W-SCU21 CJ1W-SCU41	RS-232	GT09-C30R20101-9P(3m) 或 用户自制 RS-232 接线图①	15m	- (本体内置) GT15-RS2-9P	GT 27 GT 23 GT 27 GT 23	每个串行通讯模块端口对应 1 台 GOT
	CJ1W-SCU41	RS-422	GT09-C30R40101-9P(3m) GT09-C100R40101-9P(10m) GT09-C200R40101-9P(20m) GT09-C300R40101-9P(30m) 或 用户自制 RS-422 接线图③	200m	- (本体内置) GT15-RS4-9S	GT 27 GT 23 GT 27 GT 23	
CJ2M -CPU1 □	-	RS-232	GT09-C30R20101-9P(3m) 或 用户自制 RS-232 接线图①	15m	- (本体内置) GT15-RS2-9P	GT 27 GT 23 GT 27 GT 23	1 台可编程控制器对应 1 台 GOT
	CJ1W-CIF11	RS-422	GT09-C30R40103-5T(3m) GT09-C100R40103-5T(10m) GT09-C200R40103-5T(20m) GT09-C300R40103-5T(30m) 或 用户自制 RS-422 接线图④	50m	- (本体内置) GT15-RS4-9S	GT 27 GT 23 GT 27 GT 23	1台RS-422A转换适配器对应 1台 GOT

可编程控制器			连接电缆		GOT		可连接台数
型号	串行通讯模块 /RS-422A 转换适配器 *1	通讯形式	电缆型号 接线图编号	最大 距离	选配机器	本体	
CJ2M -CPU1 □ CJ2M -CPU3 □	CJ1W-SCU21-V1 CJ1W-SCU41-V1	RS-232	GT09-C30R20101-9P(3m) 或 用户定制 RS-232 接线图①	15m	- (本体内置)	GT 27 GT 23	每个串行通讯模块端口对 应 1 台 GOT
			GT15-RS2-9P		GT 27 GT 23		
	CJ1W-SCU31-V1 CJ1W-SCU41-V1	RS-422	GT09-C30R40101-9P(3m) GT09-C100R40101-9P(10m) GT09-C200R40101-9P(20m) GT09-C300R40101-9P(30m) 或 用户定制 RS-422 接线图③	200m	- (本体内置)	GT 27 GT 23	
			GT15-RS4-9S		GT 27 GT 23		
CJ2M -CPU3 □	CP1W-CIF01	RS-232	GT09-C30R20101-9P(3m) 或 用户定制 RS-232 接线图①	15m	- (本体内置)	GT 27 GT 23	1 块 RS-232C 选项板对应 1 台 GOT
			GT15-RS2-9P		GT 27 GT 23		
	CP1W-CIF11	RS-422	GT09-C30R40103-5T(3m) GT09-C100R40103-5T(10m) GT09-C200R40103-5T(20m) GT09-C300R40103-5T(30m) 或 用户定制 RS-422 接线图④	50m	- (本体内置)	GT 27 GT 23	1 块 RS-422A/485 选项 板对应 1 台 GOT
GT15-RS4-9S			GT 27 GT 23				
CP1W-CIF12	RS-422	GT09-C30R40103-5T(3m) GT09-C100R40103-5T(10m) GT09-C200R40103-5T(20m) GT09-C300R40103-5T(30m) 或 用户定制 RS-422 接线图④	200m	- (本体内置)	GT 27 GT 23	1 块 RS-422A/485 选项 板对应 1 台 GOT	
		GT15-RS4-9S		GT 27 GT 23			

*1 欧姆龙公司的产品。关于产品的详细情况，请咨询欧姆龙公司。

4.2.4 与 CP1H、CP1L、CP1E 连接时的系统配置

■ 与可编程控制器或选项板连接时

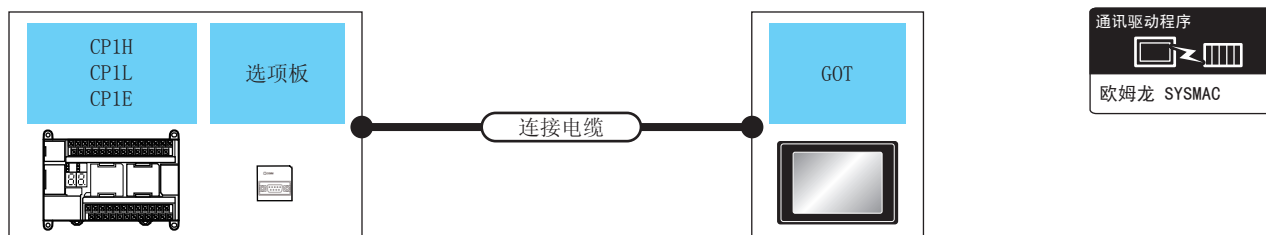

可编程控制器			连接电缆		GOT		可连接台数
型号	选项板 ^{*1}	通讯形式	电缆型号 接线图编号	最大距离	选配机器	本体	
CP1E	-	RS-232	GT09-C30R20101-9P(3m) 或 用户自制 RS-232 接线图④	15m	- (本体内置)	GT 27 GT 23	1台可编程控制器对应1台GOT
					GT15-RS2-9P	GT 27 GT 23	
CP1H CP1L CP1E	CP1W-CIF01	RS-232	GT09-C30R20101-9P(3m) 或 用户自制 RS-232 接线图④	15m	- (本体内置)	GT 27 GT 23	1块RS-232C选项板对应1台GOT
					GT15-RS2-9P	GT 27 GT 23	
	CP1W-CIF11	RS-422	GT09-C30R40103-5T(3m) GT09-C100R40103-5T(10m) GT09-C200R40103-5T(20m) GT09-C300R40103-5T(30m) 或 用户自制 RS-422 接线图④	50m	- (本体内置)	GT 27 GT 23	1块RS-422A/485选项板对应1台GOT
					GT15-RS4-9S	GT 27 GT 23	
CP1W-CIF12	RS-422	GT09-C30R40103-5T(3m) GT09-C100R40103-5T(10m) GT09-C200R40103-5T(20m) GT09-C300R40103-5T(30m) 或 用户自制 RS-422 接线图④	200m	- (本体内置)	GT 27 GT 23	1块RS-422A/485选项板对应1台GOT	
				GT15-RS4-9S	GT 27 GT 23		

*1 欧姆龙公司的产品。关于产品的详细情况，请咨询欧姆龙公司。

■ 与串行通讯模块连接时

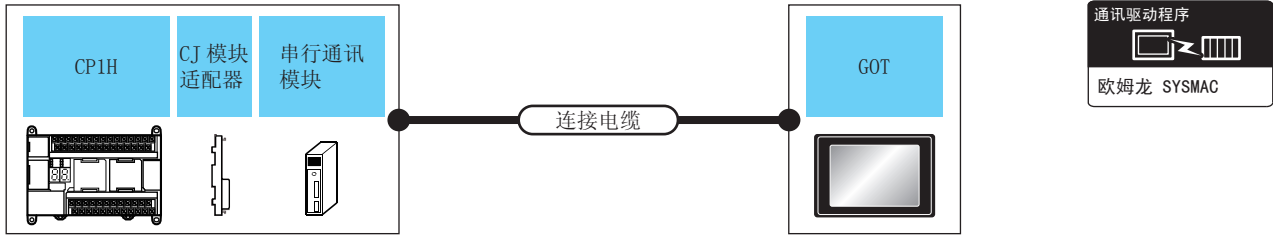

可编程控制器			连接电缆		GOT		连接可能台数
型号	CJ 模块适配器 *1	串行通讯模块 *1	通讯形式	电缆型号 接线图编号	最大距离	选配机器	
CP1H	CP1W-EXT01	CJ1W-SCU21 CJ1W-SCU41 CJ1W-SCU21-V1 CJ1W-SCU41-V1	RS-232	GT09-C30R20101-9P(3m) 或 用户自制 RS-232 接线图①	15m	- (本体内置)	GT 27 GT 23
						GT15-RS2-9P	GT 27 GT 23
		CJ1W-SCU41 CJ1W-SCU31-V1 CJ1W-SCU41-V1	RS-422	GT09-C30R40101-9P(3m) GT09-C100R40101-9P(10m) GT09-C200R40101-9P(20m) GT09-C300R40101-9P(30m) 或 用户自制 RS-422 接线图③	200m	- (本体内置)	GT 27 GT 23
						GT15-RS4-9S	GT 27 GT 23

*1 欧姆龙公司的产品。关于产品的详细情况，请咨询欧姆龙公司。

4.2.5 与 C200HS、C200H、C200HX、C200HG、C200HE 连接时的系统配置

■ 与可编程控制器或基板安装型上位链接模块连接时

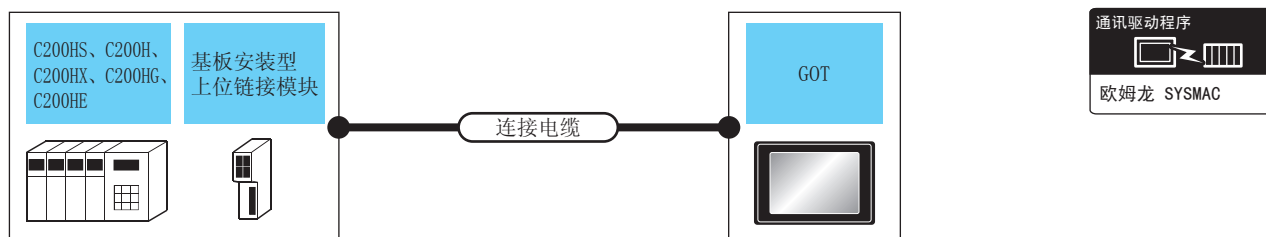

可编程控制器			连接电缆		GOT		可连接台数
型号	基板安装型上位链接模块 *1	通讯形式	电缆型号 接线图编号	最大距离	选配机器	本体	
C200 HX C200 HG C200 HE	-	RS-232	GT09-C30R20101-9P(3m) 或 用户定制 RS-232 接线图①	15m	- (本体内置) GT15-RS2-9P	GT 27 GT 23 GT 27 GT 23	1 台可编程控制器对应 1 台 GOT
C200 HS C200 H C200 HX C200 HG C200 HE	C200H-LK201-V1	RS-232	GT09-C30R20103-25P(3m) 或 用户定制 RS-232 接线图③	15m	- (本体内置) GT15-RS2-9P	GT 27 GT 23 GT 27 GT 23	1 个基板安装型上位链接模块对应 1 台 GOT
	C200H-LK202-V1	RS-422	GT09-C30R40102-9P(3m) GT09-C100R40102-9P(10m) GT09-C200R40102-9P(20m) GT09-C300R40102-9P(30m) 或 用户定制 RS-422 接线图②	200m	- (本体内置) GT15-RS4-9S	GT 27 GT 23 GT 27 GT 23	

*1 欧姆龙公司的产品。关于产品的详细情况，请咨询欧姆龙公司。

■ 与通讯板连接时

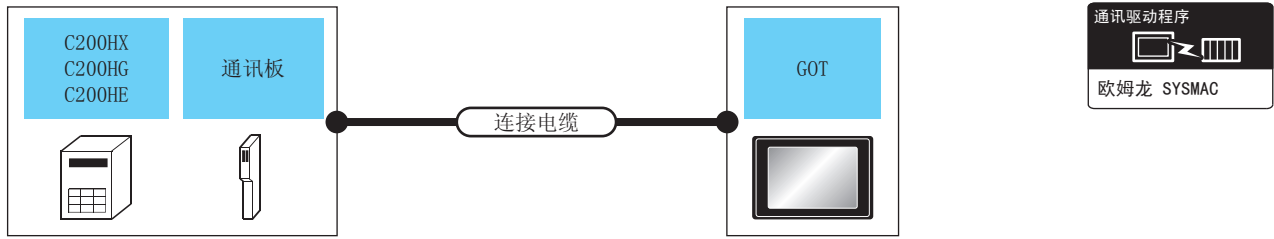

可编程控制器		连接电缆		GOT		可连接台数	
型号	通讯板*1	通讯形式	电缆型号 接线图编号	最大距离	选配机器		本体
C200HX C200HG C200HE*2	C200HW-COM02 C200HW-COM05 C200HW-COM06	RS-232	GT09-C30R20101-9P(3m) 或 用户自制 RS-232 接线图①	15m	- (本体内置)	GT 27 GT 23	每个串行通讯模块端口对应 1 台 GOT
			GT15-RS2-9P		GT 27 GT 23		
	C200HW-COM03 C200HW-COM06	RS-422	GT09-C30R40101-9P(3m) GT09-C100R40101-9P(10m) GT09-C200R40101-9P(20m) GT09-C300R40101-9P(30m) 或 用户自制 RS-422 接线图③	200m	- (本体内置)	GT 27 GT 23	
			GT15-RS4-9S		GT 27 GT 23		

*1 欧姆龙公司的产品。关于产品的详细情况，请咨询欧姆龙公司。

*2 C2000HE-CPU11 无法安装通讯板。
请使用上位链接模块。

4.2.6 与 CS1H、CS1G、CS1D 连接时的系统配置

■ 与可编程控制器或串行通讯模块连接时

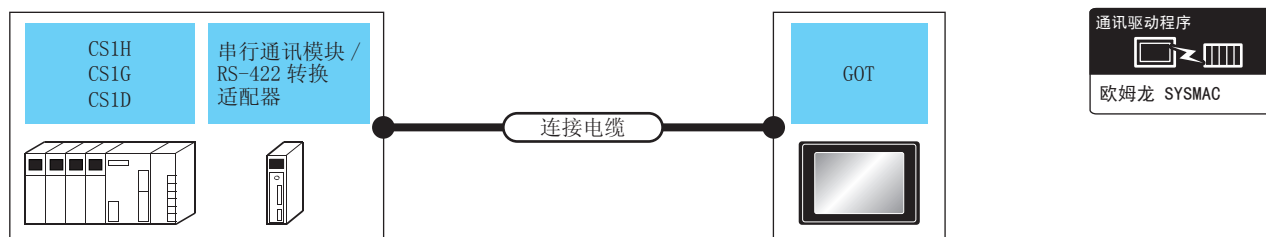

可编程控制器		连接电缆		GOT		可连接台数	
型号	串行通讯模块 RS-422A 转换适配器 *1	通讯形式	电缆型号 接线图编号	最大距离	选配机器		本体
CS1H CS1G CS1D	-	RS-232	GT09-C30R20101-9P(3m) 或 ④RS-232 接线图①	15m	- (本体内置)	GT27 GT23	1 台可编程控制器对应 1 台 GOT
					GT15-RS2-9P	GT27 GT23	
	CS1W-SCU21 CS1W-SCU21-V1	RS-232	GT09-C30R20101-9P(3m) 或 ④RS-232 接线图①	15m	- (本体内置)	GT27 GT23	1 个串行通讯模块对应 1 台 GOT
					GT15-RS2-9P	GT27 GT23	
	CJ1W-CIF11	RS-422	GT09-C30R40103-5T(3m) GT09-C100R40103-5T(10m) GT09-C200R40103-5T(20m) GT09-C300R40103-5T(30m) 或 ④RS-422 接线图④	50m	- (本体内置)	GT27 GT23	1 台 RS-422A 转换适配器对应 1 台 GOT
					GT15-RS4-9S	GT27 GT23	

*1 欧姆龙公司的产品。关于产品的详细情况，请咨询欧姆龙公司。

■ 与串行通讯板连接时

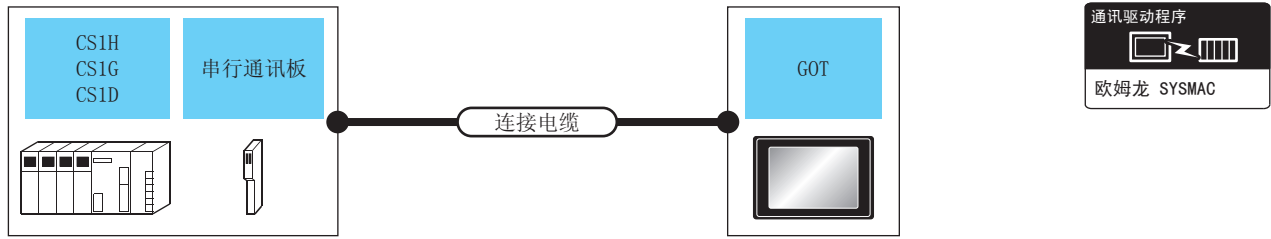

可编程控制器			连接电缆		GOT		可连接台数
型号	串行通讯板 ^{*1}	通讯形式	电缆型号 接线图编号	最大距离	选配机器	本体	
CS1H CS1G CS1D	CS1W-SCB21 CS1W-SCB41 CS1W-SCB21-V1 CS1W-SCB41-V1	RS-232	GT09-C30R20101-9P(3m) 或 ① RS-232 接线图①	15m	- (本体内置)	GT 27 GT 23	每个串行通讯模块端口对应1台 GOT
					GT15-RS2-9P	GT 27 GT 23	
	CS1W-SCB41 CS1W-SCB41-V1	RS-422	GT09-C30R40101-9P(3m) GT09-C100R40101-9P(10m) GT09-C200R40101-9P(20m) GT09-C300R40101-9P(30m) 或 ③ RS-422 接线图③	200m	- (本体内置)	GT 27 GT 23	
					GT15-RS4-9S	GT 27 GT 23	

*1 欧姆龙公司的产品。关于产品的详细情况，请咨询欧姆龙公司。

4.2.7 与 C1000H、C2000H 连接时的系统配置

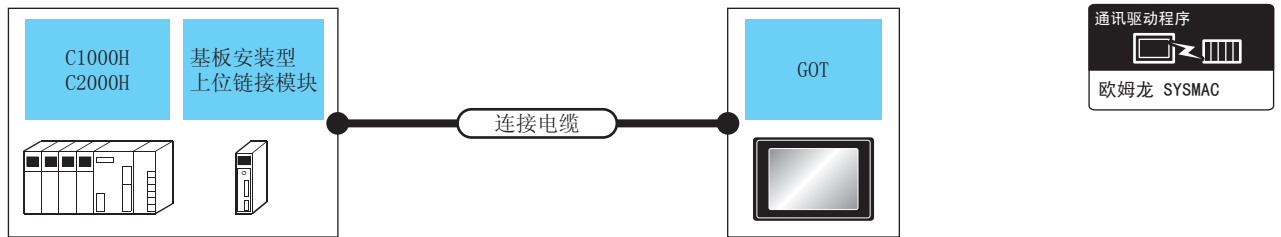

可编程控制器			连接电缆		GOT		可连接台数
型号	基板安装型上位链接模块 ^{*1}	通讯形式	电缆型号 接线图编号	最大距离	选配机器	本体	
C1000H C2000H	C500-LK201-V1	RS-232	GT09-C30R20103-25P(3m) 或 ③ 用户自制 RS-232 接线图③	15m	- (本体内置)	GT 27 GT 23	1 个基板安装型上位链接模块对应 1 台 GOT
			GT15-RS2-9P		GT 27 GT 23		
		RS-422	② 用户自制 RS-422 接线图②	200m	- (本体内置)	GT 27 GT 23	
					GT15-RS4-9S	GT 27 GT 23	

*1 欧姆龙公司的产品。关于产品的详细情况，请咨询欧姆龙公司。

4.2.8 与 CV500、CV1000、CV2000、CVM1 连接时的系统配置

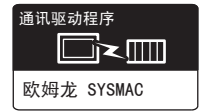
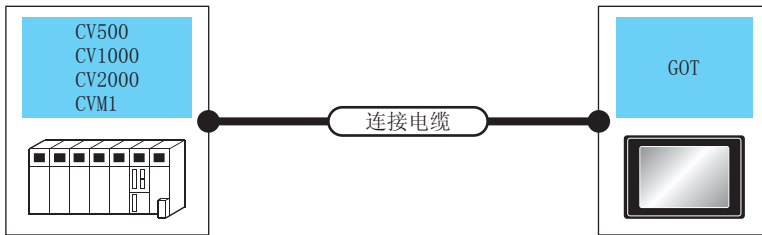

可编程控制器		连接电缆		GOT		可连接台数
型号	通讯形式	电缆型号 接线图编号	最大距离	选配机器	本体	
CV500 CV1000 CV2000 CVM1	RS-232	GT09-C30R20101-9P(3m) 或 ① RS-232 接线图①	15m	- (本体内置)	GT 27 GT 23	1 台可编程控制器对应 1 台 GOT
				GT15-RS2-9P	GT 27 GT 23	
	RS-422	GT09-C30R40101-9P(3m) GT09-C100R40101-9P(10m) GT09-C200R40101-9P(20m) GT09-C300R40101-9P(30m) 或 ① RS-422 接线图①	200m	- (本体内置)	GT 27 GT 23	
				GT15-RS4-9S	GT 27 GT 23	

4.2.9 接线图

连接 GOT 与可编程控制器的电缆的接线图如下所示。

■ RS-232 电缆

(1) 接线图

(a) RS-232 接线图①

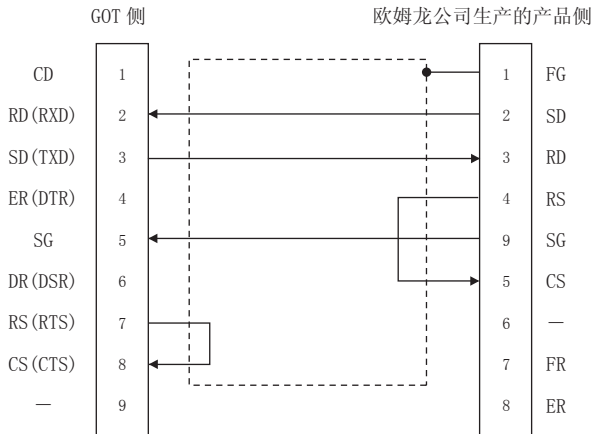

(b) RS-232 接线图②

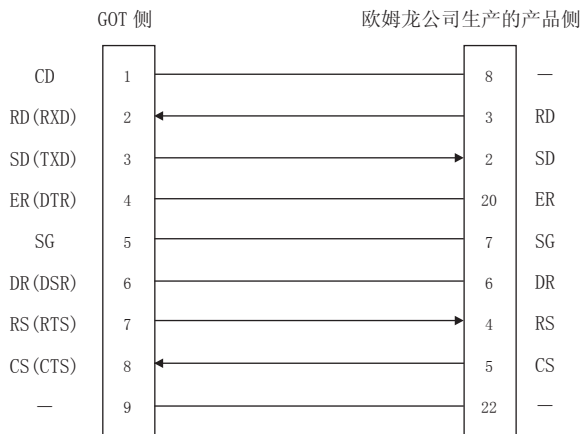

(c) RS-232 接线图③

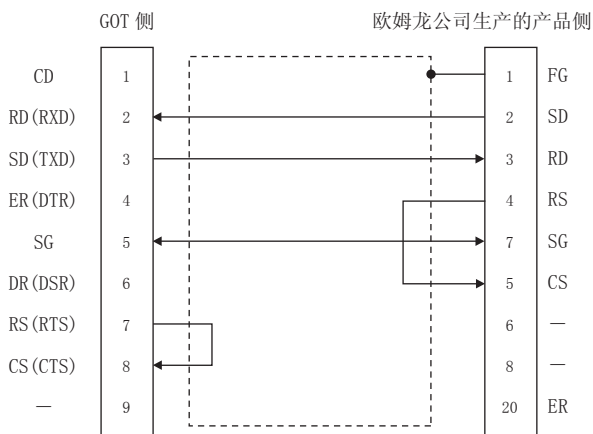

(2) 制作电缆时的注意事项

- (a) 电缆长度
请将 RS-232 电缆的长度做成 15m 以内。
- (b) GOT 侧接口
关于 GOT 侧接口，请参照以下内容。
☞ 1.4.1 GOT 的接口规格
- (c) 欧姆龙公司生产的可编程控制器侧的接口
请使用与欧姆龙公司生产的可编程控制器对应的接口。
详细内容请参照欧姆龙公司生产的可编程控制器的操作手册。

■ RS-422 电缆

POINT

GOT 与欧姆龙公司生产的产品的极性差异
GOT 与欧姆龙公司生产的产品的信号名的 A 极、B 极的极性名称是相反的。
■ 请根据接线图制作电缆。

(1) 接线图

(a) RS-422 接线图①

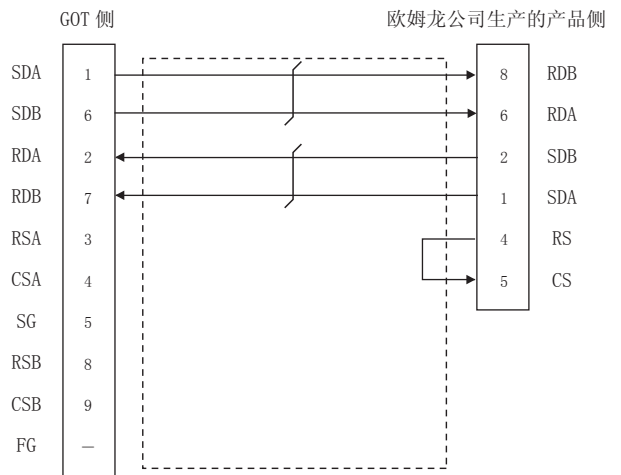

(b) RS-422 接线图②

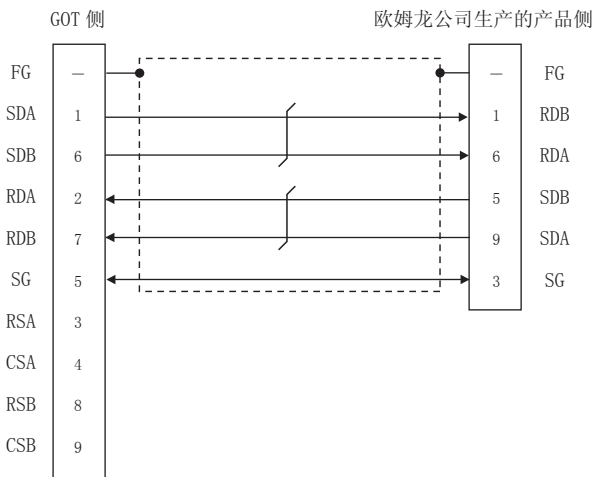

(c) RS-422 接线图③

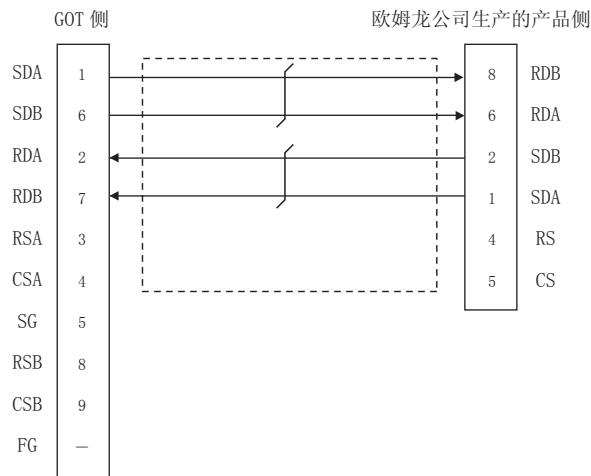

(d) RS-422 接线图④

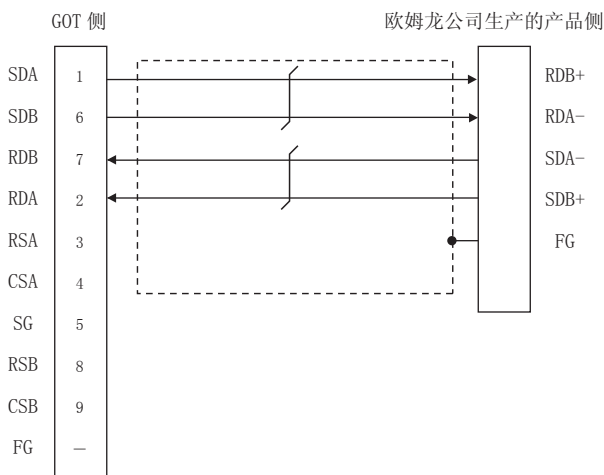

(2) 制作电缆时的注意事项

(a) 电缆长度

请将 RS-422 接线图①、RS-422 接线图②、RS-422 接线图③的电缆长度做成 200m 以内。
请将 RS-422 接线图④的电缆长度做成 50m 以内。

(b) GOT 侧接口

关于 GOT 侧接口，请参照以下内容。

☞ 1.4.1 GOT 的接口规格

(c) 欧姆龙公司生产的可编程控制器侧的接口

请使用与欧姆龙公司生产的可编程控制器对应的接口。
详细内容请参照欧姆龙公司生产的可编程控制器的操作手册。

(3) 终端电阻的设置

(a) GOT 侧

请将终端电阻设置用 DIP 开关设置为“无”。
关于终端电阻设置的详细内容，请参照以下内容。

☞ 1.4.3 GOT 的终端电阻

(b) 欧姆龙公司生产的可编程控制器侧

GOT 与欧姆龙公司生产的可编程控制器连接时，需要在欧姆龙公司生产的可编程控制器侧设置终端电阻。

☞ 欧姆龙公司生产的可编程控制器的操作手册

4.2.10 GOT 侧的设置

■ 设置通讯接口（连接机器的设置）

设置与 GOT 连接的机器的通道。

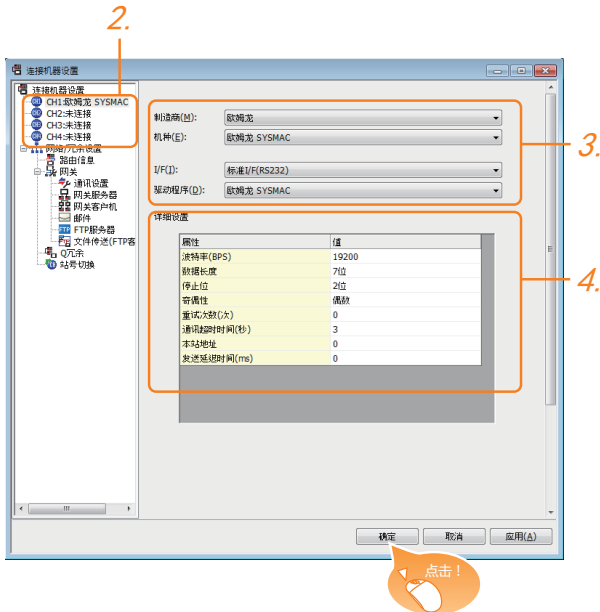

1. 选择 [公共设置] → [连接机器的设置] 菜单。
2. 弹出连接机器的设置窗口，从列表菜单中选择要使用的通道。
3. 进行如下选择。
 - 制造商：欧姆龙
 - 机种：请根据所连接的机种进行设置。
 - 欧姆龙 SYSMAC
 - 欧姆龙 SYSMAC CS/CJ
 - I/F：所使用的接口
 - 驱动程序：欧姆龙 SYSMAC
4. 制造商、机种、I/F、驱动程序的设置完成后会显示详细设置。
请根据所使用的环境进行设置。
☞ 4.2.10 ■ 连接机器详细设置

设置完成后点击 **确定** 按钮。

POINT

连接机器的设置可在 [I/F 连接一览表] 中进行确认。
关于详细内容，请参照以下内容。

☞ 1.1.2 I/F 连接一览表

■ 连接机器详细设置

请根据所使用的环境进行设置。

属性	值
波特率(BPS)	19200
数据长度	7位
停止位	2位
奇偶性	偶数
重试次数(次)	0
通讯超时时间(秒)	3
本站地址	0
发送延迟时间(ms)	0

项目	内容	范围
波特率	更改与连接机器的波特率时进行设置。 (默认：19200bps)	4800bps、 9600bps、 19200bps、 38400bps、 57600bps、 115200bps
数据长度	更改与连接机器的数据长度时进行设置。 (默认：7位)	固定为 7 位
停止位	指定通讯时的停止位长度。 (默认：2位)	固定为 2 位
奇偶性	指定在通讯时是否进行奇偶性校验，以及校验的方式。 (默认：偶数)	固定为偶数
重试次数	指定通讯时的重试次数。 (默认：0次)	0 ~ 5 次
通讯超时时间	指定通讯时的超时时间。 (默认：3秒)	1 ~ 30 秒
本站地址	指定 GOT 网络内的本站地址（连接着 GOT 的 PLC 的站号）。 (默认：0)	0 ~ 31
发送延迟时间	为了调整从 GOT 发出通讯请求的时机而进行设置。 (默认：0ms)	0 ~ 300(ms)

POINT

- (1) 通过实用菜单进行的通讯接口的设置
通讯接口的设置也可在写入工程数据的 [连接机器设置] 后，通过实用菜单的 [连接机器设置] 进行更改。
关于实用菜单的详细内容，请参照以下手册。
☞ GOT2000 系列主机使用说明书（实用软件篇）
- (2) 连接机器设置的设置内容的优先顺序
通过 GT Designer3 或者实用菜单进行设置时，会根据最后设置的内容进行动作。

4.2.11 可编程控制器侧的设置

POINT

欧姆龙公司生产的可编程控制器
关于欧姆龙公司生产的可编程控制器的详细内容，请参照以下手册。

 欧姆龙公司生产的可编程控制器的操作手册

型 号	参照章节	
可编程控制器 CPU	CPM2A	4.2.12
	CQM1、CQM1H	
	CS1、CJ1、CJ2	4.2.13
	CP1H、CP1L、CP1E	4.2.13
	C200Hα	4.2.12
	CV500、CV1000、CV2000、CVM1	4.2.14
RS-232C 适配器	CPM1-CIF01、CPM2C-CIF01-V1	4.2.12
连接电缆	CQM1-CIF01	4.2.15
	CQM1-CIF02	
	CPM2C-CN111	
基板安装型上位链接模块	C200H-LK201-V1	4.2.16
	C200H-LK202-V1	4.2.16
	C500-LK201-V1	4.2.16
串行通讯模块	CJ1W-SCU21	4.2.17
	CJ1W-SCU41	
	CJ1W-SCU21-V1	
	CJ1W-SCU31-V1	
	CJ1W-SCU41-V1	
	CS1W-SCU21	
	CS1W-SCU21-V1	
通讯板	C200HW-COM02	4.2.18
	C200HW-COM03	
	C200HW-COM05	
	C200HW-COM06	
串行通讯板	CQM1-SCB41	4.2.18
	CS1W-SCB21	4.2.19
	CS1W-SCB21-V1	
	CS1W-SCB41	
CS1W-SCB41-V1		
RS-422A/485 选项板	CP1W-CIF11	4.2.20
	CP1W-CIF12	
RS-422A 转换适配器	CJ1W-CIF11	4.2.21

4.2.12 与CPM2A、CQM1、CQM1H、C200Hα、RS-232C 适配器连接时

■ 软件元件的设置

在各可编程控制器 CPU 的软件元件中写入下述设置值，使用周边工具或 DM 监视对各端口进行初始化。

软件元件名	设置值				
DM6645	0001H(固定)				
DM6646	<table border="1" style="margin-left: 20px;"> <tr> <td style="text-align: center;">b15 ~ b8</td> <td style="text-align: center;">b7 ~ b0</td> </tr> <tr> <td style="text-align: center;">②</td> <td style="text-align: center;">①</td> </tr> </table> <p>① RS-232C 端口通讯速度设置^{*1*2} 02H : 4800bps 03H : 9600bps 04H : 19200bps</p> <p>② RS-232C 端口通讯帧格式 03H (固定): 设置内容如下。 起始位 : 1 位 数据长度 : 7 位 停止位 : 2 位 奇偶性 : 偶数位</p>	b15 ~ b8	b7 ~ b0	②	①
b15 ~ b8	b7 ~ b0				
②	①				
DM6647	0000 (固定)				
DM6648 ^{*3}	0000 ~ 0031				
DM6649	0000 (固定)				

*1 只显示 GOT 侧可设置的波特率。

*2 请根据 GOT 侧的波特率设置 RS-232C 端口通讯速度。

*3 请根据 GOT 侧的本站地址设置 RS-232C 端口上位链接号机 No.。

HINT

更改软件元件值时的确认事项

在更改软件元件值时，请在确认下述开关设置是否被更改后进行操作。

CPM2A:

通讯条件设置开关为“个别设置”

其他的可编程控制器 CPU :

前面 DIP 开关 SW5 为“OFF”

4.2.13 与 CJ1、CJ2、CS1、CP1H、CP1L、CP1E 连接时

■ DIP 开关的设置

请设置 DIP 开关。

(1) CJ1, CJ2 的设置

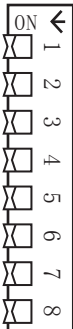
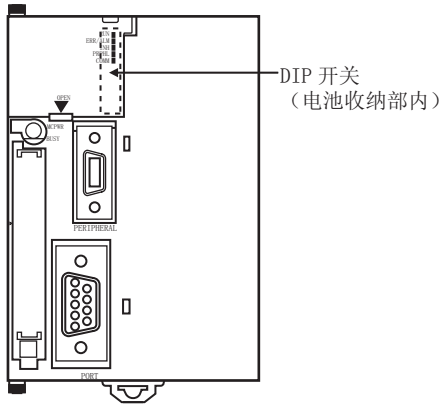

开关	内容	设置
SW1	允许/禁止用户存储器 (UM) 写入	OFF
SW2	执行/不执行用户程序的电源 ON 时自动传送	OFF
SW3	空	OFF
SW4	CJ1 : 周边设备端口的通讯条件 CJ2 : 空	OFF
SW5	RS-232C 通讯条件	OFF
SW6	用户订制用 DIP 开关	OFF
SW7	简易备份的种类指定	OFF
SW8	-	OFF

(2) CS1 的设置

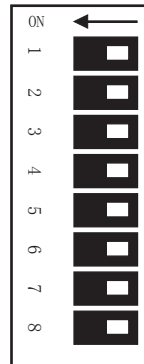
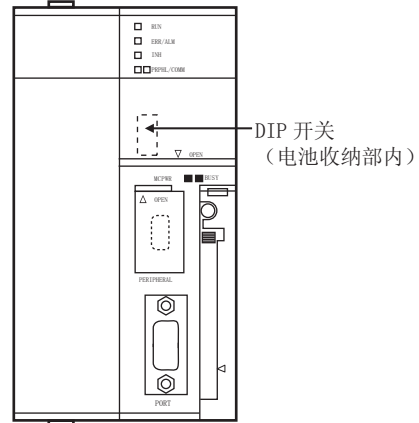

开关	内容	设置
SW1	允许/禁止用户存储器 (UM) 写入	OFF
SW2	执行/不执行用户程序的电源 ON 时自动传送	OFF
SW3	程序控制台的信息日语/英语	OFF
SW4	周边设备端口的通讯条件	OFF
SW5	RS-232C 通讯条件	OFF
SW6	用户订制用 DIP 开关	OFF
SW7	简易备份的种类指定	OFF
SW8	-	OFF

(3) CP1H、CP1L 的设置

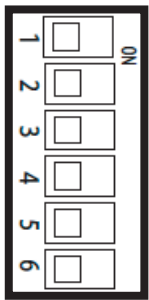
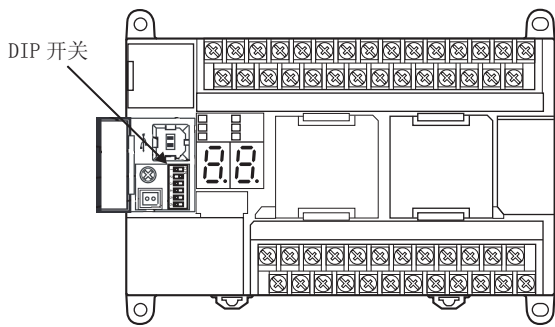

开关	内 容		设 置
SW4	选配插槽 1	根据 PLC 系 统设置	OFF
SW5	选配插槽 2		OFF

(4) CP1E 的设置

无需通过 DIP 开关的设置。

■ PLC 系统设置的设置

(1) CJ1、CJ2、CS1 时 请设置 PLC 系统设置。

通道	位	项 目	设置值
160	15	任意设置的有无	1H: 任意设置 (固定)
	8 ~ 11	串行通讯模式	0H: 上位链接 (固定)
	3	数据长度	0H: 7 位 (固定)
	2	停止位	0H: 2 位 (固定)
	0 ~ 1	奇偶性	0H: 偶数 (固定)
161	0 ~ 7	端口通讯速度 *1*2	00H: 9600bps 05H: 4800bps 06H: 9600bps 07H: 19200bps 08H: 38400bps 09H: 57600bps 0AH: 115200bps
163	0 ~ 7	上位链接号机 No.*3	0H ~ 1FH :00 号机 ~ 31 号机

*1 只显示 GOT 侧可设置的波特率。

*2 请根据 GOT 侧的波特率设置端口通讯速度。

*3 请根据 GOT 侧的本站地址设置上位链接号机 No.。



PLC 系统设置更改时的确认事项

在更改 PLC 系统设置时，请在确认下述开关设置是否被更改后进行操作。

CJ1、CJ2、CS1: 前面 DIP 开关 SW5 为 “OFF”

(2) CP1H、CP1L、CP1E 时

请对与 GOT 进行通讯时所使用的选配插槽的 PLC 系统设置进行设置。

项目	设置值
模式	上位链接
参数	7、2、E
通讯速度 *1*2	4800bps、9600bps、19200bps、 38400bps、57600bps、115200bps
号机 No.*3	00 ~ 31

*1 只显示 GOT 侧可设置的波特率。

*2 请根据 GOT 侧的波特率设置端口通讯速度。

*3 请根据 GOT 侧的本站地址设置上位链接号机 No.。



PLC 系统设置更改时的确认事项

在更改 PLC 系统设置时，请对与 GOT 进行通讯时所使用的选配插槽所对应的前面 DIP 开关的设置内容进行确认。

☞ (3)CP1H、CP1L 的设置

4.2.14 与 CV500/CV1000/CV2000、CVM1 连接时

■ DIP 开关的设置

请设置 DIP 开关。

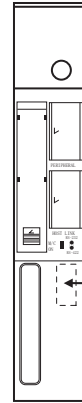

DIP 开关
(电池收纳部内)

(1) 上位链接 RS422/232 切换开关



设置	
RS-232 通讯时	RS-422 通讯时
RS-232 (上)	RS-422 (下)

(2) DIP 开关



开关号	设置	
	RS-232 通讯时	RS-422 通讯时
6	OFF (无终端电阻)	ON (有终端电阻)
5	OFF	
4	OFF	
3	OFF	
2	OFF	
1	OFF	

■ PLC 系统设置的设置

请进行 PLC 系统设置。

项目	设置值
传送速度 *1*2	4800bps/9600bps/19200bps
停止位	2 停止位 (固定)
奇偶性	奇偶 (固定)
数据长度	7 位 (固定)
号机 No.*3	00 ~ 31 号机

*1 只显示 GOT 侧可设置的波特率。

*2 请根据 GOT 侧的波特率设置传送速度。

*3 请根据 GOT 侧的本站地址设置号机 No.。

4.2.15 与连接电缆连接时

■ 软元件的设置

在各可编程控制器 CPU 的软元件中写入下述设置值，使用周边工具或 DM 监视对各端口进行初始化。

软元件名	设置值				
DM6650	0001H (固定)				
DM6651	<table border="1"> <tr> <td>b15 ~ b8</td> <td>b7 ~ b0</td> </tr> <tr> <td>②</td> <td>①</td> </tr> </table> <p>① RS-232C 端口通讯速度设置 *1*2 02H: 4800bps 03H: 9600bps 04H: 19200bps</p> <p>② RS-232C 端口通讯帧格式 03H (固定): 设置内容如下。 起始位 : 1 位 数据长度: 7 位 停止位 : 2 位 奇偶性 : 偶数位</p>	b15 ~ b8	b7 ~ b0	②	①
	b15 ~ b8	b7 ~ b0			
②	①				
DM6652	0000(固定)				
DM6653*3	0000 ~ 0031				

- *1 只显示 GOT 侧可设置的波特率。
 *2 请根据 GOT 侧的波特率设置周边设备端口通讯速度。
 *3 请根据 GOT 侧的本站地址设置周边设备端口上位链接号机 No.。



更改软元件值时的确认事项

在更改软元件值时，请在确认下述开关设置是否被更改后进行操作。

CPM2A: 通讯条件设置开关为“个别设置”

CPM2C: 通讯端口功能设置开关为“OFF”

4.2.16 与基板安装型上位链接模块连接时

■ C200H-LK201-V1 的开关设置

请对各种开关进行设置。

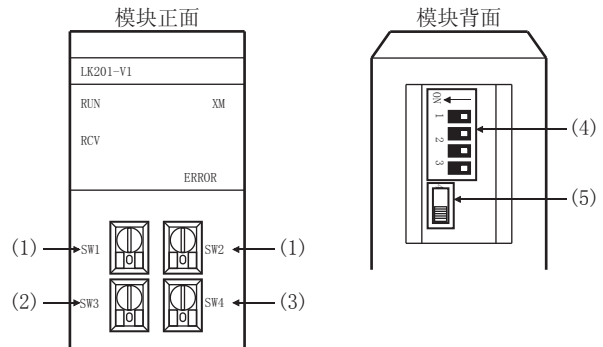

(1) 号机 No. 的设置 (SW1、SW2)

请在 00 ~ 31 的范围内设置号机 No.。
 请根据 GOT 侧的本站地址设置号机 No.。

旋转开关	内容	设置
SW1	号机 No. 高位 ($\times 10^1$)	0 ~ 3
SW2	号机 No. 低位 ($\times 10^0$)	0 ~ 9

(2) 传送速度的设置 (SW3)

请根据 GOT 侧的波特率设置传送速度。

设置 *1	设置
4	4800bps
5	9600bps
6	19200bps

- *1 只显示 GOT 侧可设置的波特率。

(3) 指令等级 / 奇偶性 / 传输代码的设置 (SW4)



设置	设置内容		
	指令等级	奇偶性	传输代码
2 (固定)	等级 1、2、3 为有效	偶数	ASCII7位、2 停止位

(4) DIP 开关的设置



开关号	设置值
1	OFF
2	OFF
3	ON (1:N 步骤)
4	OFF (无 5V 供给)

(5) CTS 切换开关的设置



设置
0V

■ C200H-LK202-V1 的开关设置

请对各种开关进行设置。

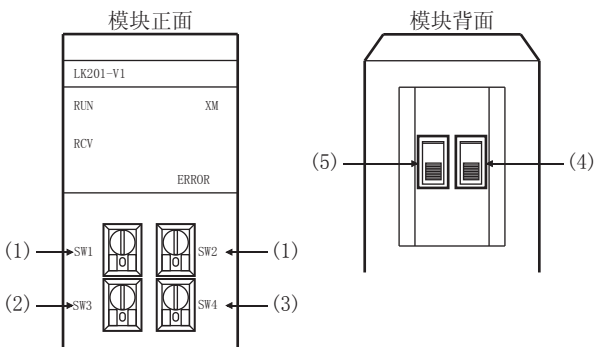

(1) 号机 No. 的设置 (SW1、SW2)

请在 00 ~ 31 的范围内设置号机 No。
请根据 GOT 侧的本站地址设置号机 No.。



旋转开关	内容	设置
SW1	号机 No. 高位 (×10 ¹)	0 ~ 3
SW2	号机 No. 低位 (×10 ⁰)	0 ~ 9

(2) 传送速度的设置 (SW3)

请根据 GOT 侧的波特率设置传送速度。



设置*1	设置
4	4800bps
5	9600bps
6	19200bps

*1 只显示 GOT 侧可设置的波特率。

(3) 指令等级 / 奇偶性 / 传输代码的设置 (SW4)



设置	设置内容		
	指令等级	奇偶性	传输代码
2 (固定)	等级 1、2、3 为有效	偶数	ASCII7位、2 停止位

(4) 1:1/1:N 步骤开关的设置



设置
OFF (1:N 步骤)

(5) 终端电阻连接有无开关的设置



设置
ON (有)

■ C500-LK201-V1 的开关设置

请对各种开关进行设置。

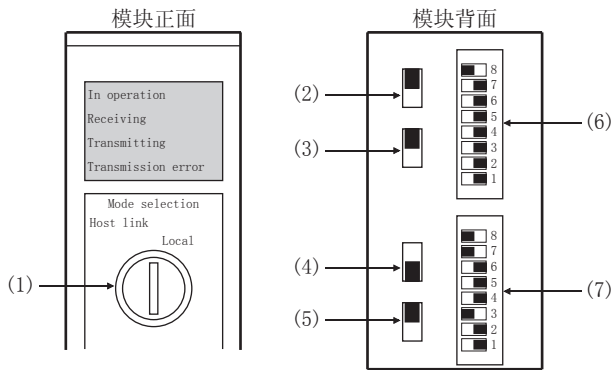

(1) 上位链接 / 本地的设置



设置
上位链接

(2) RS-232C/RS-422 切换开关



设置	
RS-232 通讯时	RS-422 通讯时
RS-232 (下)	RS-422 (上)

(3) 内部时钟 / 外部时钟切换开关



设置
内部侧 (上)

(4) 终端电阻连接有 / 无设置开关



设置
有 (下)

(5) CTS 切换开关



设置
0V (上)

(6) SW1(号机 No.、运行 / 停止) 的设置



开关号	设置	内容
8	ON	运行
7	OFF	-
6	OFF	-
5	在 00 ~ 31 的范围内设置号机 No.。 详细内容请参照以下手册。 欧姆龙公司生产的可编程控制器的操作手册	
4		
3		
2		
1		

(7) SW2 (传送速度、步骤、等级) 的设置



开关号	设置	内容
8	ON	等级 1、2、3 有效
7	ON	
6	OFF	
5	OFF	1:N 步骤
4	*1	传送速度
3		
2		
1		

*1 如下仅显示 GOT 侧可设置的传送速度。

传送速度	开关号			
	SW1	SW2	SW3	SW4
4800bps	OFF	ON	ON	OFF
9600bps	ON	OFF	ON	OFF
19200bps	OFF	OFF	ON	OFF

4.2.17 与串行通讯模块连接时

■ 软元件的设置

在各可编程控制器 CPU 的软件中写入下述设置值，使用周边工具或 DM 监视对各端口进行初始化。

软元件名		设置值				
端口 1	端口 2					
DM(m)	DM(m+10)	8000H (固定): 设置内容如下所示。 端口设置 : 任意设置 串行通讯模式: 上位链接 起始位 : 1 位 数据长度 : 7 位 停止位 : 2 位 奇偶性 : 偶数				
DM(m+1)	DM(m+11)	<table border="1" style="margin-left: 20px;"> <tr> <td>b15~b8</td> <td>b7~b0</td> </tr> <tr> <td>0H</td> <td>①</td> </tr> </table> ① 传送速度*1*2 00H: 9600bps 08H: 38400bps 05H: 4800bps 09H: 57600bps 06H: 9600bps 0AH: 115200bps 07H: 19200bps	b15~b8	b7~b0	0H	①
b15~b8	b7~b0					
0H	①					
DM(m+2)	DM(m+12)	8000H (固定)				
DM(m+3) *3	DM(m+13) *3	8000H ~ 801FH				

m=30000+(100× 模块号)

*1 只显示 GOT 侧可设置的波特率。

*2 请根据 GOT 侧的波特率设置传送速度。

*3 请根据 GOT 侧的本站地址设置上位链接用号机 No.。

4.2.18 与通讯板、串行通讯板 (CQM1-SCB41) 连接时

■ 软元件的设置

在各可编程控制器 CPU 的软件中写入下述设置值，使用周边工具或 DM 监视对各端口进行初始化。

软元件名		设置值				
端口 B	端口 A					
DM6550	DM6555	0001H (固定)				
DM6551	DM6556	<table border="1" style="margin-left: 20px;"> <tr> <td>b15~b8</td> <td>b7~b0</td> </tr> <tr> <td>②</td> <td>①</td> </tr> </table> ① 通讯速度的设置*1*2 02H: 4800bps 03H: 9600bps 04H: 19200bps ② 帧格式设置 03H (固定): 设置内容如下。 起始位 : 1 位 数据长度: 7 位 停止位 : 2 位 奇偶性 : 偶数位	b15~b8	b7~b0	②	①
b15~b8	b7~b0					
②	①					
DM6552	DM6557	0000 (固定)				
DM6553 *3	DM6558 *3	0000 ~ 0031				

*1 只显示 GOT 侧可设置的波特率。

*2 请根据 GOT 侧的波特率设置通讯速度。

*3 请根据 GOT 侧的本站地址设置上位链接模式号机 No.。

■ DIP 开关的设置 (仅限 C200HW-COM3、C200HW-COM6)

通过 C200HW-COM3 及 C200HW-COM6 进行 RS-422 通讯时，请设置 DIP 开关。

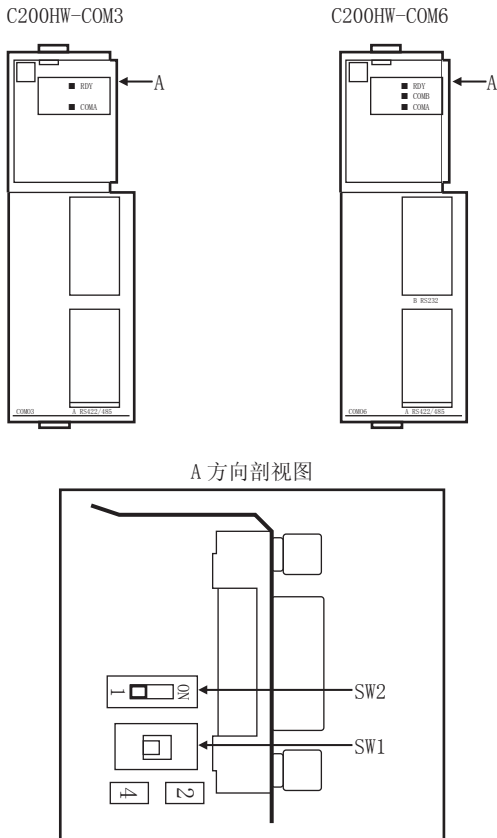

DIP 开关		设置值
No.	项 目	
SW1	RS-422/485 电缆 (2 线式 / 4 线式) 的切换	4 (4 线式)
SW2	结束符的 ON/OFF	1 (无终端电阻)

4.2.19 与串行通讯板 (CS1W-SCB21 (-V1)、CS1W-SCB41(-V1)) 连接时

■ 软件元件的设置

在各可编程控制器 CPU 的软件元件中写入下述设置值，使用周边工具或 DM 监视对各端口进行初始化。

软件元件名		设置值				
端口 1	端口 2					
D32000	D32010	8000H (固定) : 设置内容如下所示。 端口设置 : 任意设置 串行通讯模式 : 上位链接 起始位 : 1 位 数据长度 : 7 位 停止位 : 2 位 奇偶性 : 偶数				
D32001	D32011	<table border="1" style="margin-left: 20px;"> <tr> <td>b15 ~ b8</td> <td>b7 ~ b0</td> </tr> <tr> <td>0H</td> <td>①</td> </tr> </table> ① 传送速度 *1*2 00H : 9600bps 08H : 38400bps 05H : 4800bps 09H : 57600bps 06H : 9600bps 0AH : 115200bps 07H : 19200bps	b15 ~ b8	b7 ~ b0	0H	①
b15 ~ b8	b7 ~ b0					
0H	①					
D32002	D32012	8000H (固定)				
D32003* 3	D32013* 3	0000H ~ 0001FH				

*1 只显示 GOT 侧可设置的波特率。
*2 请根据 GOT 侧的波特率设置传送速度。
*3 请根据 GOT 侧的本站地址设置上位链接用号机 No.。

■ DIP 开关的设置 (仅限 CS1W-SCB41(-V1))

通过 CS1W-SCB41(-V1) 进行 RS-422 通讯时, 请设置 DIP 开关。

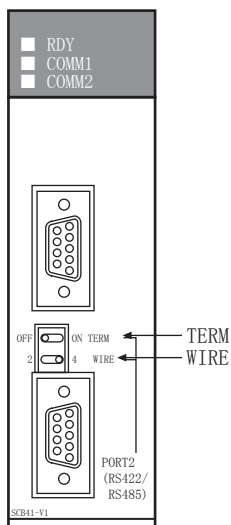

DIP 开关		设置值
名称	项目	
WIRE	2 线式 / 4 线式切换开关	4 (4 线式)
TERM	终端电阻 ON/OFF 开关	OFF (无终端电阻)

HINT



DM 区域更改时的确认事项

在更改 DM 区域时, 请在确认下述开关设置是否被更改后进行操作。

CS1: 前面 DIP 开关 SW5 为 “OFF”

4.2.20 与 RS-422A/485 选项板连接时

■ DIP 开关的设置

请通过动作设置用 DIP 开关进行通讯设置。

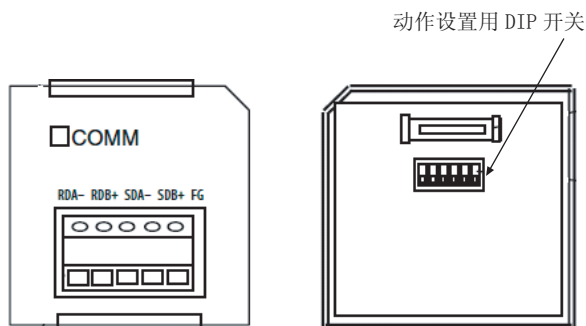

开关号	设置	内容	
1	ON	有	终端电阻有无的选择
2	OFF	4 线式	2 线式 / 4 线式的选择
3	OFF	4 线式	2 线式 / 4 线式的选择
5	ON	有 RS 控制	选择是否有基于 RD 的 RS 的控制
6	ON	有 RS 控制	选择是否有基于 SD 的 RS 的控制

4.2.21 与 RS-422A 转换适配器连接时

■ DIP 开关的设置

请通过 DIP 开关进行通讯设置。

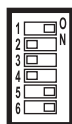
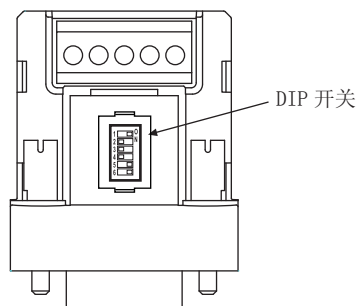

开关号	设置	内容	
1	ON	有	终端电阻有无的选择
2	OFF	4 线式	2 线式 / 4 线式的选择
3	OFF	4 线式	2 线式 / 4 线式的选择
5	ON	有 RS 控制	选择是否有基于 RD 的 RS 的控制
6	ON	有 RS 控制	选择是否有基于 SD 的 RS 的控制

4.3 以太网连接时

4.3.1 系统配置

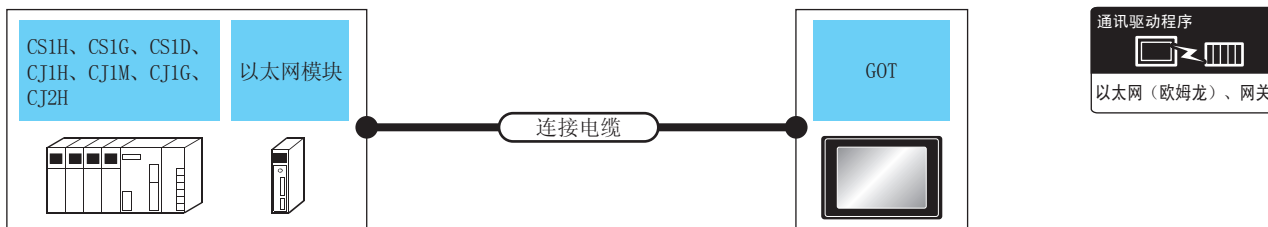

可编程控制器		连接电缆		GOT		可连接台数
系列	以太网模块 ^{*3}	电缆型号	最大距离 ^{*2}	选配机器	本体	
CS1H CS1G CS1D	CS1W-ETN21 CS1W-EIP21	双绞线 • 10BASE-T 屏蔽双绞线 (STP) 或非屏蔽双绞线 (UTP) 的 3、4、5 类 • 100BASE-TX 屏蔽双绞线 (STP) 的 5、5e 类	100m	- (本体内置)	GT 27 GT 23	可编程控制器 :GOT 为 N:1 时 1 台 GOT 对应以下台数的可编程 控制器 <GT16 时 > TCP : 128 台以下 UDP : 128 台以下 <GT15、GT12 时 > TCP : 10 台以下 UDP : 128 台以下 可编程控制器 :GOT 为 1:N 时 1 台可编程控制器对应以下台数 的 GOT TCP : 16 台以下 ^{*4} UDP: 无限制 ^{*5}
CS1D	CS1D-ETN21D		100m	- (本体内置)	GT 27 GT 23	
CJ1H CJ1M CJ1G	CJ1W-ETN21 CS1W-EIP21		100m	- (本体内置)	GT 27 GT 23	
CJ2H- CPU6 □ - EIP CJ2M- CPU3 □	- CJ1W-ETN21 CS1W-EIP21		100m	- (本体内置)	GT 27 GT 23	
CJ2H- CPU6 □ CJ2M- CPU1 □	CJ1W-ETN21 CS1W-EIP21		100m	- (本体内置)	GT 27 GT 23	

*1 双绞线的连接对象会因为所使用的以太网的网络系统的配置不同而有所不同。请根据所使用的以太网的网络系统来连接以太网模块、集线器、收发器等构成机器。请使用符合 IEEE802.3 10BASE-T/100BASE-TX 标准的电缆、接口和集线器。

*2 集线器与节点间的长度。
最长距离因所使用的以太网机器而异。
使用中继式集线器时，可连接的台数如下所示。
• 10BASE-T : 级联连接最多 4 台 (500m)
• 100BASE-TX : 级联连接最多 2 台 (205m)
使用交换式集线器时，交换式集线器间的级联连接理论上对可级联的数量没有限制。关于有无限制，请向所使用的交换式集线器的制造商进行确认。

*3 欧姆龙公司的产品。关于产品的详细情况，请咨询欧姆龙公司。

*4 与使用接头的 GOT 以外的机器连接时，可以连接 GOT 的台数会减少。详细内容请参照欧姆龙公司生产的可编程控制器的手册。

*5 连接台数虽然没有限制，但是连接台数的增加会加大通讯的负荷，可能会影响通讯性能。

4.3.2 GOT 侧的设置

■ 设置通讯接口（连接机器的设置） 设置连接机器的通道。

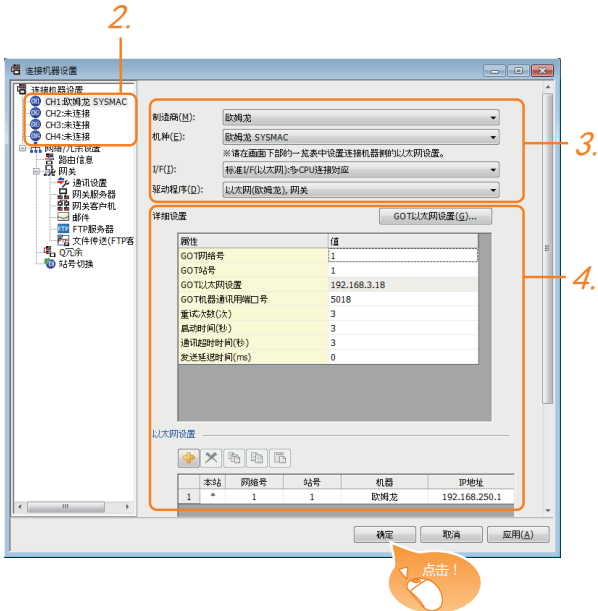

1. 选择 [公共设置] → [连接机器的设置] 菜单。
2. 弹出连接机器的设置窗口，从列表菜单中选择要使用的通道。
3. 进行如下选择。
 - 制造商：欧姆龙
 - 机种：欧姆龙 SYSMAC
 - I/F：I/F：标准 I/F（以太网）：多 CPU 连接对应
 - 驱动程序：以太网（欧姆龙），网关
4. 制造商、机种、I/F、驱动程序的设置完成后会显示详细设置。
请根据所使用的环境进行设置。
☞ 4.3.2 ■ 连接机器详细设置

设置完成后点击 **确定** 按钮。

POINT

连接机器的设置可在 [I/F 连接一览表] 中进行确认。
关于详细内容，请参照以下内容。

☞ 1.1.2 I/F 连接一览表

■ 连接机器详细设置

请根据所使用的环境进行设置。

属性	值
GOT 网络号	1
GOT 站号	1
GOT 以太网设置	192.168.3.18
GOT 机器通讯用端口号	5018
重试次数(次)	3
启动时间(秒)	3
通讯超时时间(秒)	3
发送延迟时间(ms)	0

项 目	内 容	范 围
GOT 网络号	设置 GOT 的网络号。 (默认：1)	1 ~ 127
GOT 站号	设置 GOT 的站号。 (默认：1)	1 ~ 254
GOT 以太网设置	设置 GOT IP 地址、子网掩码、默认网关、周边 S/W 通讯用端口号、透明用端口号。	0.0.0.0 ~ 255.255.255.255
GOT 机器通讯用端口号*1	设置用于 GOT 与以太网模块进行连接的端口号。 (默认：5018)	1024 ~ 5010、 5014 ~ 65534 (5011、5012、 5013、49153 除外)
重试次数	设置通讯超时的重试次数。 如果重试之后仍无应答，则为通讯超时。 (默认：3 次)	0 ~ 5 次
启动时间	设置 GOT 启动后到开始与可编程控制器 CPU 进行通讯的时间。 (默认：3 秒)	3 ~ 255 秒
通讯超时时间	设置通讯超时的时间。 (默认：3 秒)	1 ~ 90 秒
发送延迟时间	设置用于减少网络/连接目标可编程控制器负荷的发送延迟时间。 (默认：0ms)	0 ~ 10000 (×10ms)

*1 请在欧姆龙公司生产的可编程控制器的设置中，将 [GOT 机器通讯用端口号] 设置成与 CX-Programmer 的 [FINS UDP 端口] 相同。

■ GOT 以太网设置

请根据所使用的环境进行设置。

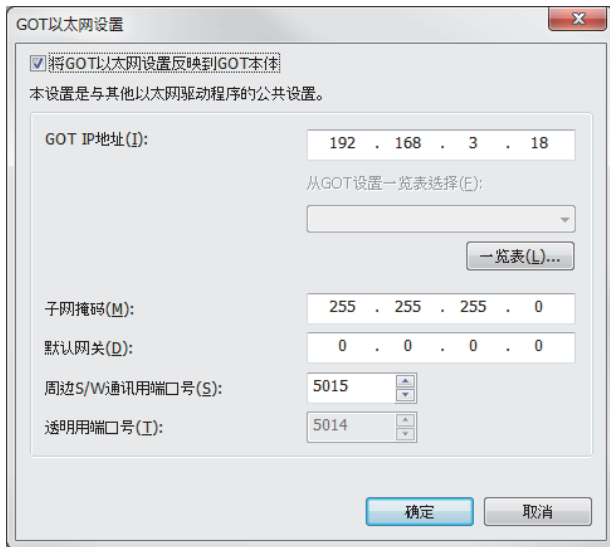

项目	内容	范围
GOT IP 地址	设置 GOT 的 IP 地址。 (默认: 192.168.0.18)	0.0.0.0 ~ 255.255.255.255
子网掩码	使用子网时,需设置子网掩码。(仅限经由路由器时) 未使用子网时按默认值动作。 (默认: 255.255.255.0)	0.0.0.0 ~ 255.255.255.255
默认网关	设置连接有 GOT 侧的默认网关的路由器地址。(仅限经由路由器时) (默认: 0.0.0.0)	0.0.0.0 ~ 255.255.255.255
周边 S/W 通讯用端口号	设置 GOT 与周边 S/W 通讯时所使用的端口号。 (默认: 5015)	1024 ~ 5010、 5014 ~ 65534 (5011、5012、 5013、49153 除外)
透明用端口号	不可设置	-

■ 以太网设置

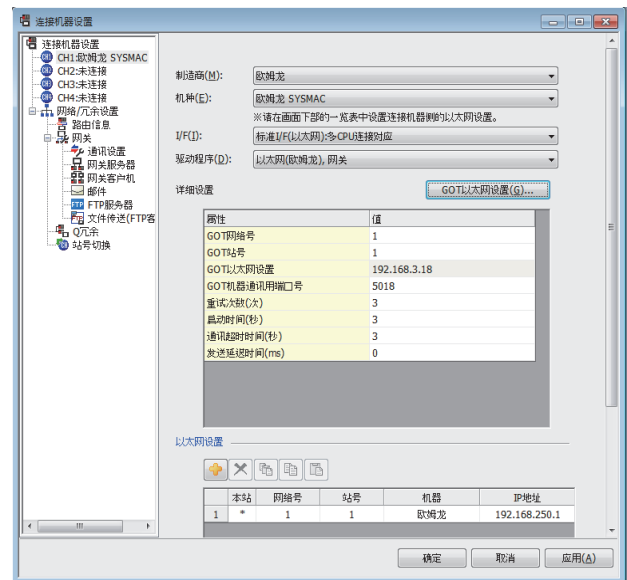

项目	内容	设置值
本站	显示本站。(本站标注有 * 号。)	-
网络号	设置连接对象以太网模块的网络号。 (默认: 无)	1 ~ 127
站号	设置连接对象以太网模块的站号。 (默认: 无)	1 ~ 254
机种	欧姆龙 (固定)	欧姆龙 (固定)
IP 地址	设置连接对象以太网模块的 IP 地址。 (默认: 无)	可编程控制器侧的 IP 地址
端口号	设置连接对象以太网模块的端口号。 (默认: 9600)	256 ~ 65534
通讯方式	选择通讯方式。 (默认: UDP)	UDP、TCP

POINT

- 通过实用菜单进行的通讯接口的设置
通讯接口的设置也可在写入工程数据的 [连接机器设置] 后,通过实用菜单的 [连接机器设置] 进行更改。
关于实用菜单的详细内容,请参照以下手册。
☞ GOT2000 系列主机使用说明书 (实用软件设置)
- 连接机器设置的设置内容的优先顺序
通过 GT Designer3 或者实用菜单进行设置时,会根据最后设置的内容进行动作。

4.3.3 可编程控制器侧的设置

POINT

欧姆龙公司生产的可编程控制器

欧姆龙公司生产的可编程控制器和 GOT 之间使用 FINS 通讯。

FINS 通讯时需要根据 FINS 的地址体系指定节点，以太网网络中，需要根据 IP 地址收发数据。

- 自动变换方式（动态）
- 自动变换方式（静态）
- IP 地址表变换方式
- 并用方式

将 FINS 节点地址变换为 IP 地址的变换方法有如下 4 种。

关于欧姆龙公司生产的可编程控制器的详细内容，请参照以下手册。

 欧姆龙公司生产的可编程控制器的操作手册

■ 通讯设置

请通过编程装置用软件 (CX-Programmer Ver.3.20 以降) 设置可编程控制器的通讯设置。

(1) CX-Programmer 的设置

项 目	设置范围				
	自动变换方式（动态）*4	自动变换方式（静态）*4*5	IP 地址表方式 *4*6	并用方式 *4*6	
以太网 模块	同时发生	全部 1(默认)	全部 1(默认)	全部 1(默认)	全部 1(默认)
	IP 地址 *1	[192]. [168]. [0]. [1]*3	[192]. [168]. [0]. [1]*3	[192]. [168]. [0]. [1]	[192]. [168]. [0]. [1]
	子网掩码	[255]. [255]. [255]. [0]	[255]. [255]. [255]. [0]	[255]. [255]. [255]. [0]	[255]. [255]. [255]. [0]
	FINS UDP 端口 *1	9600	9600	9600	9600
	IP 地址变换	自动变换方式（动态）	自动变换方式（静态）	IP 地址表方式	并用方式
CPU 高功 能模块	IP 地址表	-	-	10 [192]. [168]. [0]. [1] 11 [192]. [168]. [0]. [18]	10 [192]. [168]. [0]. [1]
	传送速度	自动检测（默认）	自动检测（默认）	自动检测（默认）	自动检测（默认）
	对方 IP 地址动态 更改 *2	设为动态更改（默认）	设为动态更改（默认）	设为动态更改（默认）	设为动态更改（默认）

*1 设置 [IP 地址]、[FINS UDP 端口] 和 GT Designer3 的以太网设置的 [IP 地址]、[端口号] 相同。

*2 对方 IP 地址动态更改是所使用的以太网模块为 Ver.1.3 以后版本的设置功能。
通过 CX-Programmer Ver.5.0 以后的模块设置或 WEB 功能进行设置。
关于对方 IP 地址动态更改的详细内容，请参照以下手册。

 欧姆龙公司生产的可编程控制器的操作手册

*3 请将 [IP 地址] 的最低位字节设置成与模块本体的节点设置开关相同的值。

*4 请在 GT Designer3 中将连接机器详细设置的 [GOT 端口号机器通讯用] 设置成与以太网设置的 [端口号] 相同的值。

*5 请在 GT Designer3 的连接机器详细设置中将 [GOT IP 地址] 的最低位字节设置成与 [GOT 站号] 相同的值。

*6 请在 GT Designer3 的连接机器详细设置中将 [GOT IP 地址] 的最低位字节和 [GOT 站号] 设置成与 [IP 地址表] 相同的值。

4.3.4 注意事项

■ 连接多台 GOT 时

(1) 站号的设置

在以太网内连接多台 GOT 时,请对各台 GOT 设置不同的 [站号]。

 4.3.2 ■ 以太网设置

(2) IP 地址的设置

使用多台 GOT 时请勿使用 IP 地址 “192.168.0.18” 。
如果使用了上述 IP 地址,就有可能导致 GOT 中发生通讯错误。

■ 关于 IP 地址的设置

IP 地址请勿使用 “0” 或者 “255” 作为结尾。
(因为 *.*.*.0 或者 *.*.*.255 在系统中有特殊意义)
使用了上述 IP 地址时,有可能导致 GOT 无法正常监视。
请与网络管理员联系后再设置 GOT 以及目标机器的 IP 地址。

■ 在同一网段中连接了多台网络机器 (包括 GOT) 时

在同一网段中连接了多台网络机器 (包括 GOT) 时,会加大网络负荷,有可能导致 GOT 与可编程控制器之间的通讯速度降低。

采取下列措施可能会改善通讯性能。

- 使用交换式集线器。
- 使用高速的 100BASE-TX (100Mbps)。
- 减少 GOT 的监视点数。

4.4 可设置的软元件范围

GOT 可使用的连接机器的软元件范围如下所示。

但是，下表的软元件范围为 GT Designer3 中可设置的最大值。

即使是同一系列的连接机器，不同机种的软元件规格也不同。

请根据实际使用的连接机器的规格进行设置。

如果设置了不存在的软元件或超出范围的软元件号，软元件设置正确的其他对象也可能无法监视。

■ 设置项目

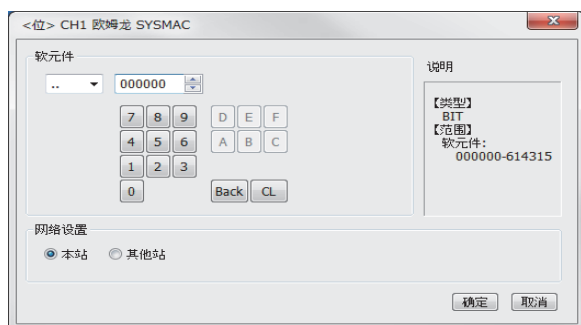

项目	内容
软元件	设置软元件名、软元件号、位编号。 位编号只有在进行字软元件的位指定时才能设置。
说明	显示 [软元件] 中选择的软元件的类型及设置范围。

4.4.1 欧姆龙公司生产的可编程控制器 (欧姆龙 SYSMAC)

软元件名	可设置范围	软元件号表现形式
输入输出继电器 / 内部辅助继电器 (..)	..000000 ~ ..614315	10 进制数 +16 进制数
数据链接继电器 (LR)	LR00000 ~ LR19915	
辅助记忆继电器 (AR)	AR00000 ~ AR95915	
保持继电器 (HR)	HR00000 ~ HR51115	
内部辅助继电器 /W 继电器 (WR)	WR00000 ~ WR51115	
定时器触点 (TIM)	TIM0000 ~ TIM4095	
计数器触点 (CNT)	CNT0000 ~ CNT4095	-
字软元件的位 *1*4	下述字软元件的指定位 (数据链接继电器、辅助记忆继电器、保持继电器、内部辅助继电器除外)	
输入输出继电器 / 内部辅助继电器 (..)	..0000 ~ ..6143	10 进制数
数据链接继电器 (LR)	LR000 ~ LR199	
辅助记忆继电器 (AR)	AR000 ~ AR959	
保持继电器 (HR)	HR000 ~ HR511	
内部辅助继电器 /W 继电器 (WR)	WR000 ~ WR511	
数据存储器 (DM)	DM00000 ~ DM32767	
定时器 (当前值) (TIM)*3	TIM0000 ~ TIM4095	
计数器 (当前值) (CNT)*3	CNT0000 ~ CNT4095	
扩展数据存储器 (EM当前值存储单元)*2	EM00000 ~ EM32767	
扩展数据存储器 (E0 ~ EC:13 存储单元)*2	E000000 ~ E032767 : EC00000 ~ EC32767	

- *1 在执行字软元件的位指定中所设置的触摸开关功能时，请勿通过顺控程序进行该字软元件的写入。
*2 扩展数据存储器无法进行跨越存储单元的写入 / 读取。
*3 定时器 (当前值)、计数器 (当前值) 中有效值的范围是 0 ~ 9999。
(软元件的数据长度无论是 16 位还是 32 位都相同)
*4 GT10 不支持。

4.4.2 欧姆龙公司生产的可编程控制器 (欧姆龙 SYSMAC CS/CJ)

软元件名	可设置范围	软元件号 表现形式	
位软元件	输入输出继电器 / 内部辅助继电器 (..)	..000000 ~ ..614315	10 进制数 +16 进制数
	数据链接继电器 (LR)	LR00000 ~ LR19915	
	辅助记忆继电器 (AR)	AR000000 ~ AR147115 AR1000000 ~ AR1153515	
	保持继电器 (HR)	HR00000 ~ HR51115	
	内部辅助继电器 /W 继电器 (WR)	WR00000 ~ WR51115	
	定时器触点 (TIM)	TIM0000 ~ TIM4095	10 进制数
	计数器触点 (CNT)	CNT0000 ~ CNT4095	
字软元件的位 ^{*1*4}	下述字软元件的指定位 (数据链接继电器、辅助记忆继电器、保持继电器、内部辅助继电器除外)	-	
字软元件	输入输出继电器 / 内部辅助继电器 (..)	..0000 ~ ..6143	10 进制数
	数据链接继电器 (LR)	LR000 ~ LR199	
	辅助记忆继电器 (AR)	AR0000 ~ AR1471 AR10000 ~ AR11535	
	保持继电器 (HR)	HR000 ~ HR511	
	内部辅助继电器 /W 继电器 (WR)	WR000 ~ WR511	
	数据存储器 (DM)	DM00000 ~ DM32767	
	定时器 (当前值) (TIM) ^{*3}	TIM0000 ~ TIM4095	
	计数器 (当前值) (CNT) ^{*3}	CNT0000 ~ CNT4095	
	扩展数据存储器 (EM当前值存储单元) ^{*2}	EM00000 ~ EM32767	
	扩展数据存储器 (EO ~ E18:25 存储单元) ^{*2}	E000000 ~ E032767 : E1800000 ~ E1832767	

*1 在执行字软元件的位指定中所设置的触摸开关功能时, 请勿通过顺控程序进行该字软元件的写入。

*2 扩展数据存储器无法进行跨越存储单元的写入 / 读取。

*3 定时器 (当前值)、计数器 (当前值) 中有效值的范围是 0 ~ 9999。

(软元件的数据长度无论是 16 位还是 32 位都相同)

*4 GT10 不支持。

5





与欧姆龙公司生产的 温度调节器之间的连接

5.1 可连接机种一览表	5 - 2
5.2 系统配置	5 - 3
5.3 接线图	5 - 6
5.4 GOT 侧的设置	5 - 11
5.5 温度调节器侧的设置	5 - 13
5.6 可设置的软元件范围	5 - 15
5.7 注意事项	5 - 16

5. 与欧姆龙公司生产的温度调节器之间的连接

5.1 可连接機種一览表

可连接的機種如下所示。

系列	型号	通讯形式	可连接的 GOT	参照章节
THERMAC NEO	E5AN E5EN E5CN E5GN	RS-232 RS-422		 5.2.1
INPANEL NEO	E5ZN	RS-232 RS-422		 5.2.2

三菱金牌经销商：

深圳市世华自动化设备有限公司 <http://www.flyplc.com> Tel:13480858235 QQ:927971028

5.2 系统配置

5.2.1 与 THERMAC NEO 系列连接时

■ 与 1 台温度调节器连接时

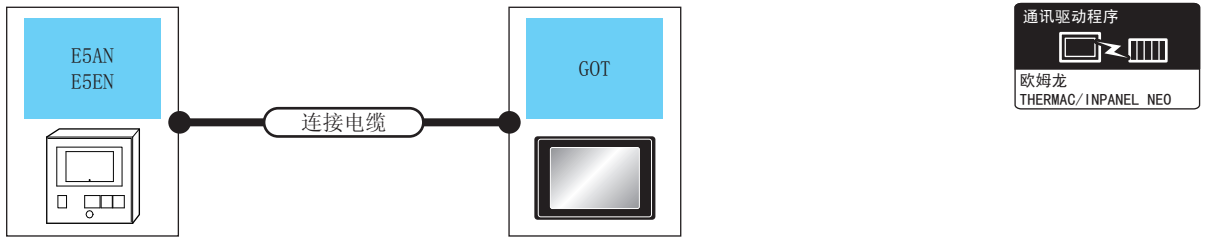

温度调节器		连接电缆		GOT		可连接台数
型号	通讯形式	电缆型号 接线图编号	最大 距离	选配机器	本体	
E5AN E5EN	RS-232	用户 自制 RS-232 接线图①	15m	- (本体内置)	GT 27 GT 23	1 台 GOT 对应 1 台温度调节器
				GT15-RS2-9P	GT 27 GT 23	

■ 与多台温度调节器连接时（经由转换器）

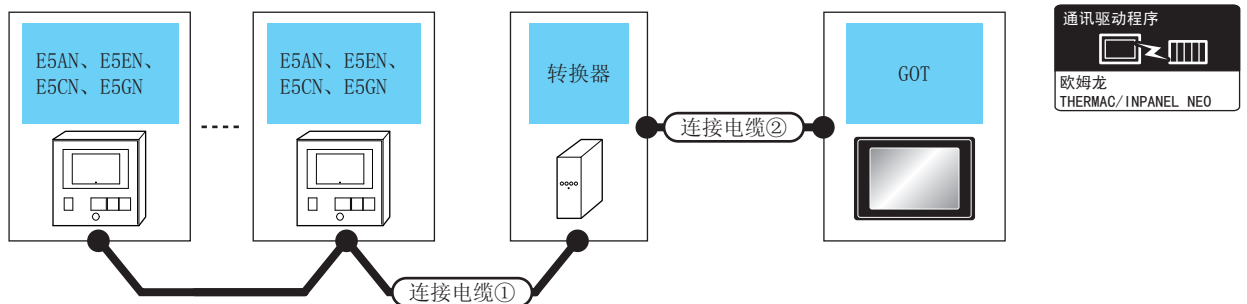



温度调节器 型号	连接电缆①		转换器 ^{*1}		连接电缆②		GOT		可连接台数
	电缆型号 接线图编号	最大 距离	型号	通讯 形式	电缆型号 接线图编号	最大 距离	选配机器	本体	
E5AN E5EN E5CN E5GN	用户 自制 RS-485 接线图①	500m	K3SC-10	RS-232	用户 自制 RS-232 接线图②	15m	- (本体内置)	GT 27 GT 23	1 台 GOT 对应 32 台温度调节器
							GT15-RS2-9P	GT 27 GT 23	

*1 转换器是欧姆龙公司的产品。关于产品的详细情况，请咨询欧姆龙公司。

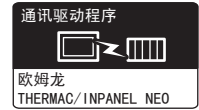
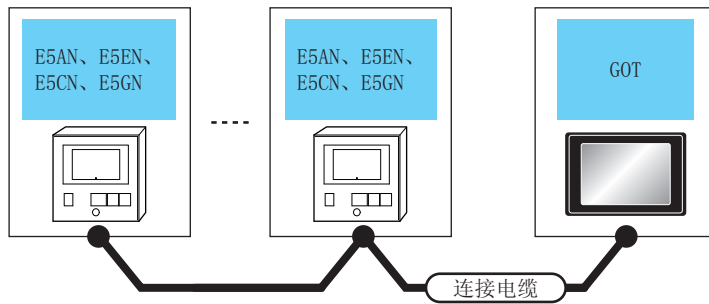
■ 与多台温度调节器连接时



温度调节器		连接电缆		GOT		可连接台数
型号	通讯形式	电缆型号 接线图编号	最大 距离	选配机器	本体	
E5AN E5EN E5CN E5GN	RS-422	 RS-485 接线图②	500m	FA-LTBGR4CBL05(0.5m) FA-LTBGR4CBL10(1m) FA-LTBGR4CBL20(2m)	GT 27 GT 23	1台GOT对应31台温度调节器
		 RS-485 接线图③	500m	GT15-RS4-TE	GT 27 GT 23	
		 RS-485 接线图④	500m	- (本体内置)	GT 27 GT 23	

5.2.2 与 INPANEL NEO 连接时

■ 与多台温度调节器连接时（经由转换器）

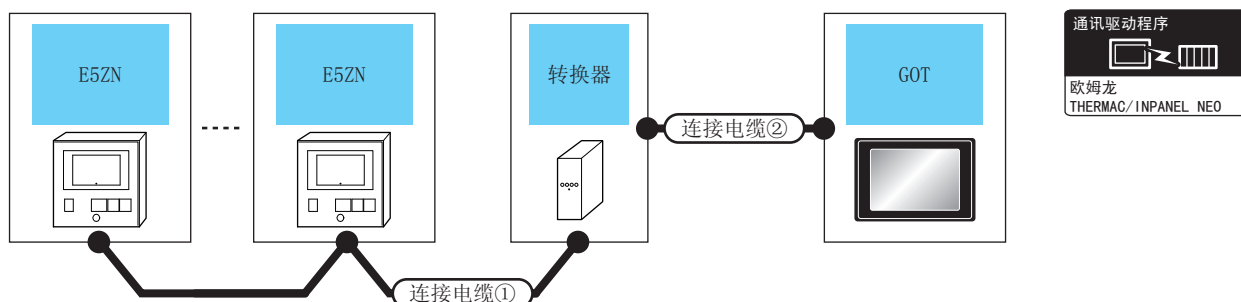

温度调节器 型号	连接电缆①		转换器*1		连接电缆②		GOT		可连接台数
	电缆型号 接线图编号	最大 距离	型号	通讯 形式	电缆型号 接线图编号	最大 距离	选配机器	本体	
E5ZN	用户 自制 RS-485 接线图④	500m	K3SC-10	RS-232	用户 自制 RS-232 接线图②	15m	- (本体内置)	GT 27 GT 23	1台 GOT 对应 16 台温度调节器
							GT15-RS2-9P	GT 27 GT 23	

*1 转换器是欧姆龙公司的产品。关于产品的详细情况，请咨询欧姆龙公司。

■ 与多台温度调节器连接时

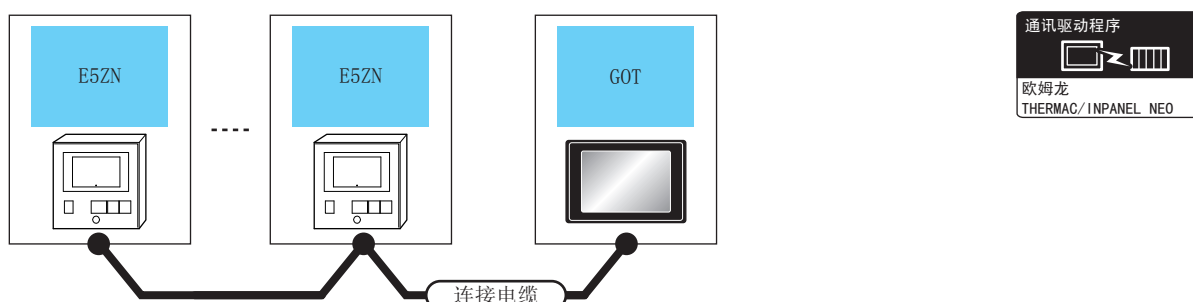

温度调节器		连接电缆		GOT		可连接台数
型号	通讯形式	电缆型号 接线图编号	最大距离	选配机器	本体	
E5ZN	RS-422	用户 自制 RS-485 接线图②	500m	FA-LTBGR4CBL05(0.5m) FA-LTBGR4CBL10(1m) FA-LTBGR4CBL20(2m)	GT 27 GT 23	1台 GOT 对应 15台温度调节器
		用户 自制 RS-485 接线图③	500m	GT15-RS4-TE	GT 27 GT 23	
		用户 自制 RS-485 接线图④	500m	- (本体内置)	GT 27 GT 23	

5.3 接线图

连接 GOT 与可编程控制器的电缆的接线图如下所示。

5.3.1 RS-232 电缆

■ 接线图

RS-232 接线图①

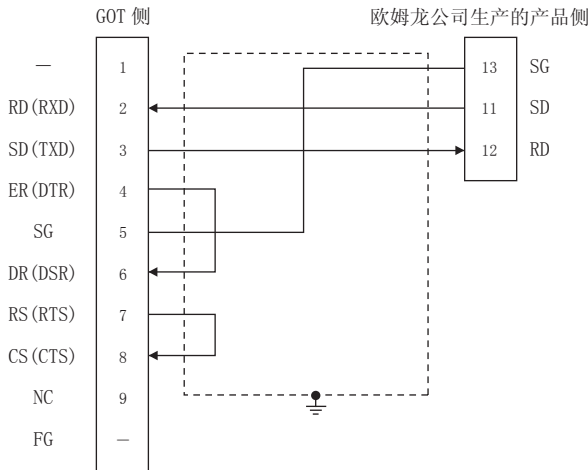

RS-232 接线图②

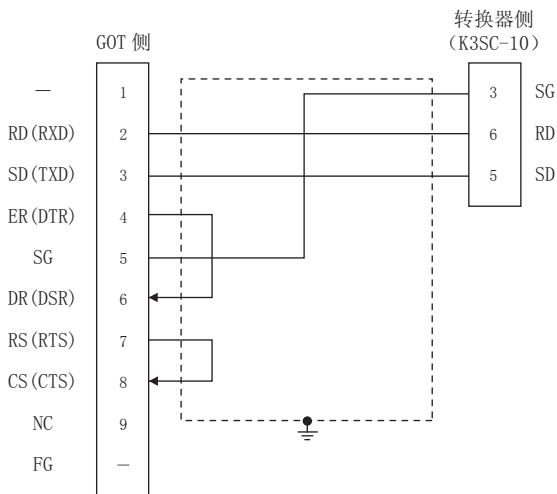

■ 制作电缆时的注意事项

- (1) 电缆长度
请将 RS-232 电缆的长度做成 15m 以内。
- (2) GOT 侧接口
关于 GOT 侧接口，请参照以下内容。
☞ 1.4.1 GOT 的接口规格
- (3) 欧姆龙公司生产的温度调节器侧的接口
请使用与欧姆龙公司生产的温度调节器侧对应的接口。
详细内容请参照欧姆龙公司生产的温度调节器的操作手册。

5.3.2 RS-485 电缆

■ 接线图

(1) RS-485 接线图①

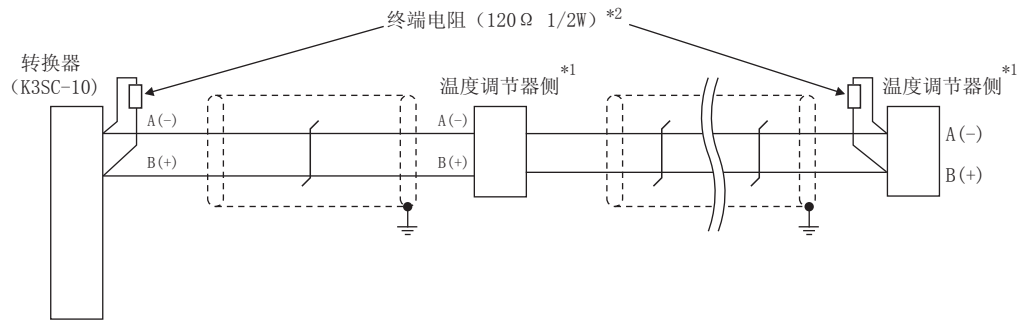

*1 温度调节器的针脚号因型号而各异。请参照以下内容。

*2 请在作为终端电阻的温度调节器和转换器上设置终端电阻。

信号名称	温度调节器的型号			转换器 (K3SC-10) 针脚号
	ESAN ESEN E SCN	E5GN	E5ZN	
	针脚号	针脚号	针脚号	
A(-)	12	6	24	8
B(+)	11	5	23	11

(2) RS-485 接线图②

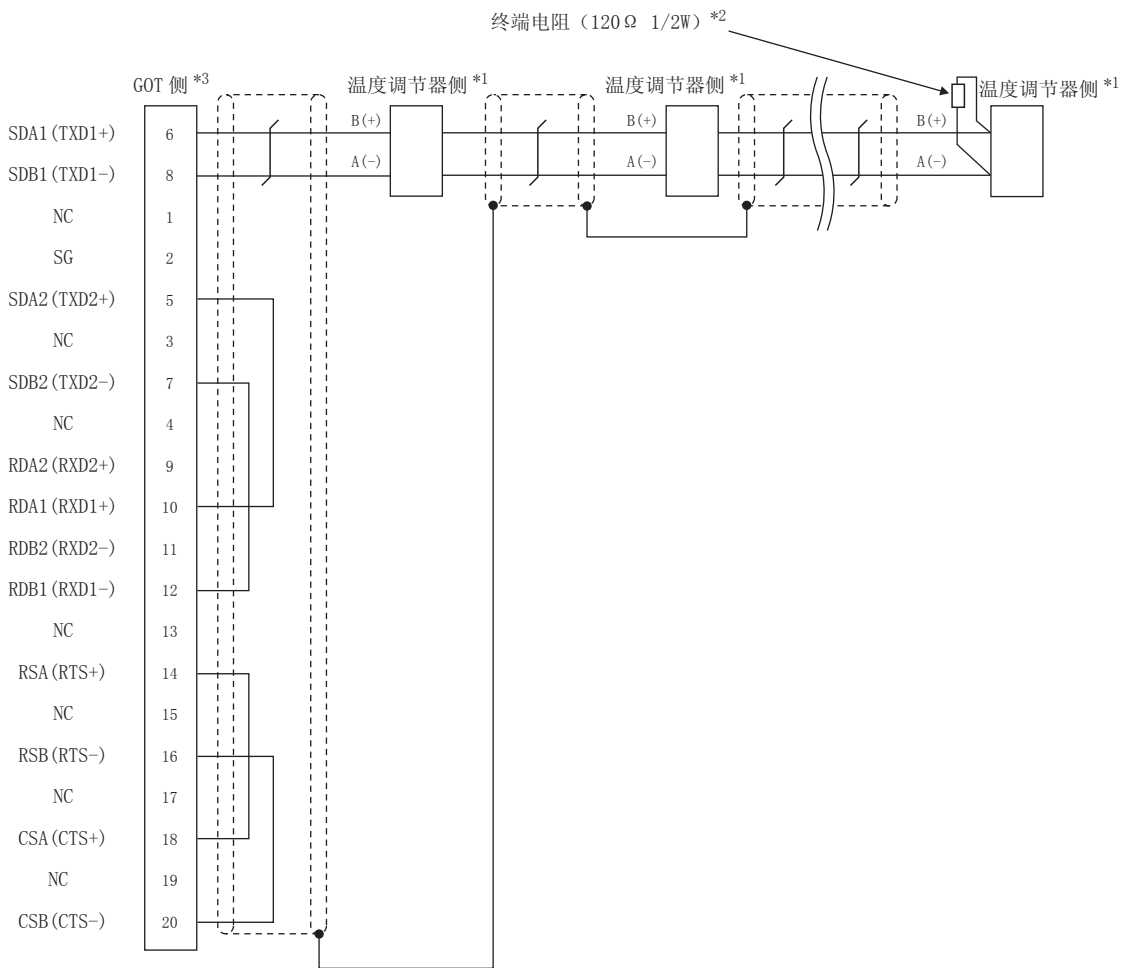

- *1 温度调节器的针脚号因型号而各异。请参照以下内容。
- *2 请在作为终端电阻的温度调节器和转换器上设置终端电阻。
- *3 请将作为终端的 GOT 侧的终端电阻设置为“100 OHM”。

1.4.3 GOT 的终端电阻

信号名称	温度调节器的型号		
	E5AN E5EN E5CN	E5GN	E5ZN
	针脚号	针脚号	针脚号
A(-)	12	6	24
B(+)	11	5	23

(3) RS-485 接线图③

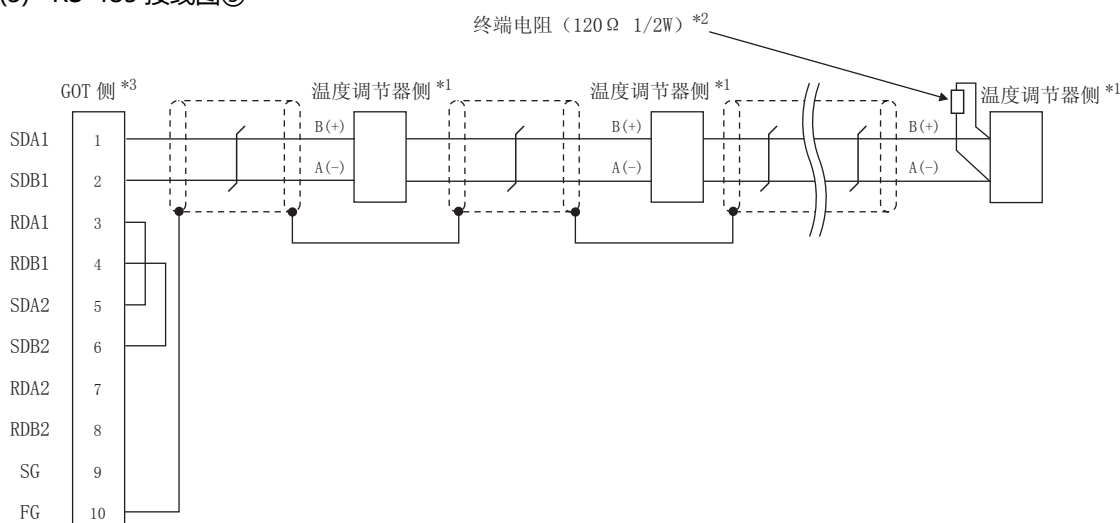

- *1 温度调节器的针脚号因型号而各异。请参照以下内容。
 *2 请在作为终端电阻的温度调节器和转换器上设置终端电阻。
 *3 请将作为终端的 GOT 侧的终端电阻设置为“100 OHM”。

1.4.3 GOT 的终端电阻

信号名称	温度调节器的型号		
	E5AN E5EN E5CN	E5GN	E5ZN
	针脚号	针脚号	针脚号
A(-)	12	6	24
B(+)	11	5	23

(4) RS-485 接线图④

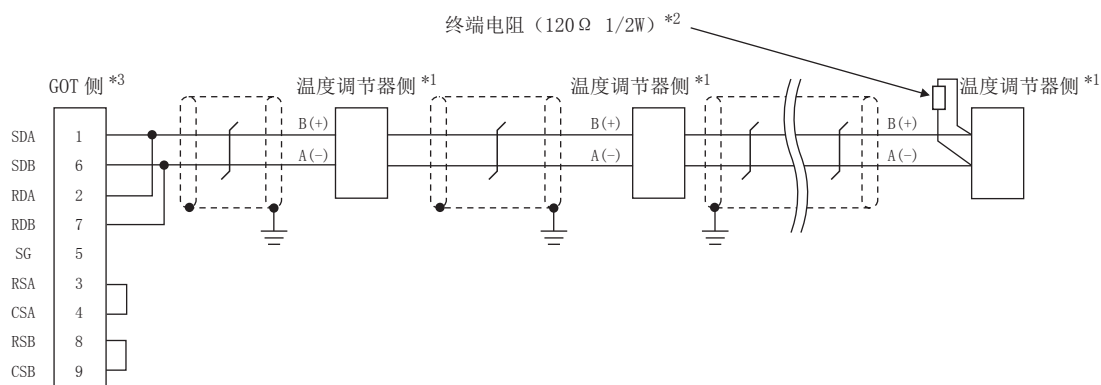

- *1 温度调节器的针脚号因型号而各异。请参照以下内容。
 *2 请在作为终端电阻的温度调节器和转换器上设置终端电阻。
 *3 请将作为终端的 GOT 侧的终端电阻设置为“110Ω”。

1.4.3 GOT 的终端电阻

信号名称	温度调节器的型号		
	E5AN E5EN E5CN	E5GN	E5ZN
	针脚号	针脚号	针脚号
A(-)	12	6	24
B(+)	11	5	23

■ 制作电缆时的注意事项

(1) 电缆长度

请将 RS-485 电缆的长度做成 500m 以内。

(2) GOT 侧接口

关于 GOT 侧接口，请参照以下内容。

☞ 1.4.1 GOT 的接口规格

(3) 欧姆龙公司生产的温度调节器侧的接口

请使用与欧姆龙公司生产的温度调节器侧对应的接口。
详细内容请参照欧姆龙公司生产的温度调节器的操作手册。

■ 终端电阻的设置

(1) GOT 侧

请将终端电阻设置用 DIP 开关设置为 “100 OHM” 。
关于终端电阻设置的详细内容，请参照以下内容。

☞ 1.4.3 GOT 的终端电阻

(2) 欧姆龙公司生产的温度调节器侧

GOT 与欧姆龙公司生产的温度调节器连接时，需要在欧姆龙公司生产的温度调节器侧设置终端电阻。

☞ 欧姆龙公司生产的温度调节器的操作手册

5.4 GOT 侧的设置

5.4.1 设置通讯接口（连接机器的设置）

设置与 GOT 连接的机器的通道。

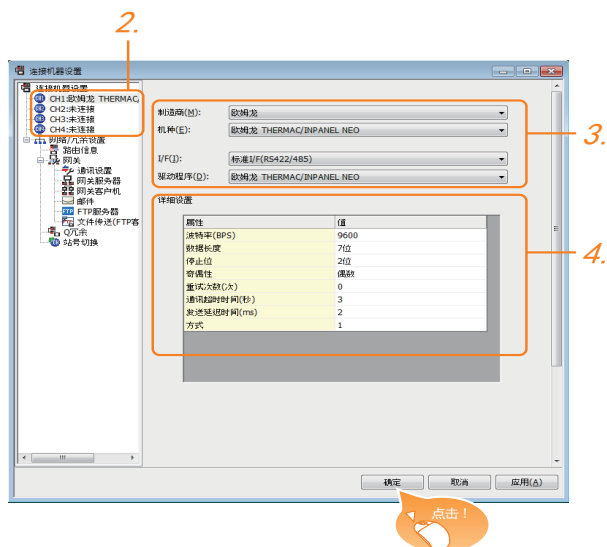

1. 选择 [公共设置] → [连接机器的设置] 菜单。
2. 弹出连接机器的设置窗口，从列表菜单中选择要使用的通道。
3. 进行如下选择。
 - 制造商：欧姆龙
 - 机种：欧姆龙 THERMAC/INPANEL NEO
 - I/F：所使用的接口
 - 驱动程序：欧姆龙 THERMAC/INPANEL NEO
4. 制造商、机种、I/F、驱动程序的设置完成后会显示详细设置。
请根据所使用的环境进行设置。
☞ 5.4.2 连接机器详细设置

设置完成后点击 **确定** 按钮。

POINT

连接机器的设置可在 [I/F 连接一览表] 中进行确认。
关于详细内容，请参照以下内容。

☞ 1.1.2 I/F 连接一览表

5.4.2 连接机器详细设置

请根据所使用的环境进行设置。

属性	值
波特率(BPS)	9600
数据长度	7位
停止位	2位
奇偶性	偶数
重试次数(次)	0
通讯超时时间(秒)	3
发送延迟时间(ms)	2
方式	1

项 目	内 容	范 围
波特率	更改与连接机器的波特率时进行设置。 (默认：9600bps)	9600bps、 19200bps、 38400bps、 57600bps、 115200bps
数据长度	更改与连接机器的数据长度时进行设置。 (默认：7位)	7位/8位
停止位	指定通讯时的停止位长度。 (默认：2位)	1位/2位
奇偶性	指定在通讯时是否进行奇偶性校验，以及校验的方式。 (默认：偶数)	无 偶数 奇数
重试次数	指定通讯时的重试次数。 (默认：0次)	0 ~ 5次
通讯超时时间	指定通讯时的超时时间。 (默认：3秒)	1 ~ 30秒
发送延迟时间	指定通讯时的发送延迟时间， (默认：2ms)	0 ~ 300(ms)
方式	指定通讯时的方式。 (默认：1) 方式 1: 仅限连续存取 方式 2: 连续存取、随机存取	1/2

POINT

- (1) 发送延迟时间
与温度调节器 E5ZN 连接时，请将发送延迟时间设置为 5ms 以上。
- (2) 方式的设置
根据温度调节器型号的不同，所支持的方式也会不同。

型号	支持的方式
E5AN、E5CN、E5EN、E5GN	仅限方式 1
E5ZN	方式 1、方式 2

关于温度调节器的连续存取、随机存取的详细内容，请参照以下手册。

 欧姆龙公司生产的温度调节器的操作手册

- (3) 通过实用菜单进行的通讯接口的设置
通讯接口的设置也可在写入工程数据的 [连接机器设置] 后，通过实用菜单的 [连接机器设置] 进行更改。

关于实用菜单的详细内容，请参照以下手册。

 GOT2000 系列主机使用说明书（实用软件篇）

- (4) 连接机器设置的设置内容的优先顺序
通过 GT Designer3 或者实用菜单进行设置时，会根据最后设置的内容进行动作。

5.5 温度调节器侧的设置

POINT

欧姆龙公司生产的温度调节器
关于欧姆龙公司生产的温度调节器的详细内容，请参照以下手册。

 欧姆龙公司生产的温度调节器的操作手册

型 号		参 照
温度调节器	E5AN、E5EN、E5CN、E5GN	5.5.1
	E5ZN	5.5.2
转换器	K3SC-10	5.5.3

5.5.1 与 E5AN、E5EN、E5CN、E5GN 连接时

请通过温度调节器的键操作设置通讯数据。

项 目	设置值
协议	CompoWay/F(Sysway)
传送速度 *1	9600bps、19200bps
数据长度 *1	8 位、7 位
奇偶位 *1	偶数、奇数、无
停止位 *1	1 位、2 位
通讯模块号 *2	0 ~ 99
CMWT (通讯写入) *3	ON

- *1 请与 GOT 侧的设置保持一致。
*2 选择通讯模块号时，请注意不要和其他的模块重号。
*3 从 GOT 更改温度调节器的软件元件值时，请事先将 CMWT (通讯写入) 置于 ON。

5.5.2 与 E5ZN 连接时

请通过温度调节器的键操作设置通讯数据。

项 目	设置值
传送速度 *1	9600bps、38400bps
数据长度 *1	8 位、7 位
奇偶位 *1	偶数、奇数、无
停止位 *1	1 位、2 位
通讯模块号 *2	0 ~ 15
CMWT (通讯写入) *3	ON

- *1 请与 GOT 侧的设置保持一致。
*2 选择通讯模块号时，请注意不要和其他的模块重号。
*3 从 GOT 更改温度调节器的软件元件值时，请事先将 CMWT (通讯写入) 置于 ON。

5.5.3 与 K3SC-10 连接时

■ 通讯设置

请通过温度调节器的 DIP 开关操作设置通讯设置。

项 目	设置值
传送速度 *1	19200bps、38400bps
数据长度 *1	7 位、8 位
奇偶位 *1	奇数、偶数、无
停止位 *1	1 位、2 位
通讯形式	RS-232C ⇔ RS485
响应返回 *2	有、无

- *1 请与 GOT 侧的设置保持一致。
*2 请设置为“无”。

■ 通过 DIP 开关进行设置

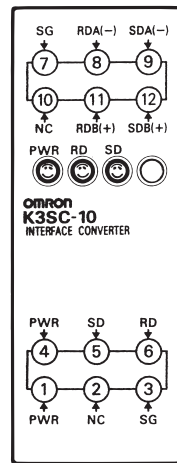

K3SC-10 本体的前面

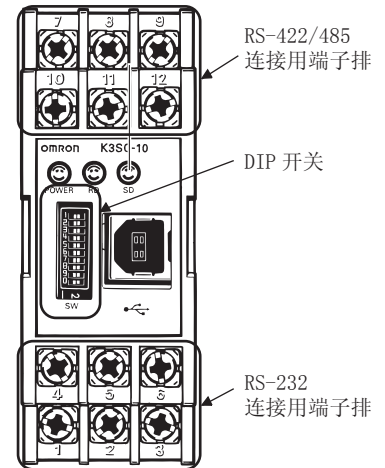

K3SC-10 本体的内部
(取下前面盖板时)

(1) 传送速度的设置

传送速度 (bps)	开关编号		
	1	2	3
1200	ON	OFF	OFF
2400	OFF	ON	OFF
4800	ON	ON	OFF
9600	OFF	OFF	OFF
19200	ON	OFF	ON
38400	OFF	ON	ON

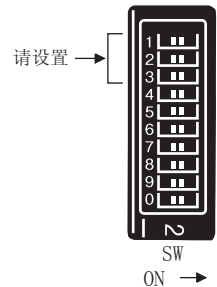

(2) 数据长度、奇偶位、停止位、通讯形式及响应返回的设置

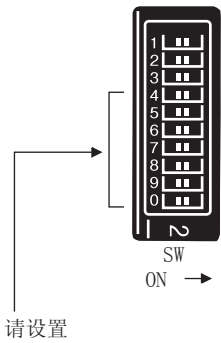

设置项目	设置值	开关编号							
		4	5	6	7	8	9	0	
数据长度	7 位	OFF							
	8 位	ON							
停止位	2 位		OFF						
	1 位		ON						
奇偶性	偶数			OFF	OFF				
	奇数			ON	OFF				
	无			OFF	ON				
通讯形式	RS232C ⇔ RS422					OFF	ON		
	RS-232C ⇔ RS485					OFF	OFF		
响应返回	无								OFF
	有								ON

5.5.4 站号设置

站号不可重复设置。
无论电缆的连接顺序如何，都可以设置站号，出现空站号也没有关系。

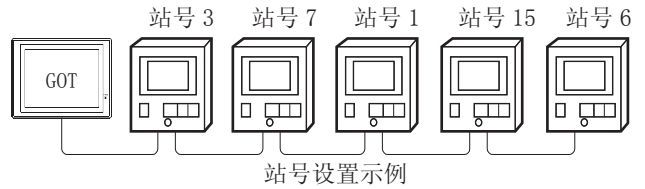

(1) 直接指定

软件设置时，直接指定要更改的温度调节器的站号。

型号	指定范围
E5AN、E5EN、E5CN、E5GN	0 ~ 99
E5ZN	0 ~ 15

(2) 间接指定

软件设置时，使用 16 位的 GOT 内部寄存器 (GD10 ~ GD25) 间接指定要更改的温度调节器的站号。
在 GT Designer3 上，站号指定为 100 ~ 115 时，站号指定对应的 GD10 ~ GD25 的值为温度调节器的站号。

指定站号	对应软件元件	设置范围
100	GD10	0 ~ 99 :E5AN、E5EN、E5CN、E5GN 时 0 ~ 15 :E5ZN 时 设置超出上述范围时，会发生软件元件超范围错误。
101	GD11	
102	GD12	
103	GD13	
104	GD14	
105	GD15	
106	GD16	
107	GD17	
108	GD18	
109	GD19	
110	GD20	
111	GD21	
112	GD22	
113	GD23	
114	GD24	
115	GD25	

(3) 全部站点指定

写入动作和读取动作的目标站不同。

- 写入动作的目标为全部站点。
- 读取动作的目标仅为 1 站。

5.6 可设置的软元件范围

GOT 可使用的连接机器的软元件范围如下所示。

但是，下表的软元件范围为 GT Designer3 中可设置的最大值。

即使是同一系列的连接机器，不同机种的软元件规格也不同。

请根据实际使用的连接机器的规格进行设置。

如果设置了不存在的软元件或超出范围的软元件号，软元件设置正确的其他对象也可能无法监视。

■ 设置项目

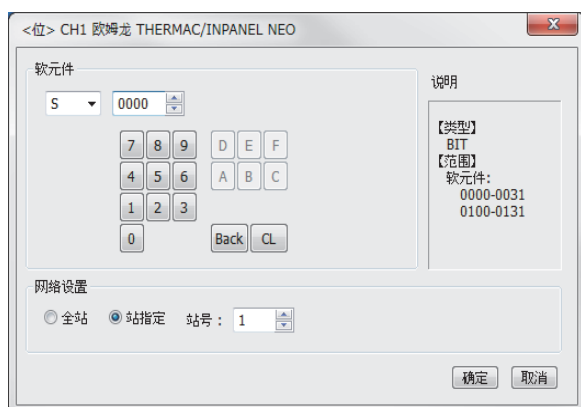

项目	内容
软元件	设置软元件名、软元件号、位编号。 位编号只有在进行字软元件的位指定时才能设置。
说明	显示 [软元件] 中选择的软元件的类型及设置范围。
网络设置	对所设置的软元件的监视目标进行设置。
	<p>全部站点</p> <p>将数据写入所连接的所有的温度调节器时选中此项。 监视时，对站号 0 的温度调节器进行监视。 (通过数值输入写入数据时，在输入状态时所连接的所有温度调节器进行数据写入，在非输入状态 (显示时) 时监视站号 0 的温度调节器。</p> <p>站号指定</p> <p>监视指定站号的温度调节器时选中此项。 选中后，在如下所示的范围内设置温度调节器的站号。 0 ~ 99 : 监视指定站号的温度调节器。 100 ~ 115: 以 GOT 数据寄存器 (GD) 的值来指定要监视的温度调节器的站号。^{*1}</p>

*1 可编程控制器的站号和 GOT 数据寄存器的关系如下所示。

站号	GOT 数据寄存器 (GD)	设置范围
100	GD10	0 ~ 99 (设置值超出上述范围时，会发生软元件超范围错误。)
101	GD11	
:	:	
114	GD24	
115	GD25	

POINT

欧姆龙公司生产的温度调节器的软元件设置

- (1) 设置状态 (S) 时
通过通道号及位编号设置。

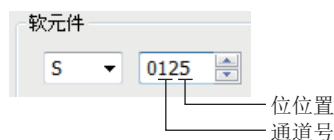

- (2) 设置变量区域 (0)、变量区域 (1)、变量区域 (2) 时
通过通道号及地址进行设置。

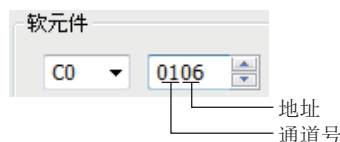

5.6.1 欧姆龙公司生产的温度调节器 (欧姆龙 THERMAC/INPANEL NEO)

	软元件名	可设置范围	软元件号表现形式
位软元件	状态 (S) ^{*1}	S0000 ~ S0031 S0100 ~ S0131	10 进制数
	动作指令 (A) ^{*2}	A0000 ~ A000C	16 进制数
字软元件	变量区域 0 (C0) ^{*1*3}	C00000 ~ C00006 C00100 ~ C00106	10 进制数 +16 进制数
	变量区域 1 (C1) ^{*3}	C10000 ~ C1001C C10100 ~ C1011C	
	变量区域 3 (C3) ^{*3}	C30000 ~ C3003E C30100 ~ C3013E	

*1 只可读取。

*2 只可写入。

无法使用数值输入。
请使用数据写入开关的 [数据设置] 进行写入。

*3 只可进行 32 位 (2 字) 指定。

5.7 注意事项

■ 温度调节系统的站号设置

在构建温度调节系统时，请务必确保 1 站的存在。

■ GOT 的时钟管理

温度调节器中没有时钟功能，因此，即使在 GOT 的时钟管理中设置了“时间校准”或“时间通知”，也将视作无效（无任何处理）处理。

■ 断开多个连接机器中的一部分

GOT 可以通过设置 GOT 内部软元件将多个连接机器中的一部分断开。例如，可以将发生了通讯超时的异常站从连接机器中断开。

关于 GOT 内部软元件设置内容的详细信息，请参照以下手册。

 GT Designer3(GOT2000) 帮助

6

























与基恩士公司生产的 可编程控制器之间的连接

6.1 可连接机种一览表	6 - 2
6.2 串行连接时	6 - 3
6.3 以太网连接时	6 - 15
6.4 可设置的软元件范围	6 - 19

6. 与基恩士公司生产的可编程控制器之间的连接

6.1 可连接機種一览表

可连接的機種如下所示。

型号	有无时钟	通讯形式	可连接的 GOT	参照章节
KV-5500 KV-5000	○	RS-232	 	 6.2.1
		RS-422		
		RS-485		
		以太网	 	 6.3.1
KV-3000	○	RS-232	 	 6.2.2
		RS-422		
		RS-485		
		以太网	 	 6.3.1
KV-1000	○	RS-232	 	 6.2.3
		RS-422		
		RS-485		
		以太网	 	 6.3.1
KV-700	○	RS-232	 	 6.2.4
		RS-422		
		RS-485		
		以太网	 	 6.3.1

三菱金牌经销商：

深圳市世华自动化设备有限公司 <http://www.flyplc.com> Tel:13480858235 QQ:927971028

6.2 串行连接时

6.2.1 与 KV-5500、KV-5000 连接时

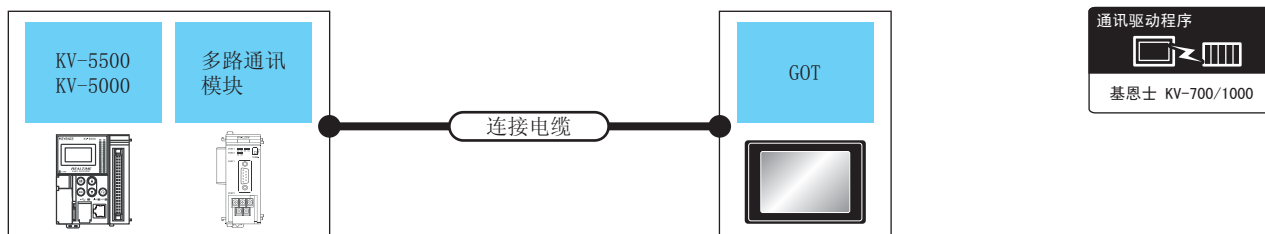

可编程控制器		连接电缆		GOT		可连接台数	
型号	多路通讯模块 ^{*1}	通讯形式	电缆型号 接线图编号	最大距离	选配机器		本体
KV-5500 KV-5000	KV-L20V (端口 1)	RS-232	GT09-C30R21102-9S(3m) 或 用户自制 RS-232 接线图②	15m	- (本体内置)	GT 27 GT 23	1 个多路通讯模块对应 1 台 GOT
			GT15-RS2-9P		GT 27 GT 23		
	KV-L20V (端口 2)	RS-232	GT09-C30R21103-3T(3m) 或 用户自制 RS-232 接线图③	15m	- (本体内置)	GT 27 GT 23	
			GT15-RS2-9P		GT 27 GT 23		
	KV-L20V (端口 2)	RS-422	GT09-C30R41101-5T(3m) GT09-C100R41101-5T(10m) GT09-C200R41101-5T(20m) GT09-C300R41101-5T(30m) 或 用户自制 RS-422 接线图①	500m	- (本体内置)	GT 27 GT 23	
			GT15-RS4-9S		GT 27 GT 23		
	KV-L20V (端口 2)	RS-485	用户自制 RS-485 接线图①	500m	- (本体内置)	GT 27 GT 23	
					GT15-RS4-9S	GT 27 GT 23	

*1 多路通讯模块是基恩士公司的产品。
关于产品的详细情况，请咨询基恩士公司。

6.2.2 与KV-3000 连接时

■ 与可编程控制器连接时

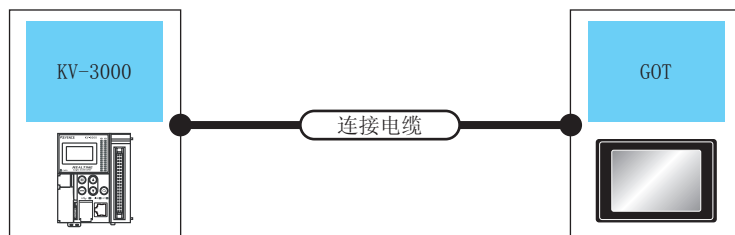

可编程控制器		连接电缆			GOT		可连接台数
型号	通讯形式	电缆型号 接线图编号	转换接口 *1	最大 距离	选配机器	本体	
KV-3000	RS-232	GT09-C30R21101-6P 或 RS-232 接线图①	-	15m	- (本体内置)	GT 27 GT 23	1 台可编程控制器对应 1 台 GOT
					GT15-RS2-9P	GT 27 GT 23	
		OP-26487*1	OP-26486	2.5m	- (本体内置)	GT 27 GT 23	
					GT15-RS2-9P	GT 27 GT 23	

*1 电缆和转换接口是基恩士公司的产品。
关于产品的详细情况，请咨询基恩士公司。

■ 与多路通讯模块连接时

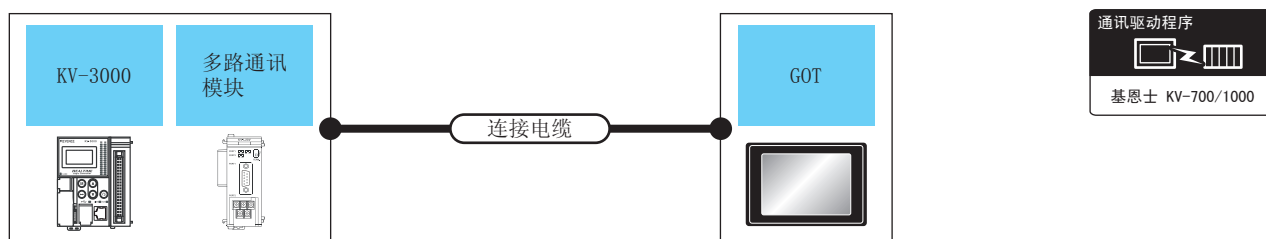

可编程控制器		连接电缆		GOT		可连接台数	
型号	多路通讯模块 *1	通讯形式	电缆型号 接线图编号	最大 距离	选配机器		本体
KV-3000	KV-L20V (端口 1)	RS-232	GT09-C30R21102-9S(3m) 或 ② 用户自制 RS-232 接线图②	15m	- (本体内置)	GT 27 GT 23	1 个多路通讯模块对应 1 台 GOT
			GT15-RS2-9P		GT 27 GT 23		
	KV-L20V (端口 2)	RS-232	GT09-C30R21103-3T(3m) 或 ③ 用户自制 RS-232 接线图③	15m	- (本体内置)	GT 27 GT 23	
			GT15-RS2-9P		GT 27 GT 23		
		RS-422	GT09-C30R41101-5T(3m) GT09-C100R41101-5T(10m) GT09-C200R41101-5T(20m) GT09-C300R41101-5T(30m) 或 ① 用户自制 RS-422 接线图①	500m	- (本体内置)	GT 27 GT 23	
			GT15-RS4-9S		GT 27 GT 23		
RS-485	① 用户自制 RS-485 接线图①	500m	- (本体内置)	GT 27 GT 23			
			GT15-RS4-9S	GT 27 GT 23			

*1 多路通讯模块是基恩士公司的产品。
关于产品的详细情况，请咨询基恩士公司。

6.2.3 与KV-1000连接时

■ 与可编程控制器连接时

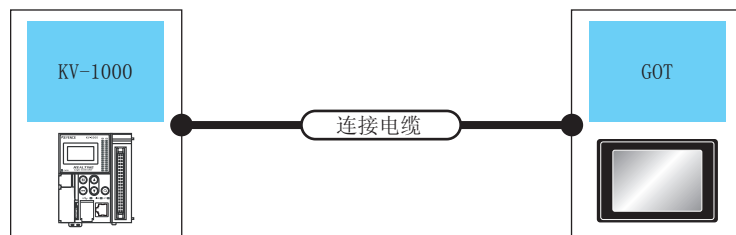

可编程控制器		连接电缆			GOT		可连接台数
型号	通讯形式	电缆型号 接线图编号	转换接口 *1	最大 距离	选配机器	本体	
KV-1000	RS-232	GT09-C30R21101-6P 或 RS-232 接线图①	-	15m	- (本体内置)	GT 27 GT 23	1 台可编程控制器对应 1 台 GOT
					GT15-RS2-9P	GT 27 GT 23	
		OP-26487*1	OP-26486	2.5m	- (本体内置)	GT 27 GT 23	
					GT15-RS2-9P	GT 27 GT 23	

*1 电缆和转换接口是基恩士公司的产品。
关于产品的详细情况，请咨询基恩士公司。

■ 与多路通讯模块连接时

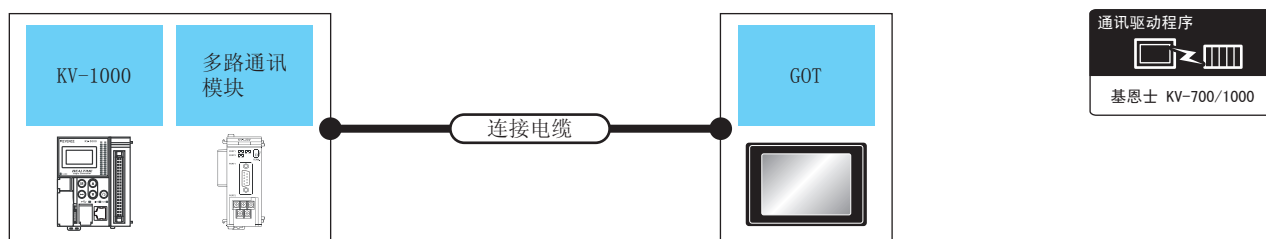

可编程控制器		连接电缆		GOT		可连接台数	
型号	多路通讯模块 *1	通讯形式	电缆型号 接线图编号	最大 距离	选配机器		本体
KV-1000	KV-L20R、 KV-L20V (端口 1)	RS-232	GT09-C30R21102-9S(3m) 或 ② (用户自制) RS-232 接线图②	15m	- (本体内置)	GT 27 GT 23	1 个多路通讯模块对应 1 台 GOT
			GT15-RS2-9P		GT 27 GT 23		
	KV-L20R、 KV-L20V (端口 2)	RS-232	GT09-C30R21103-3T(3m) 或 ③ (用户自制) RS-232 接线图③	15m	- (本体内置)	GT 27 GT 23	
			GT15-RS2-9P		GT 27 GT 23		
		RS-422	GT09-C30R41101-5T(3m) GT09-C100R41101-5T(10m) GT09-C200R41101-5T(20m) GT09-C300R41101-5T(30m) 或 ① (用户自制) RS-422 接线图①	500m	- (本体内置)	GT 27 GT 23	
			GT15-RS4-9S		GT 27 GT 23		
	RS-485	① (用户自制) RS-485 接线图①	500m	- (本体内置)	GT 27 GT 23		
				GT15-RS4-9S	GT 27 GT 23		

*1 多路通讯模块是基恩士公司的产品。
关于产品的详细情况，请咨询基恩士公司。

6.2.4 与KV-700 连接时

■ 与可编程控制器连接时

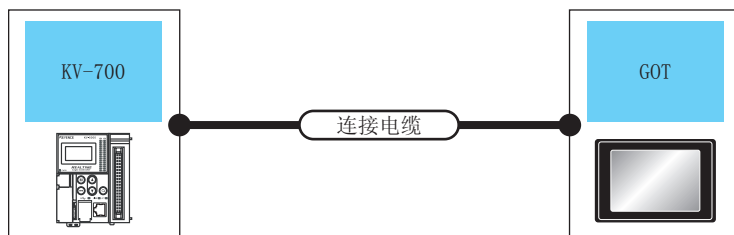

可编程控制器		连接电缆			GOT		可连接台数
型号	通讯形式	电缆型号 接线图编号	转换接口 *1	最大 距离	选配机器	本体	
KV-700	RS-232	GT09-C30R21101-6P 或 RS-232 接线图①	-	15m	- (本体内置)	GT 27 GT 23	1 台可编程控制器对应 1 台 GOT
					GT15-RS2-9P	GT 27 GT 23	
		OP-26487*1	OP-26486	2.5m	- (本体内置)	GT 27 GT 23	
					GT15-RS2-9P	GT 27 GT 23	

*1 电缆和转换接口、多路通讯模块是基恩士公司的产品。
关于产品的详细情况，请咨询基恩士公司。

■ 与多路通讯模块连接时

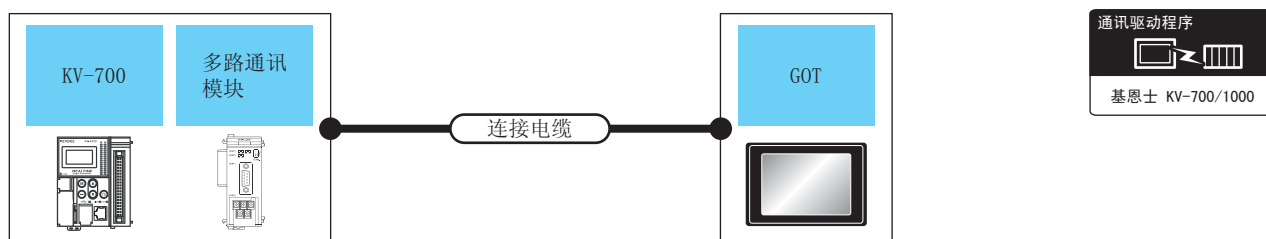

可编程控制器		连接电缆			GOT		可连接台数
型号	多路通讯模块 *1	通讯形式	电缆型号 接线图编号	最大 距离	选配机器	本体	
KV-700	KV-L20R、 KV-L20、 KV-L20V (端口 1)	RS-232	GT09-C30R21102-9S(3m) 或 ② 用户自制 RS-232 接线图	15m	- (本体内置)	GT 27 GT 23	1 个多路通讯模块对应 1 台 GOT
			GT15-RS2-9P		GT 27 GT 23		
	KV-L20R、 KV-L20、 KV-L20V (端口 2)	RS-232	GT09-C30R21103-3T(3m) 或 ③ 用户自制 RS-232 接线图	15m	- (本体内置)	GT 27 GT 23	
			GT15-RS2-9P		GT 27 GT 23		
	KV-L20R、 KV-L20、 KV-L20V (端口 2)	RS-422	GT09-C30R41101-5T(3m) GT09-C100R41101-5T(10m) GT09-C200R41101-5T(20m) GT09-C300R41101-5T(30m) 或 ① 用户自制 RS-422 接线图	500m	- (本体内置)	GT 27 GT 23	
					GT15-RS4-9S	GT 27 GT 23	
KV-L20R、 KV-L20、 KV-L20V (端口 2)	RS-485	① 用户自制 RS-485 接线图	500m	- (本体内置)	GT 27 GT 23		
				GT15-RS4-9S	GT 27 GT 23		

*1 转换接口、多路通讯模块是基恩士公司的产品。
关于产品的详细情况，请咨询基恩士公司。

6.2.5 接线图

连接 GOT 与可编程控制器的电缆的接线图如下所示。

■ RS-232 电缆

(1) 接线图

(a) RS-232 接线图①

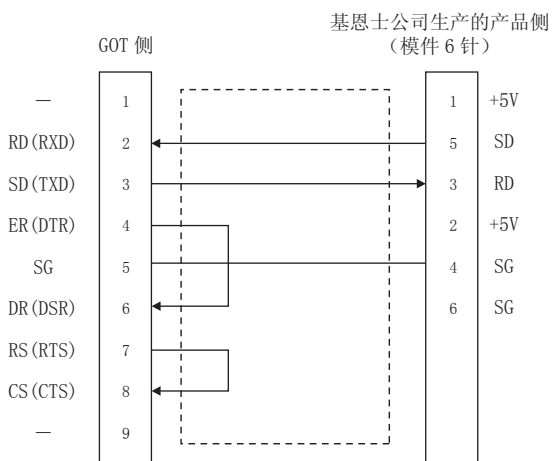

(b) RS-232 接线图②

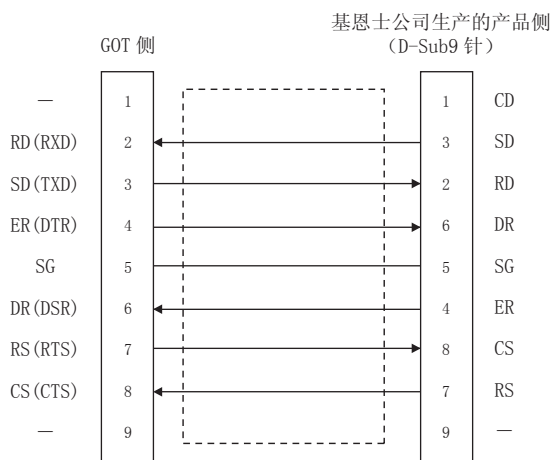

(c) RS-232 接线图③

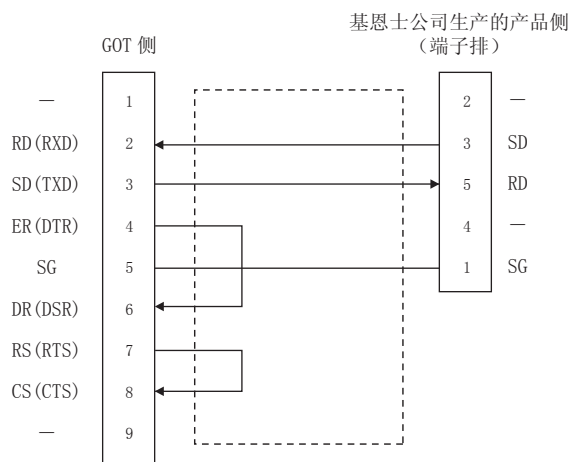

(2) 制作电缆时的注意事项

- 电缆长度
请将 RS-232 电缆的长度做成 15m 以内。
- GOT 侧接口
关于 GOT 侧接口，请参照以下内容。
☞ 1.4.1 GOT 的接口规格
- 基恩士公司生产的可编程控制器侧的接口
请使用与基恩士公司生产的可编程控制器侧对应的接口。
详细内容请参照基恩士公司生产的可编程控制器的操作手册。

■ RS-422 电缆

(1) 接线图

(a) RS-422 接线图①

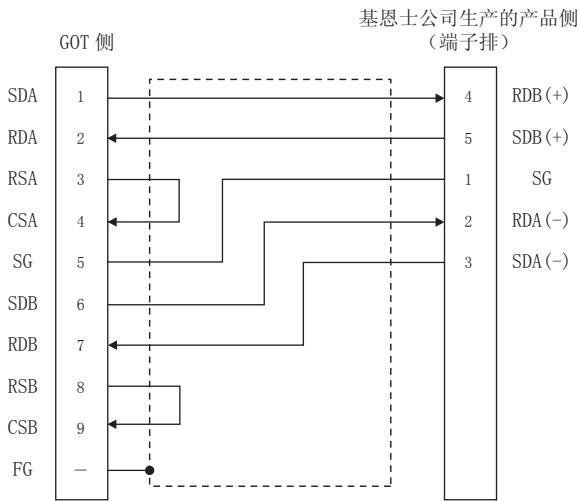

(2) 制作电缆时的注意事项

- 电缆长度
请将 RS-422 电缆的长度做成 500m 以内。
- GOT 侧接口
关于 GOT 侧接口，请参照以下内容。
☞ 1.4.1 GOT 的接口规格
- 基恩士公司生产的可编程控制器侧的接口
请使用与基恩士公司生产的可编程控制器侧对应的接口。
详细内容请参照基恩士公司生产的可编程控制器的操作手册。

(3) 终端电阻的设置

- GOT 侧
连接 GOT 与基恩士公司生产的可编程控制器时，需要在 GOT 侧设置终端电阻。
 - GT16、GT15、GT12 时
请将终端电阻设置用 DIP 开关设置为“无”。
 - GT11、GT10 时
请将终端电阻切换开关设置为“330Ω”。

关于终端电阻的设置方法，请参照以下内容。
☞ 1.4.3 GOT 的终端电阻

■ RS-485 电缆

(1) 接线图

(a) RS-485 接线图①

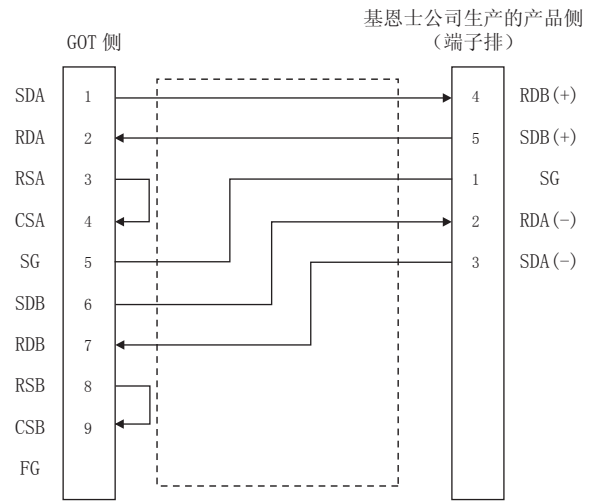

(2) 制作电缆时的注意事项

- 电缆长度
请将 RS-485 电缆的长度做成 500m 以内。
- GOT 侧接口
关于 GOT 侧接口，请参照以下内容。
☞ 1.4.1 GOT 的接口规格
- 基恩士公司生产的可编程控制器侧的接口
请使用与基恩士公司生产的可编程控制器侧对应的接口。
详细内容请参照基恩士公司生产的可编程控制器的操作手册。

(3) 终端电阻的设置

- GOT
请将终端电阻设置用 DIP 开关设置为“100 OHM”。
关于终端电阻的设置方法，请参照以下内容。
☞ 1.4.3 GOT 的终端电阻
- 基恩士公司生产的可编程控制器
GOT 与基恩士公司生产的可编程控制器连接时，需要在基恩士公司生产的可编程控制器侧设置终端电阻。
☞ 6.2.7 可编程控制器侧的设置

6.2.6 GOT 侧的设置

■ 设置通讯接口（连接机器的设置）

设置与 GOT 连接的机器的通道。

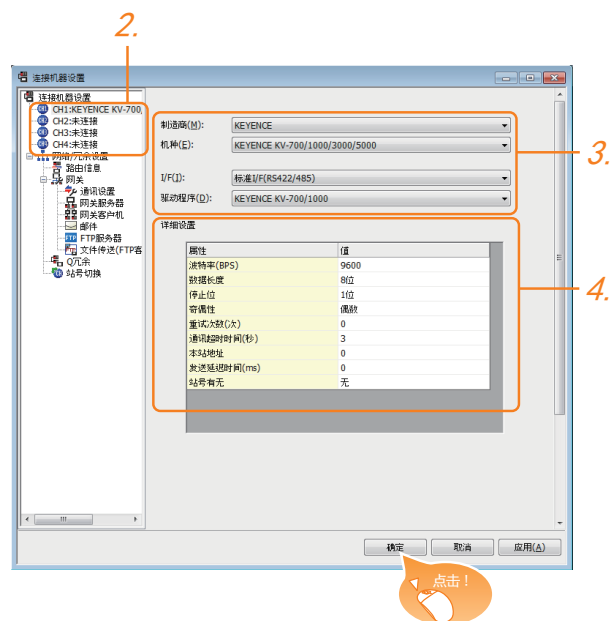

1. 选择 [公共设置] → [连接机器的设置] 菜单。
2. 弹出连接机器的设置窗口，从列表菜单中选择要使用的通道。
3. 进行如下选择。
 - 制造商 :KEYENCE
 - 机种 :KEYENCE KV-700/1000/3000/5000
 - I/F : 所使用的接口
 - 驱动程序 :KEYENCE KV-700/1000
4. 制造商、机种、I/F、驱动程序设置完成后会显示详细设置。
请根据所使用的环境进行设置。

☞ n 连接机器详细设置

设置完成后点击 **确定** 按钮。

POINT

连接机器的设置可在 [I/F 连接一览表] 中进行确认。
关于详细内容，请参照以下内容。

☞ 1.1.2 I/F 连接一览表

■ 连接机器详细设置

请根据所使用的环境进行设置。

属性	值
波特率(BPS)	9600
数据长度	8位
停止位	1位
奇偶性	偶数
重试次数(次)	0
通讯超时时间(秒)	3
本站地址	0
发送延迟时间(ms)	0
站号有无	无

项目	内容	范围
波特率	更改与连接机器的波特率时进行设置。 (默认：9600bps)	9600bps、 19200bps、 38400bps、 57600bps、 115200bps
数据长度	更改与连接机器的数据长度时进行设置。 (默认：8位)	7位 / 8位
停止位	指定通讯时的停止位长度。 (默认：1位)	1位 / 2位
奇偶性	指定在通讯时是否进行奇偶性校验，以及校验的方式。 (默认：偶数)	无 偶数 奇数
重试次数	指定通讯时的重试次数。 (默认：0次)	0 ~ 5次
通讯超时时间	指定通讯时的超时时间。 (默认：3秒)	1 ~ 30秒
本站地址	指定连接网络内的本站地址(连接着PC机的 GOT 站号)。 (默认：0)	0 ~ 9
发送延迟时间	指定通讯时的发送延迟时间， (默认：0ms)	0 ~ 300ms
站号有无	指定通讯时是否有站号。 (默认：无)	有 / 无

POINT

- (1) 通过实用菜单进行的通讯接口的设置
通讯接口的设置也可在写入工程数据的 [连接机器设置] 后，通过实用菜单的 [连接机器设置] 进行更改。
关于实用菜单的详细内容，请参照以下手册。
☞ GOT2000 系列主机使用说明书（实用软件篇）
- (2) 连接机器设置的设置内容的优先顺序
通过 GT Designer3 或者实用菜单进行设置时，会根据最后设置的内容进行动作。

6.2.7 可编程控制器侧的设置

POINT

基恩士公司生产的可编程控制器

关于基恩士公司生产的可编程控制器的详细内容，请参照以下手册。

基恩士公司生产的可编程控制器的操作手册

型号	参照章节	
可编程控制器 CPU	KV-3000	6 - 13
	KV-1000	6 - 13
	KV-700	6 - 13
多路通讯模块	KV-L20R	6 - 13
	KV-L20	
	KV-L20V	

■ 与 KV-3000、KV-1000 连接时

项目	设置值
传送速度	9600bps ~ 115200bps ^{*1}
数据长度	8 位
奇偶位	偶数
停止位	1 位

*1 可编程控制器侧没有传送速度的设置。可编程控制器侧的传送速度自动被调整为 GOT 侧的传送速度。

■ 与 KV-700 连接时

项目	设置值
传送速度	9600bps
数据长度	8 位
奇偶位	偶数
停止位	1 位

■ 与 KV-L20R、KV-L20、KV-L20V 连接时

(1) 通讯设置

项目	设置值
通讯模式	KV 模式 (上位链接)
传送速度 ^{*1*2}	4800bps、9600bps、19200bps、38400bps、57600bps、115200bps
数据长度	8 位
奇偶位	偶数
停止位	1 位
站号 ^{*3}	0 ~ 9

*1 只显示 GOT 侧可设置的波特率。

*2 请根据 GOT 侧的波特率设置传送速度。关于 GOT 侧的波特率的设置方法，请参照以下内容。

设置通讯接口 (连接机器的设置)

*3 请根据 GOT 侧的本站地址设置站号。关于 GOT 侧的本站地址的设置方法，请参照以下内容。

设置通讯接口 (连接机器的设置)

(2) DIP 开关的设置

请设置 DIP 开关。

(a) KV-L20R、KV-L20 时

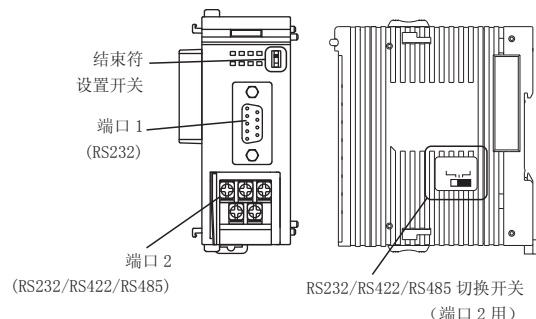

- RS232/RS422/RS485 切换开关 (端口 2 用) (KV-L20R 时)

232C 422A 485(2) 485(4)	设置	
	RS-232 通讯时	RS-422 通讯时
<input type="checkbox"/>	RS-232C	RS-422A 485(4)

(KV-L20 时)

232C 422A VT	设置	
	RS-232 通讯时	RS-422 通讯时
<input type="checkbox"/>	RS-232C	RS-422A

- 结束符设置开关

请在 RS-422 通讯时进行设置。



设置	
多路通讯模块为终端时	多路通讯模块为非终端时
ON	OFF

(b) KV-L20V 时

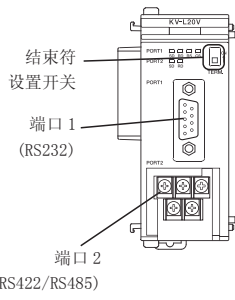

- 结束符选择开关
请在 RS-422 通讯时进行设置。

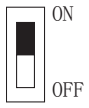

设置	
多路通讯模块为终端时	多路通讯模块为非终端时
ON	OFF

6.3 以太网连接时

6.3.1 与 KV-700/1000/3000/5000/5500 连接时

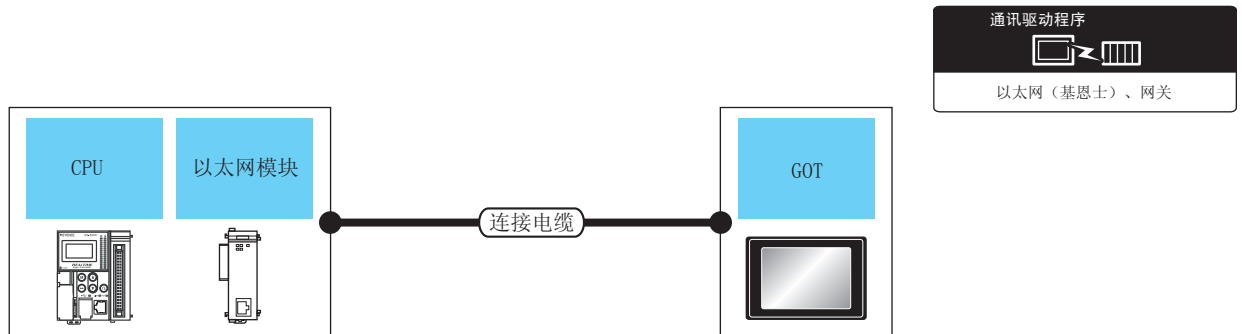

可编程控制器		连接电缆		GOT		可连接台数
系列	以太网模块 ^{*3}	电缆型号	最大分段长度 ^{*2}	选项机器	本体 ^{*3}	
KV-5000	-	双绞线 • 10BASE-T 屏蔽双绞线 (STP)、或非屏蔽双绞线 (UTP) 的 3、4、5 类 • 100BASE-TX 屏蔽双绞线 (STP) 的 5、5e 类	100m	- (本体内置)		可编程控制器 :GOT 为 N:1 时 1 台 GOT 对应 以下台数的可编程控制器 <GT16 时 > TCP:128 台以下 UDP:128 台以下 <GT15、GT12 时 > TCP:10 台以下 UDP:128 台以下
KV-700 KV-1000 KV-3000 KV-5000 KV-5500	KV-LE20V KV-LE21V					可编程控制器 :GOT 为 1:N 时 1 台可编程控制器对应 GOT 台数如下 TCP : 15 台以下 UDP : 1 台以下

- *1 双绞线的连接目标会因为所使用的以太网的网络系统的配置不同而有所不同。请根据所使用的以太网的网络系统来连接以太网模块、集线器、收发器等构成机器。请使用符合 IEEE802.3 10BASE-T/100BASE-TX 标准的电缆、接口和集线器。
- *2 集线器与节点间的长度。
 最长距离因所使用的以太网机器而有所不同。
 使用中继式集线器时，可连接的台数如下所示。
 • 10BASE-T：级联连接最多 4 台（500m）
 • 100BASE-TX：级联连接最多 2 台（205m）
 使用交换式集线器时，交换式集线器间的级联连接理论上对可级联的数量没有限制。关于有无限制，请向所使用的交换式集线器的制造商进行确认。
- *3 基恩士公司的产品。关于产品的详细情况，请咨询基恩士公司。

6.3.2 GOT 侧的设置

■ 设置通讯接口（连接机器的设置）

设置连接机器的通道。

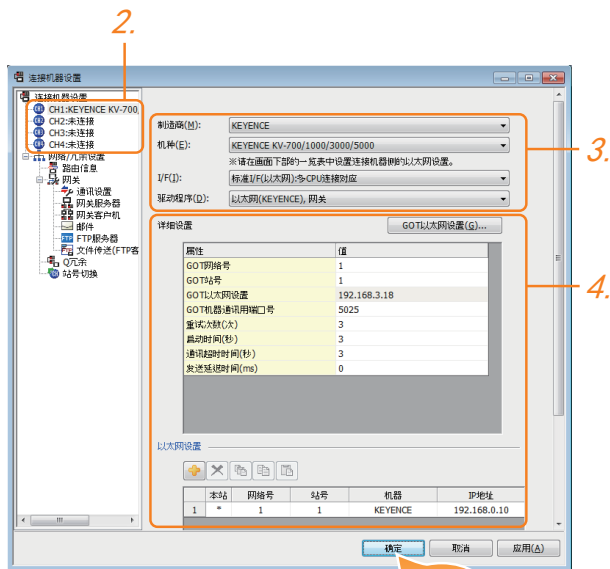

1. 选择 [公共设置] → [连接机器的设置] 菜单。
2. 弹出连接机器的设置窗口，从列表菜单中选择要使用的通道。
3. 进行如下选择。
 - 制造商 :KEYENCE
 - 机种 : KEYENCE KV-700/1000/3000/5000
 - I/F : 所使用的接口
 - 驱动程序 : 以太网 (基恩士)、网关
4. 制造商、机种、I/F、驱动程序的设置完成后会显示详细设置。
请根据所使用的环境进行设置。

☞ 6.3.2 ■ 连接机器详细设置

设置完成后点击 **确定** 按钮。

POINT

连接机器的设置可在 [I/F 连接一览表] 中进行确认。
关于详细内容，请参照以下内容。

☞ 1.1.2 I/F 连接一览表

■ 连接机器详细设置

请根据所使用的环境进行设置。

属性	值
GOT网络号	1
GOT站号	1
GOT以太网设置	192.168.3.18
GOT机器通讯用端口号	5025
重试次数(次)	3
启动时间(秒)	3
通讯超时时间(秒)	3
发送延迟时间(ms)	0

项目	内容	范围
GOT 网络号	设置 GOT 的网络号。 (默认 : 1)	1 ~ 239
GOT 站号	设置 GOT 的站号。 (默认 : 1)	1 ~ 254
GOT 以太网设置	设置 GOT IP 地址、子网掩码、默认网关、周边 S/W 通讯用端口号、透明用端口号。	
GOT 机器通讯用端口号	设置用于 GOT 与以太网模块进行连接的端口号。 (默认 : 5025)	1024 ~ 5010、5014 ~ 65534 (5011、5012、5013、49153 除外)
重试次数	设置通讯超时的重试次数。 如果重试之后仍无应答，则为通讯超时。 (默认 : 3 次)	0 ~ 5 次
启动时间	设置 GOT 启动后到开始与可编程控制器 CPU 进行通讯的时间。 (默认 : 3 秒)	3 ~ 255 秒
通讯超时时间	设置通讯超时的时间。 (默认 : 3 秒)	1 ~ 90 秒
发送延迟时间	设置用于减少网络 / 连接目标可编程控制器负载的发送延迟时间。 (默认 : 0ms)	0 ~ 10000 (×10ms)

■ GOT 以太网设置

请根据所使用的环境进行 GOT 以太网设置。



项目	内容	范围
GOT IP 地址	设置 GOT 的 IP 地址。 (默认: 192.168.0.18)	0.0.0.0 ~ 255.255.255.255
子网掩码 ¹	使用子网时, 需设置子网掩码。(仅限经由路由器时) 未使用子网时按默认值动作。 (默认: 255.255.255.0)	0.0.0.0 ~ 255.255.255.255
默认网关	设置连接有 GOT 侧的默认网关的路由器地址。(仅限经由路由器时) (默认: 0.0.0.0)	0.0.0.0 ~ 255.255.255.255
周边 S/W 通讯用端口号	设置 GOT 与周边 S/W 通讯时所使用的端口号。 (默认: 5015)	1024 ~ 5010、5014 ~ 65534 (5011、5012、5013、49153 除外)
透明用端口号	不可设置	-

■ 以太网设置

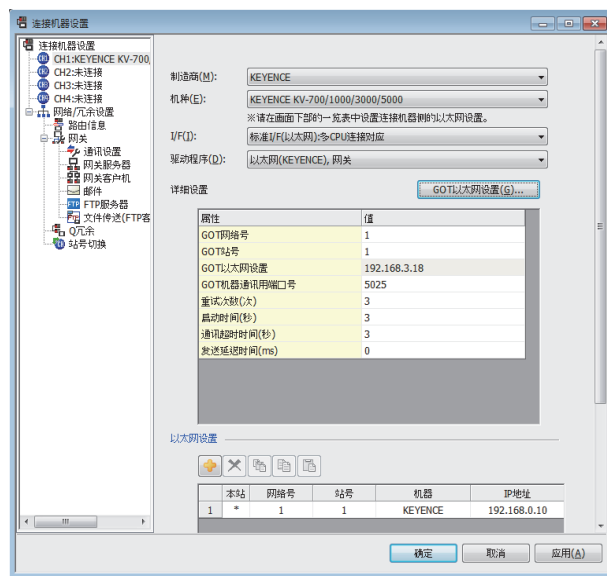

项目	内容	设置值
本站	显示本站。(本站标注有 * 号。)	-
网络号	设置连接目标以太网模块的网络号。 (默认: 无)	1 ~ 239
站号	设置连接目标以太网模块的站号。 (默认: 无)	1 ~ 254
机种	KEYENCE (固定)	KEYENCE (固定)
IP 地址	设置连接目标以太网模块的 IP 地址。 (默认: 192.168.0.10)	可编程控制器侧的 IP 地址
端口号	设置连接目标以太网模块的端口号。 (默认: 8501)	可编程控制器侧的端口号
通讯方式	UDP、TCP (默认: UDP)	请与可编程控制器侧保持一致。

POINT

- 通过实用菜单进行的通讯接口的设置
通讯接口的设置也可在写入工程数据的 [连接机器设置] 后, 通过实用菜单的 [连接机器设置] 进行更改。
关于实用菜单的详细内容, 请参照以下手册。
☞ GOT2000 系列主机使用说明书 (实用软件篇)
- 连接机器设置的设置内容的优先顺序
通过 GT Designer3 或者实用菜单进行设置时, 会根据最后设置的内容进行动作。

6.3.3 可编程控制器侧的设置

POINT

基恩士公司生产的可编程控制器
关于基恩士公司生产的可编程控制器的详细内容，请参
照以下手册。
 基恩士公司生产的可编程控制器的手册

■ KV-LE21V / LE20V 的设置

通过 KV STUDIO 模块编辑器设置 IP 地址、端口号。

项 目	内 容	范 围
通讯模式	以太网	-
IP 地址 *1	设置 IP 地址。	0.0.0.0 ~ 255.255.255.255
端口号 *1 (高位链接)	设置端口号。	256 ~ 65534

*1 请与 GOT 侧的以太网设置的内容保持一致。

 ■ 以太网设置

6.4 可设置的软元件范围

GOT 可使用的连接机器的软元件范围如下所示。

但是，下表的软元件范围为 GT Designer3 中可设置的最大值。

即使是同一系列的连接机器，不同机种的软元件规格也不同。

请根据实际使用的连接机器的规格进行设置。

如果设置了不存在的软元件或超出范围的软元件号，软元件设置正确的其他对象也可能无法监视。

■ 设置项目

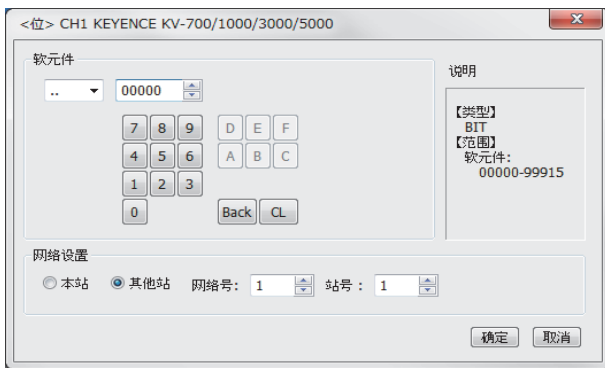

项目	内容			
软元件	设置软元件名、软元件号、位编号。 位编号只有在进行字软元件的位指定时才可设置。			
说明	显示 [软元件] 中选择的软元件的类型及设置范围。			
网络设置	设置监视目标连接机器的站号。			
	<table border="1"> <tr> <td>本站</td> <td>在监视本站的连接机器时进行选择。</td> </tr> <tr> <td>其他站</td> <td>在监视其他站的连接机器时进行选择。 选择后，设置所监视的连接机器的站号。 网络号：设置网络号。 PLC 站号：设置站号。</td> </tr> </table>	本站	在监视本站的连接机器时进行选择。	其他站
本站	在监视本站的连接机器时进行选择。			
其他站	在监视其他站的连接机器时进行选择。 选择后，设置所监视的连接机器的站号。 网络号：设置网络号。 PLC 站号：设置站号。			

POINT

基恩士公司生产的可编程控制器的软元件设置

- (1) 继电器 (..)、内部辅助继电器 (MR)、锁存继电器 (LR)、控制继电器 (CR) 的设置方法通过通道号及位编号设置。

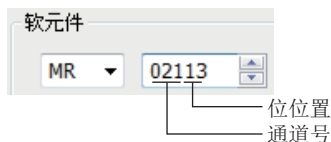

6.4.1 KV-700/1000/3000/5000

软元件名	可设置范围	软元件号表现形式
继电器 (..)	..00000 ~ ..99915	10 进制数
内部辅助继电器 (MR)	MR00000 ~ MR99915	
锁存继电器 (LR)	LR00000 ~ LR99915	
控制继电器 (CR)	CR00000 ~ CR3915	
链接继电器 (B) ^{*2}	B0000 ~ B3FFF	16 进制数
工作继电器 (VB) ^{*2}	VB0000 ~ VB3FFF	
定时器 (触点)(T) ^{*1*2}	T0000 ~ T3999	10 进制数
计数器 (触点)(C) ^{*1*2}	C0000 ~ C3999	
高速计数器比较器 (触点)(CTC) ^{*2*3*6}	CTC0 ~ CTC3	
字软元件的位	下述字软元件的指定位 数据存储器 扩展数据存储器 扩展数据存储器 2 文件寄存器 链接寄存器	-
定时器 (当前值)(TC) ^{*2*4}	TC0000 ~ TC3999	10 进制数
定时器 (设置值)(TS) ^{*2*4}	TS0000 ~ TS3999	
计数器 (当前值)(CC) ^{*2*4}	CC0000 ~ CC3999	
计数器 (设置值)(CS) ^{*2*4}	CS0000 ~ CS3999	
高速计数器 (当前值)(CTH) ^{*2*4}	CTH0 ~ CTH1	
高速计数器比较器 (设置值)(CTC) ^{*2*4}	CTC0 ~ CTC3	
数据存储器 (DM)	DM00000 ~ DM65534	
扩展数据存储器 (EM)	EM00000 ~ EM65534	
扩展数据存储器 2(FM)	FM00000 ~ FM32767	
文件寄存器 (ZF)	ZF000000 ~ ZF032767 ZF032768 ~ ZF065535 ZF065536 ~ ZF098303 ZF098304 ~ ZF131071	
链接寄存器 (W)	W0000 ~ W3FFF	
控制存储器 (CM)	CM00000 ~ CM11998	
临时数据存储器 (TM)	TM000 ~ TM511	
工作存储器 (VM)	VM00000 ~ VM59999	
变址寄存器 (Z) ^{*7}	Z1 ~ Z12	
变址寄存器 (DZ)	DZ01 ~ DZ12	
数字微电容 (TRM) ^{*4*5}	TRM0 ~ TRM7	
位软元件的字	下述位软元件的字化 继电器 内部辅助继电器 锁存继电器 控制继电器 链接继电器 工作继电器	-

- *1 无法进行连续软元件指定的监视 / 写入。
- *2 只有在顺控程序上使用软元件时，才能通过 GOT 进行监视。
- *3 写入时，只可进行触点的复位。
- *4 只可进行 32 位 (2 字) 指定。
- *5 只能读取。
- *6 无法进行连续软元件的监视、写入。
- *7 KV-3000、KV-5000 中，Z 软元件无法进行 32 位 (2 字) 指定。请使用 DZ。

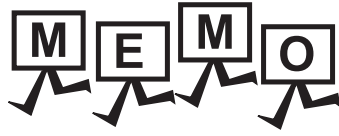

7



















与光洋电子工业公司生产的 可编程控制器之间的连接

7.1 可连接机种一览表	7 - 2
7.2 系统配置	7 - 3
7.3 接线图	7 - 14
7.4 GOT 侧的设置	7 - 19
7.5 可编程控制器侧的设置	7 - 20
7.6 可设置的软元件范围	7 - 24
7.7 注意事项	7 - 26

7. 与光洋电子工业公司生产的可编程控制器之间的连接

7.1 可连接機種一览表

可连接的機種如下所示。

系列	型号	有无时钟 ^{*1}	通讯形式	可连接的 GOT	参照章节
KOSTAC SU 系列	SU-5E	×	RS232 RS422	 	 7.2.1
	SU-6B	○			
	SU-5M	○	RS232 RS422	 	 7.2.2
	SU-6M	○			
DirectLOGIC 05 系列	D0-05AA	×	RS232 RS422	 	 7.2.3
	D0-05AD	×			
	D0-05AR	×			
	D0-05DA	×			
	D0-05DD	×			
	D0-05DD-D	×			
	D0-05DR	×			
	D0-05DR-D	×			
DirectLOGIC 06 系列	D0-06DD1	○	RS232 RS422	 	 7.2.4
	D0-06DD2	○			
	D0-06DR	○			
	D0-06DA	○			
	D0-06AR	○			
	D0-06AA	○			
	D0-06DD1-D	○			
	D0-06DD2-D	○			
DirectLOGIC 205 系列	D2-240	○	RS232 RS422	 	 7.2.5
	D2-250-1	○			
	D2-260	○			
PZ 系列	PZ3	×	RS232 RS422	 	 7.2.6

*1 时钟只可读取。时钟管理中虽然可以进行时间校准，但无法进行时间通知。

三菱金牌经销商：

深圳市世华自动化设备有限公司 <http://www.flyplc.com> Tel:13480858235 QQ:927971028

7.2 系统配置

7.2.1 与 SU-5E、SU-6B 连接时

■ 与 1 台可编程控制器连接时

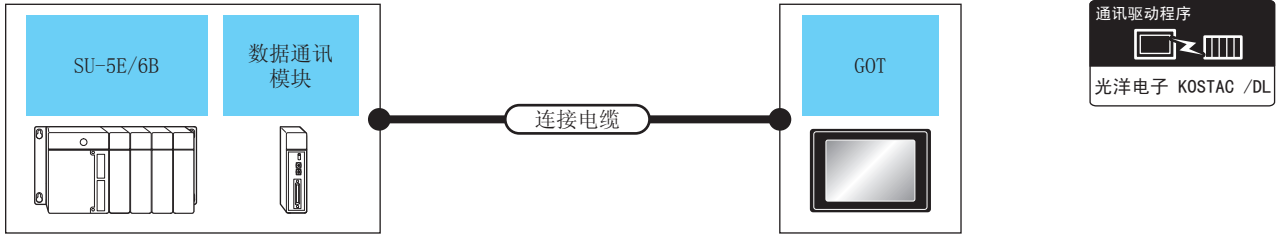

可编程控制器		连接电缆		GOT		可连接台数	
型号	数据通讯模块 *1	通讯形式	电缆型号 接线图编号	最大距离	选配机器		本体
SU-5E/6B (通用通讯端口)	-	RS-232	用户自制 RS-232 接线图①	15m	- (本体内置)	GT 27 GT 23	1 台 GOT 对应 1 台可编程控制器
					GT15-RS2-9P	GT 27 GT 23	
		RS-422	用户自制 RS-422 接线图①	1000m	- (本体内置)	GT 27 GT 23	
					GT15-RS4-9S	GT 27 GT 23	
SU-5E/6B	U-01DM	RS-232	用户自制 RS-232 接线图①	15m	- (本体内置)	GT 27 GT 23	1 台 GOT 对应 1 个数据通讯模块
					GT15-RS2-9P	GT 27 GT 23	
		RS-422	用户自制 RS-422 接线图③	1200m	- (本体内置)	GT 27 GT 23	
					GT15-RS4-9S	GT 27 GT 23	

*1 数据通讯模块是光洋电子工业公司生产的产品。关于产品的详细情况，请咨询光洋电子工业公司。

■ 与多台可编程控制器连接时

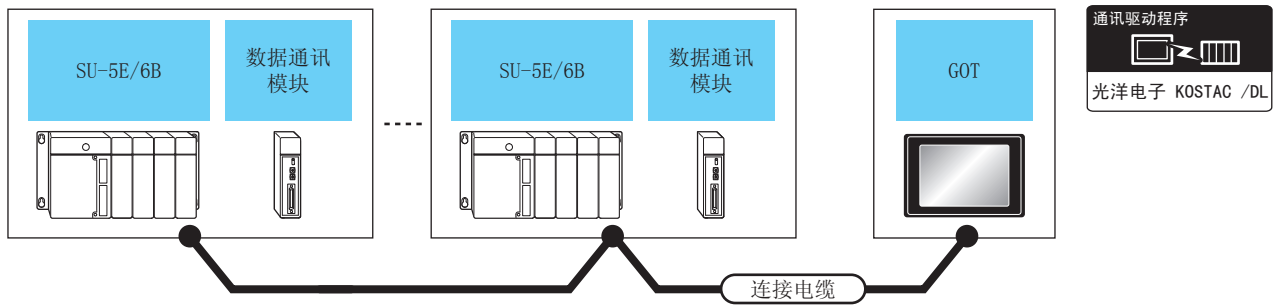

可编程控制器		连接电缆		GOT		可连接台数	
型号	数据通讯模块 *1	通讯形式	电缆型号 接线图编号	最大距离	选配机器		本体
SU-5E/6B	-	RS-422	用户自制 RS-422 接线图⑤	1000m	- (本体内置)	GT 27 GT 23	1台 GOT 对应 90 台可编程控制器 *2
					GT15-RS4-9S	GT 27 GT 23	
SU-5E/6B	U-01DM	RS-422	用户自制 RS-422 接线图⑦	1200m	- (本体内置)	GT 27 GT 23	
					GT15-RS4-9S	GT 27 GT 23	

*1 数据通讯模块是光洋电子工业公司生产的产品。关于产品的详细情况，请咨询光洋电子工业公司。

*2 当链接数超过 30 台时，请每 30 台使用 1 个传送线转换模块 D-01CV。
关于链接数超过 30 台时的连接方法，请参照以下手册。

 光洋电子工业公司生产的可编程控制器的操作手册

7.2.2 与 SU-5M、SU-6M 连接时

■ 与 1 台可编程控制器连接时

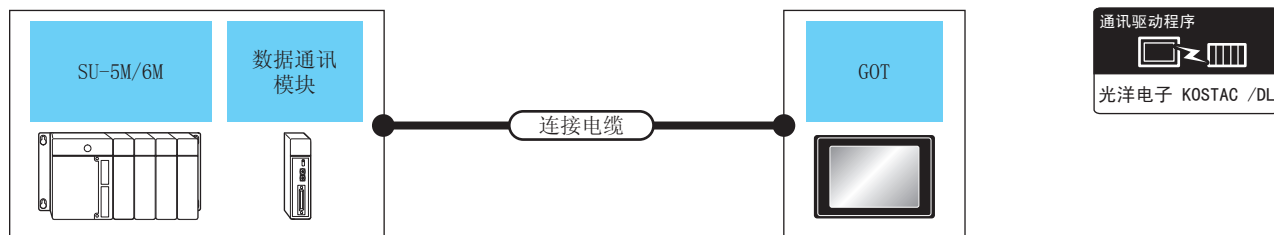

可编程控制器		连接电缆		GOT		可连接台数	
型号	数据通讯模块*1	通讯形式	电缆型号 接线图编号	最大距离	选配机器 本体		
SU-5M/6M (通用通讯端口 1)	-	RS-232	用户自制 RS-232 接线图①	15m	- (本体内置)	GT 27 GT 23	1 台 GOT 对应 1 台可编程控制器
					GT15-RS2-9P	GT 27 GT 23	
		RS-422	用户自制 RS-422 接线图①	1000m	- (本体内置)	GT 27 GT 23	
					GT15-RS4-9S	GT 27 GT 23	
SU-5M/6M (通用通讯端口 2)	-	RS-232	Z20P (可编程连接电缆) + S-9CNS1(转换接口)*1	3m	- (本体内置)	GT 27 GT 23	
					GT15-RS2-9P	GT 27 GT 23	
SU-5M/6M (通用通讯端口 3)	-	RS-422	用户自制 RS-422 接线图②	1000m	- (本体内置)	GT 27 GT 23	
					GT15-RS4-9S	GT 27 GT 23	
SU-5M/6M	U-01DM	RS-232	用户自制 RS-232 接线图①	15m	- (本体内置)	GT 27 GT 23	1 台 GOT 对应 1 台数据通讯模块
					GT15-RS2-9P	GT 27 GT 23	
		RS-422	用户自制 RS-422 接线图③	1200m	- (本体内置)	GT 27 GT 23	
					GT15-RS4-9S	GT 27 GT 23	

*1 可编程连接电缆、转换接口是光洋电子工业公司生产的产品。
关于产品的详细情况，请咨询光洋电子工业公司。

■ 与多台可编程控制器连接时

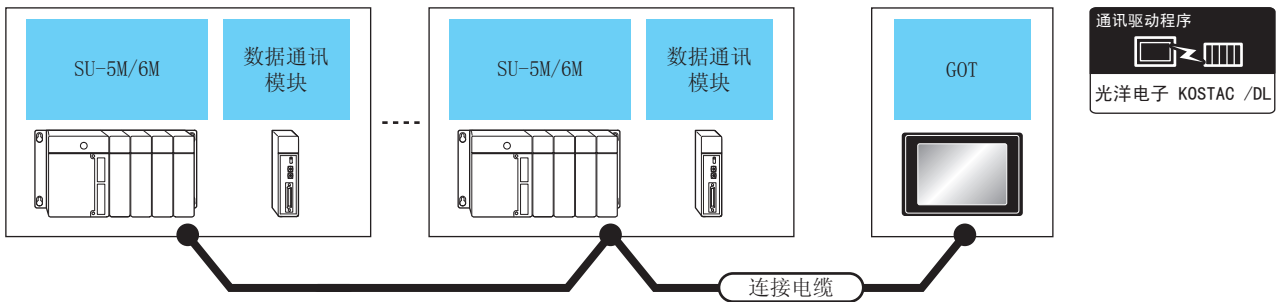

可编程控制器			连接电缆		GOT		可连接台数
型号	数据通讯模块 ^{*1}	通讯形式	电缆型号 接线图编号	最大距离	选配机器	本体	
SU-5M/6M (通用通讯端口 1)	-	RS-422	(用户自制) RS-422 接线图⑤	1000m	- (本体内置)	GT 27 GT 23	1 台 GOT 对应 90 台可编程控制器 ^{*2}
					GT15-RS4-9S	GT 27 GT 23	
SU-5M/6M (通用通讯端口 3)	-	RS-422	(用户自制) RS-422 接线图⑥	1000m	- (本体内置)	GT 27 GT 23	
					GT15-RS4-9S	GT 27 GT 23	
SU-5M/6M	U-01DM	RS-422	(用户自制) RS-422 接线图⑦	1200m	- (本体内置)	GT 27 GT 23	
					GT15-RS4-9S	GT 27 GT 23	

*1 数据通讯模块是光洋电子工业公司生产的产品。

关于产品的详细情况，请咨询光洋电子工业公司。

*2 当链接数超过 30 台时，请每 30 台使用 1 个传送线转换模块 D-01CV。

关于链接数超过 30 台时的连接方法，请参照以下手册。

光洋电子工业公司生产的可编程控制器的操作手册

7.2.3 与 DirectLOGIC 05 连接时

■ 与 1 台可编程控制器连接时

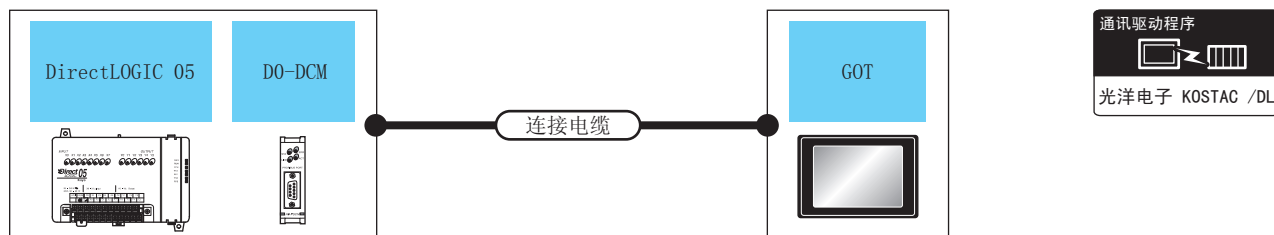

可编程控制器			连接电缆		GOT		可连接台数
型号	串行数据通讯模块*2	通讯形式	电缆型号 接线图编号	最大 距离	选配机器	本体	
Direct LOGIC 05 (通讯端口 1) (通讯端口 2)	-	RS-232	Z20P (可编程连接电缆) + S-9CNS1(转换接口)*1	3m	- (本体内置)	GT 27 GT 23	1 台 GOT 对应 1 台可 编程控制器
					GT15-RS2-9P	GT 27 GT 23	
Direct LOGIC 05	D0-DCM (端口 1)	RS-232	Z20P (可编程连接电缆) + S-9CNS1(转换接口)*1	3m	- (本体内置)	GT 27 GT 23	1 台 GOT 对应 1 台串 行数据通讯模块
					GT15-RS2-9P	GT 27 GT 23	
Direct LOGIC 05	D0-DCM (端口 2)	RS-232	用户 自制 RS-232 接线图②	15m	- (本体内置)	GT 27 GT 23	1 台 GOT 对应 1 台串 行数据通讯模块
		RS-422	用户 自制 RS-422 接线图④	1000m	- (本体内置)	GT 27 GT 23	
					GT15-RS4-9S	GT 27 GT 23	

*1 可编程连接电缆、转换接口是光洋电子工业公司生产的产品。

关于产品的详细情况，请咨询光洋电子工业公司。

*2 串行数据通讯模块是光洋电子工业公司生产的产品。

关于产品的详细情况，请咨询光洋电子工业公司。

■ 与多台可编程控制器连接时

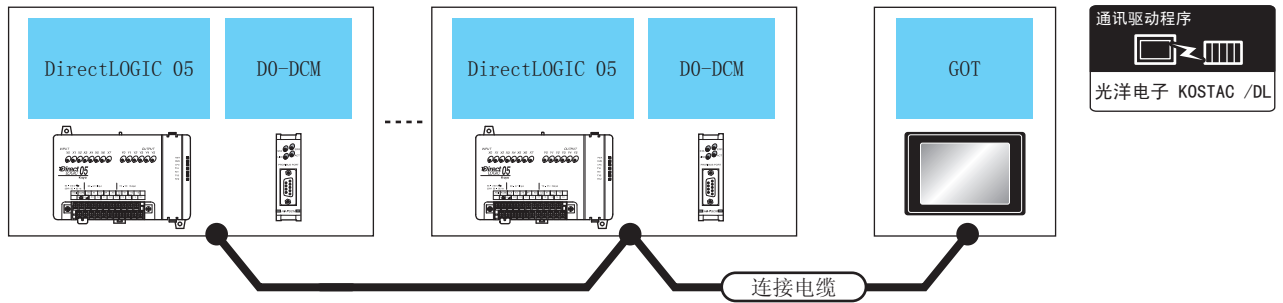

可编程控制器			连接电缆		GOT		可连接台数
型号	串行数据 通讯模块 ^{*1}	通讯形式	电缆型号 接线图编号	最大 距离	选配机器	本体	
Direct LOGIC 05	D0-DCM (端口 2)	RS-422	用户 定制 RS-422 接线图®	1000m	- (本体内置)	GT 27 GT 23	1台 GOT 对应 90 台可编程 控制器 ^{*2}
					GT15-RS4-9S	GT 27 GT 23	

*1 串行数据通讯模块是光洋电子工业公司生产的产品。

关于产品的详细情况，请咨询光洋电子工业公司。

*2 当链接数超过 30 台时，请每 30 台使用 1 个传送线转换模块 D-01CV。

关于链接数超过 30 台时的连接方法，请参照以下手册。

光洋电子工业公司生产的可编程控制器的操作手册

7.2.4 与 DirectLOGIC 06 连接时

■ 与 1 台可编程控制器连接时

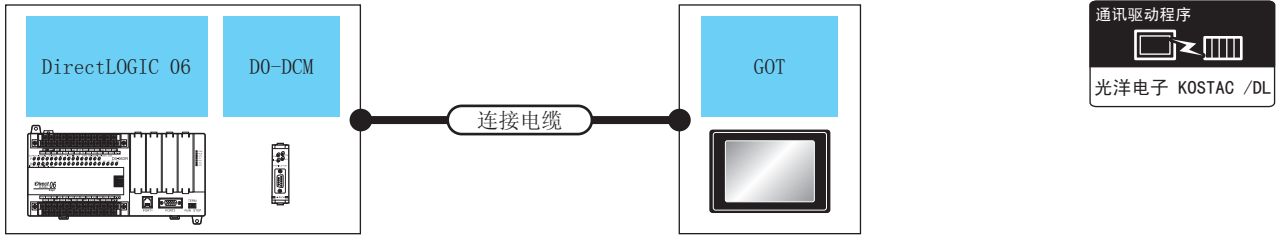

可编程控制器			连接电缆		GOT		可连接台数	
型号	串行数据通讯模块*1	通讯形式	电缆型号 接线图编号	最大距离	选配机器	本体		
Direct LOGIC 06 (通讯端口 1)	-	RS-232	Z20P (可编程连接电缆) + S-9CNS1(转换接口)*2	3m	- (本体内置)	GT 27 GT 23	1 台 GOT 对应 1 台可编程 控制器	
					GT15-RS2-9P	GT 27 GT 23		
Direct LOGIC 06 (通讯端口 2)	-	RS-232	用户自制 RS-232 接线图②	15m	- (本体内置)	GT 27 GT 23		
					GT15-RS2-9P	GT 27 GT 23		
		RS-422	用户自制 RS-422 接线图④	1000m	- (本体内置)	GT 27 GT 23		
					GT15-RS4-9S	GT 27 GT 23		
Direct LOGIC 06 (端口 1)	D0-DCM (端口 1)	RS-232	Z20P (可编程连接电缆) + S-9CNS1(转换接口)*2	3m	- (本体内置)	GT 27 GT 23		1 台 GOT 对应 1 个串行 数据通讯模块
					GT15-RS2-9P	GT 27 GT 23		
Direct LOGIC 06 (端口 2)	D0-DCM (端口 2)	RS-232	用户自制 RS-232 接线图②	15m	- (本体内置)	GT 27 GT 23		
					GT15-RS2-9P	GT 27 GT 23		
		RS-422	用户自制 RS-422 接线图④	1000m	- (本体内置)	GT 27 GT 23		
					GT15-RS4-9S	GT 27 GT 23		

- *1 串行数据通讯模块是光洋电子工业公司生产的产品。
关于产品的详细情况，请咨询光洋电子工业公司。
- *2 可编程连接电缆、转换接口是光洋电子工业公司生产的产品。
关于产品的详细情况，请咨询光洋电子工业公司。

■ 与多台可编程控制器连接时

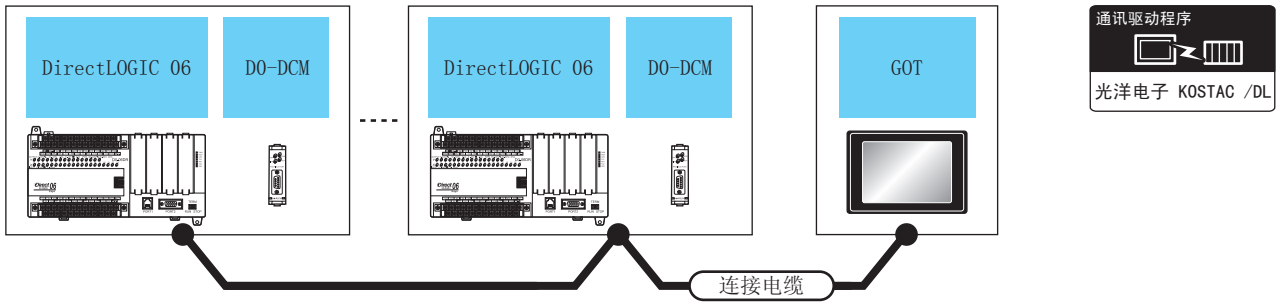

可编程控制器			连接电缆		GOT		可连接台数
型号	串行通讯模块*1	通讯形式	电缆型号 接线图编号	最大距离	选配机器	本体	
Direct LOGIC 06 (通讯端口 2)	-	RS-422	用户自制 RS-422 接线图⑧	1000m	- (本体内置)	GT 27 GT 23	1 台 GOT 对应 90 台可编程控制器*2
					GT15-RS4-9S	GT 27 GT 23	
Direct LOGIC 06	D0-DCM (端口 2)	RS-422	用户自制 RS-422 接线图⑧	1000m	- (本体内置)	GT 27 GT 23	
					GT15-RS4-9S	GT 27 GT 23	

*1 串行数据通讯模块是光洋电子工业公司生产的产品。
关于产品的详细情况，请咨询光洋电子工业公司。

*2 当连接数超过 30 台时，请每 30 台使用 1 个传送线转换模块 D-01CV。
关于链接数超过 30 台时的连接方法，请参照以下手册。

光洋电子工业公司生产的可编程控制器的操作手册

7.2.5 与 D2-240、D2-250-1、D2-260 连接时

■ 与 1 台可编程控制器连接时

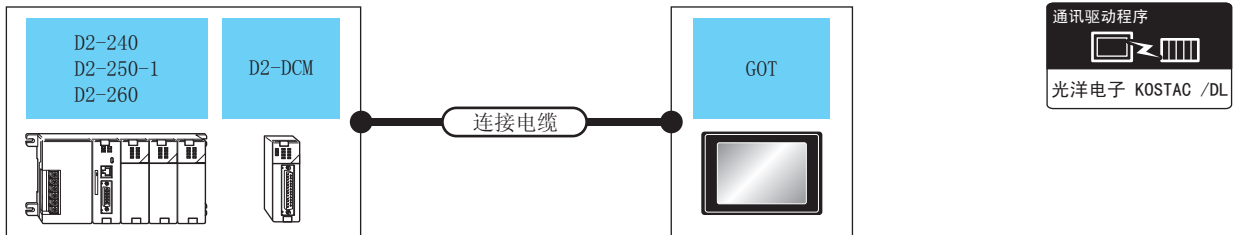

可编程控制器		连接电缆		GOT		可连接台数	
型号	数据通讯模块 ^{*1}	通讯形式	电缆型号 接线图编号	最大距离	选配机器 本体		
D2-240 D2-250-1 D2-260 (通讯端口 2)	-	RS-232	Z20P (可编程连接电缆) + S-9CNS1(转换接口) ^{*1}	3m	- (本体内置)	GT 27 GT 23	1 台 GOT 对应 1 台可编程控制器
					GT15-RS2-9P	GT 27 GT 23	
D2-250-1 D2-260 (通讯端口 2)	-	RS-422	用户定制 RS-422 接线图④	1000m	- (本体内置)	GT 27 GT 23	
					GT15-RS4-9S	GT 27 GT 23	
D2-240 D2-250-1 D2-260	D2-DCM	RS-232	用户定制 RS-232 接线图①	15m	- (本体内置)	GT 27 GT 23	1 台 GOT 对应 1 台数据通讯模块
					GT15-RS2-9P	GT 27 GT 23	
		RS-422	用户定制 RS-422 接线图③	1200m	- (本体内置)	GT 27 GT 23	
					GT15-RS4-9S	GT 27 GT 23	

*1 可编程连接电缆、转换接口是光洋电子工业公司生产的产品。
关于产品的详细情况，请咨询光洋电子工业公司。

■ 与多台可编程控制器连接时

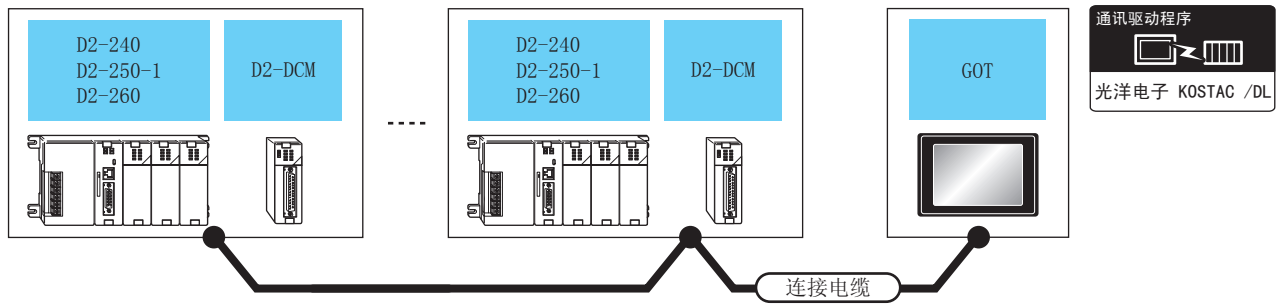

可编程控制器			连接电缆		GOT		可连接台数
型号	数据通讯模块 *1	通讯形式	电缆型号 接线图编号	最大 距离	选配机器	本体	
D2-250-1 D2-260 (通讯端口 2)	-	RS-422	用户 自制 RS-422 接线图⑧	1000m	- (本体内置)	GT 27 GT 23	1台 GOT 对应 90 台可编程控 制器 *2
					GT15-RS4-9S	GT 27 GT 23	
D2-240 D2-250-1 D2-260	D2-DCM	RS-422	用户 自制 RS-422 接线图⑦	1200m	- (本体内置)	GT 27 GT 23	
					GT15-RS4-9S	GT 27 GT 23	

*1 数据通讯模块是光洋电子工业公司生产的产品。

关于产品的详细情况，请咨询光洋电子工业公司。

*2 当链接数超过 30 台时，请每 30 台使用 1 个传送线转换模块 D-01CV。

关于链接数超过 30 台时的连接方法，请参照以下手册。

光洋电子工业公司生产的可编程控制器的操作手册

7.2.6 与 PZ 连接时

■ 与 1 台可编程控制器连接时

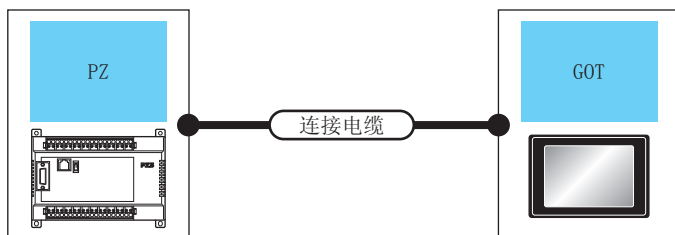

可编程控制器		连接电缆		GOT		可连接台数
型号	通讯形式	电缆型号 接线图编号	最大 距离	选配机器	本体	
PZ (通用通讯端口 2)	RS-232	用户自制 RS-232 接线图②	15m	- (本体内置)	GT 27 GT 23	1 台 GOT 对应 1 台可编程控制器
				GT15-RS2-9P	GT 27 GT 23	
	RS-422	用户自制 RS-422 接线图④	1000m	- (本体内置)	GT 27 GT 23	
				GT15-RS4-9S	GT 27 GT 23	

■ 与多台可编程控制器连接时

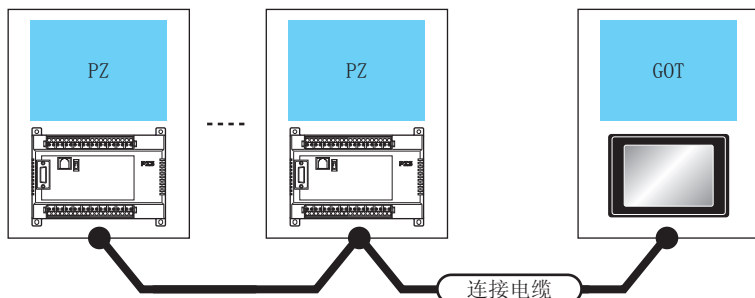

可编程控制器		连接电缆		GOT		可连接台数
型号	通讯形式	电缆型号 接线图编号	最大 距离	选配机器	本体	
PZ (通用通讯端口 2)	RS-422	用户自制 RS-422 接线图⑧	1000m	- (本体内置)	GT 27 GT 23	1 台 GOT 对应 90 台可编程控制器 *1
				GT15-RS4-9S	GT 27 GT 23	

*1 当链接数超过 30 台时, 请每 30 台使用 1 个传送线转换模块 D-01CV。
关于链接数超过 30 台时的连接方法, 请参照以下手册。

光洋电子工业公司生产的可编程控制器的操作手册

7.3 接线图

连接 GOT 与可编程控制器的电缆的接线图如下所示。

7.3.1 RS-232 电缆

■ 接线图

(1) RS-232 接线图①

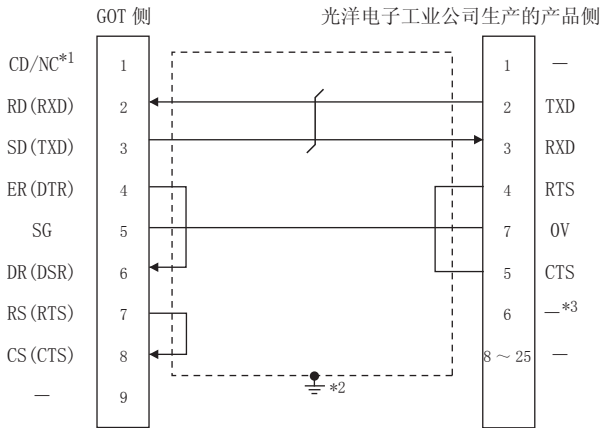

- *1 GT27:CD、GT23:NC
- *2 请在合适的位置将电缆的屏蔽层进行 FG 接地。
- *3 U-01DM、D2-DCM 时为 +5V。

(2) RS-232 接线图②

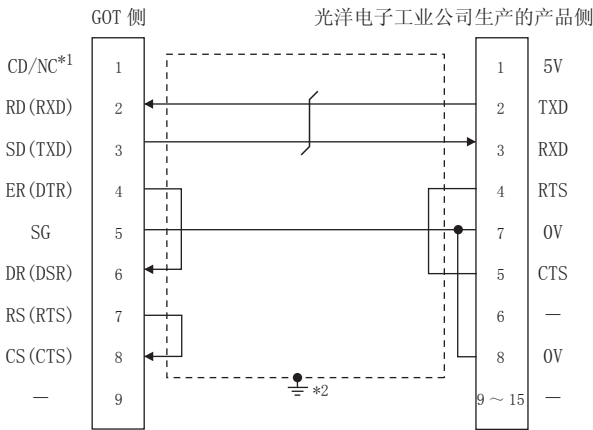

- *1 GT27:CD、GT23:NC
- *2 请在合适的位置将电缆的屏蔽层进行 FG 接地。

■ 制作电缆时的注意事项

(3) 电缆长度

请将 RS-232 电缆的长度做成 15m 以内。

(4) GOT 侧接口

关于 GOT 侧接口，请参照以下内容。

👉 1.4.1 GOT 的接口规格

(5) 光洋电子工业公司生产的可编程控制器侧的接口

请使用与光洋电子工业公司生产的可编程控制器侧对应的接口。

详细内容请参照光洋电子工业公司生产的可编程控制器的操作手册。

7.3.2 RS-422 电缆

■ 接线图

(1) RS-422 接线图①

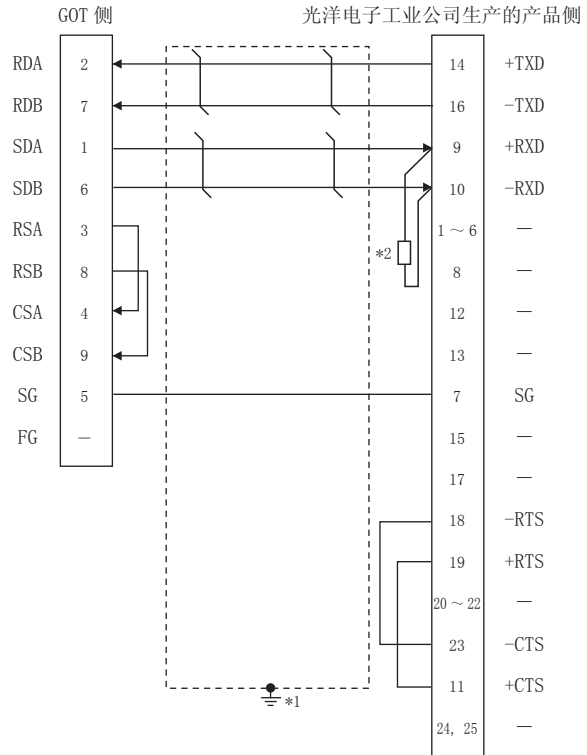

- *1 请在合适的位置将电缆的屏蔽层进行 FG 接地。
- *2 终端可编程控制器上请连接终端电阻 (150Ω 左右)。

(2) RS-422 接线图②

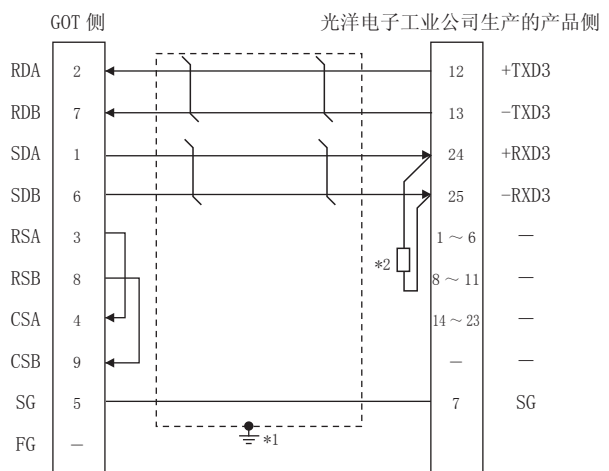

- *1 请在合适的位置将电缆的屏蔽层进行 FG 接地。
- *2 终端可编程控制器上请连接终端电阻 (150Ω 左右)。

(3) RS-422 接线图③

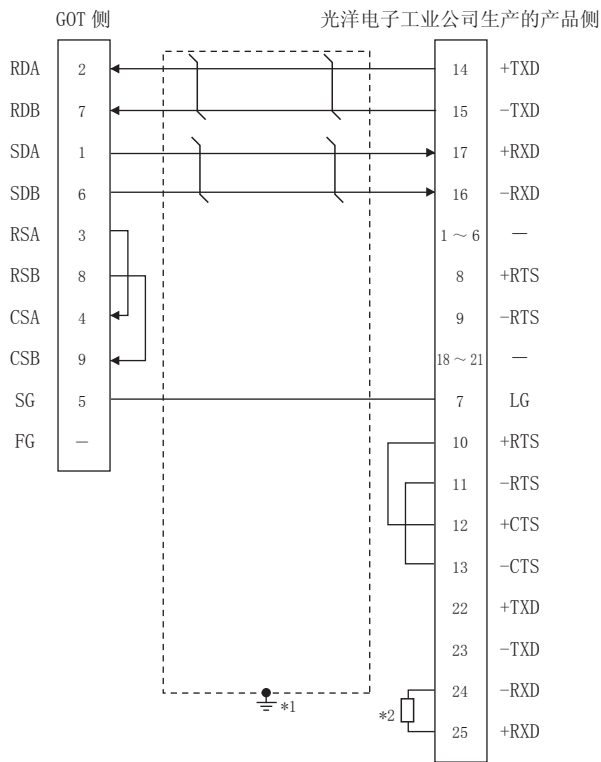

- *1 请在合适的位置将电缆的屏蔽层进行 FG 接地。
 *2 终端可编程控制器上请连接终端电阻 (150Ω 左右)。

(4) RS-422 接线图④

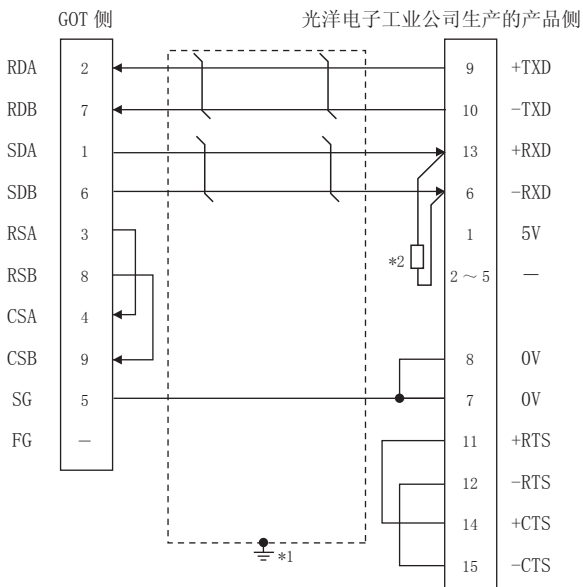

- *1 请在合适的位置将电缆的屏蔽层进行 FG 接地。
 *2 终端可编程控制器上请连接终端电阻 (100 ~ 500Ω 左右)。

(5) RS-422 接线图⑤

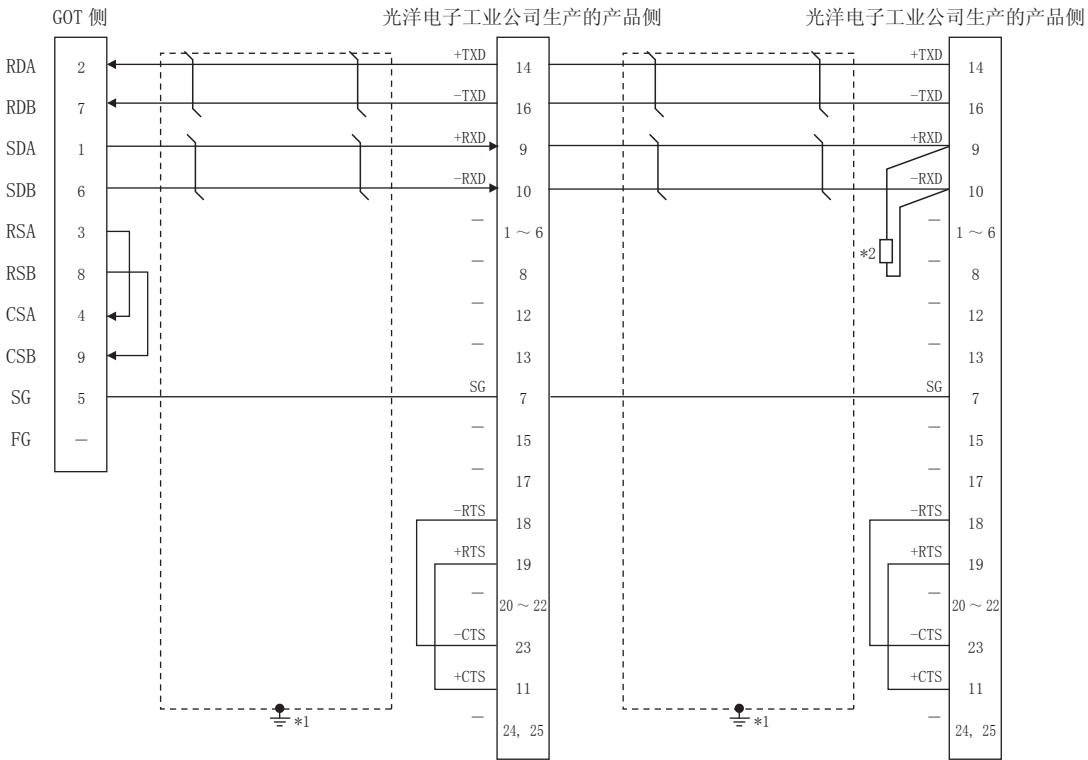

- *1 请在合适的位置将电缆的屏蔽层进行 FG 接地。
- *2 终端可编程控制器上请连接终端电阻 (150Ω 左右)。
当链接数超过 30 台时, 请每 30 台使用 1 个传送线转换模块 D-01CV。
关于链接数超过 30 台时的连接方法, 请参照以下手册。

光洋电子工业公司生产的可编程控制器的操作手册

(6) RS-422 接线图⑥

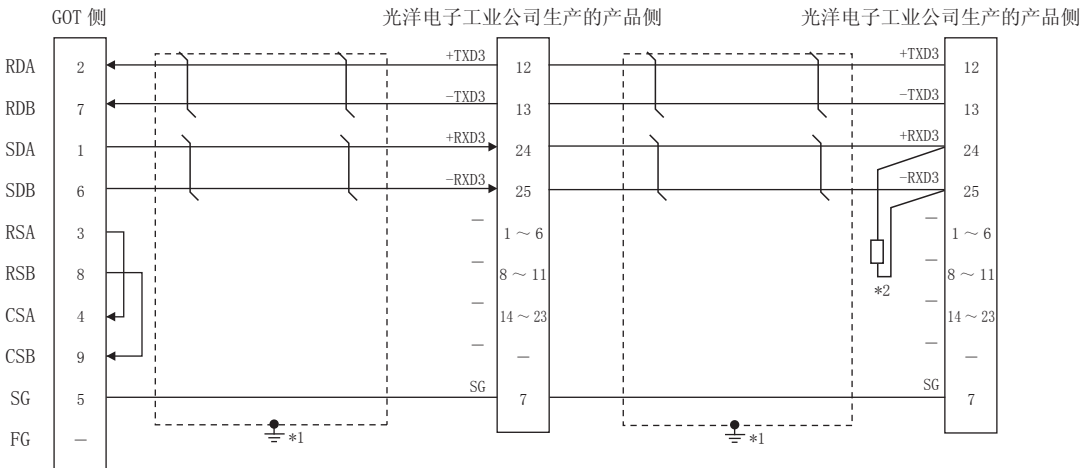

- *1 请在合适的位置将电缆的屏蔽层进行 FG 接地。
- *2 终端可编程控制器上请连接终端电阻 (150Ω 左右)。
当链接数超过 30 台时, 请每 30 台使用 1 个传送线转换模块 D-01CV。
关于链接数超过 30 台时的连接方法, 请参照以下手册。

光洋电子工业公司生产的可编程控制器的操作手册

(7) RS-422 接线图⑦

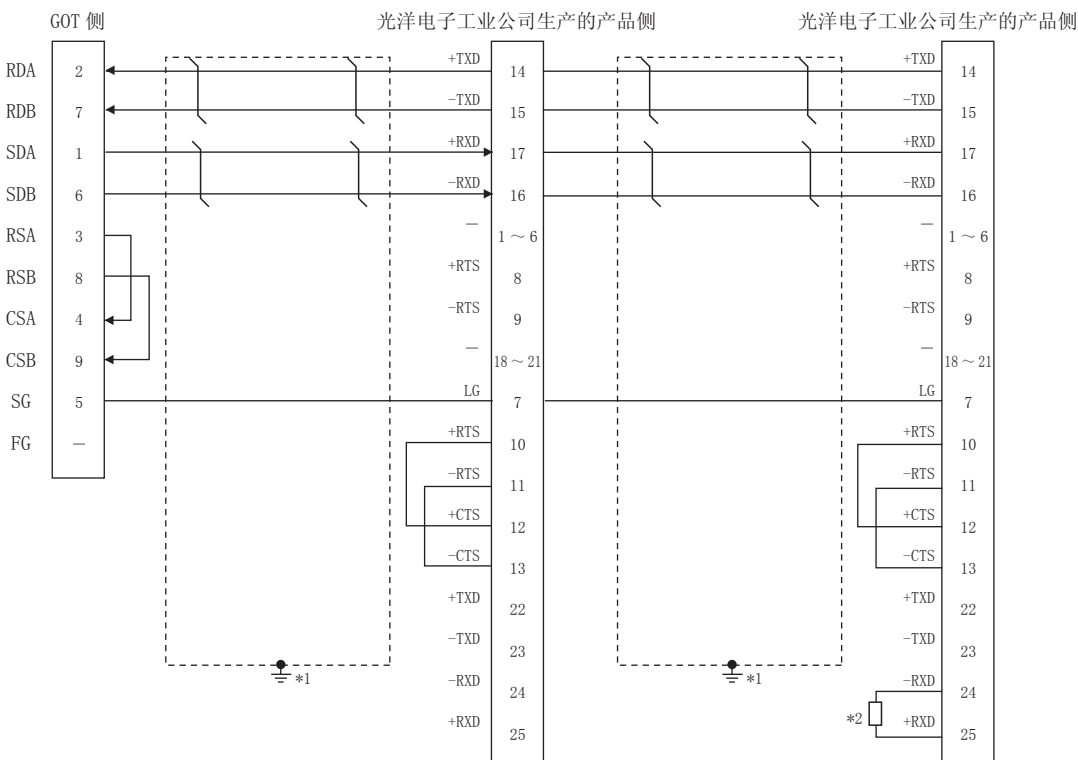

- *1 请在合适的位置将电缆的屏蔽层进行 FG 接地。
- *2 终端可编程控制器上请连接终端电阻 (150Ω 左右)。
当链接数超过 30 台时, 请每 30 台使用 1 个传送线转换模块 D-01CV。
关于链接数超过 30 台时的连接方法, 请参照以下手册。
 光洋电子工业公司生产的可编程控制器的操作手册

(8) RS-422 接线图⑧

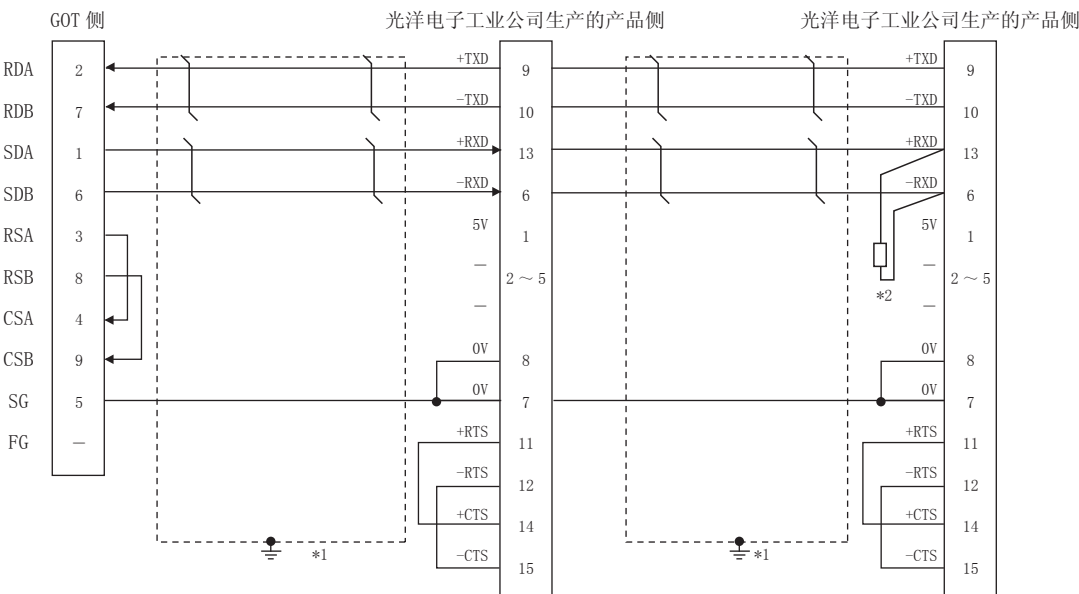

- *1 请在合适的位置将电缆的屏蔽层进行 FG 接地。
- *2 终端可编程控制器上请连接终端电阻 (100 ~ 500Ω 左右)。
当链接数超过 30 台时, 请每 30 台使用 1 个传送线转换模块 D-01CV。
关于链接数超过 30 台时的连接方法, 请参照以下手册。
 光洋电子工业公司生产的可编程控制器的操作手册

■ 制作电缆时的注意事项

(1) 电缆长度

根据光洋电子工业公司生产的可编程控制器侧的规格，RS-422 电缆的最大长度会有不同。

详细内容请参照以下手册。

☞ 光洋电子工业公司生产的可编程控制器的操作手册

(2) GOT 侧接口

关于 GOT 侧接口，请参照以下内容。

☞ 1.4.1 GOT 的接口规格

(3) 光洋电子工业公司生产的可编程控制器侧的接口

请使用与光洋电子工业公司生产的可编程控制器侧对应的接口。

详细内容请参照光洋电子工业公司生产的可编程控制器的操作手册。

■ 终端电阻的设置

(1) GOT 侧

请将终端电阻设置用 DIP 开关设置为“无”。

关于终端电阻的设置方法，请参照以下内容。

☞ 1.4.3 GOT 的终端电阻

(2) 光洋电子工业公司生产的可编程控制器

GOT 与光洋电子工业公司生产的可编程控制器连接时，需要在光洋电子工业公司生产的可编程控制器侧设置终端电阻。

☞ 光洋电子工业公司生产的可编程控制器的操作手册

7.4 GOT 侧的设置

7.4.1 设置通讯接口（连接机器的设置）

设置与 GOT 连接的机器的通道。

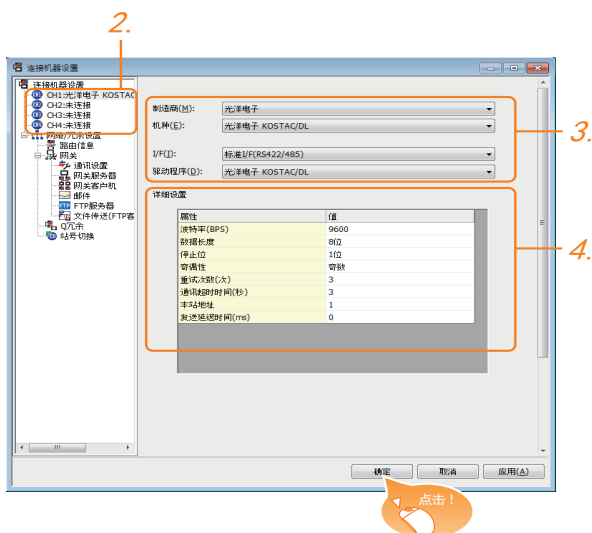

1. 选择 [公共设置] → [连接机器的设置] 菜单。
 2. 弹出连接机器的设置窗口，从列表菜单中选择要使用的通道。
 3. 进行如下选择。
 - 制造商：光洋电子
 - 机种：光洋电子 KOSTAC/DL
 - I/F：所使用的接口
 - 驱动程序：光洋电子 KOSTAC/DL
 4. 制造商、机种、I/F、驱动程序的选择完成后会显示详细设置。
请根据所使用的环境进行设置。
- ☞ 7.4.2 连接机器详细设置

设置完成后点击 **确定** 按钮。

POINT

连接机器的设置可在 [I/F 连接一览表] 中进行确认。
关于详细内容，请参照以下内容。

☞ 1.1.2 I/F 连接一览表

7.4.2 连接机器详细设置

请根据所使用的环境进行设置。

属性	值
波特率(BPS)	9600
数据长度	8位
停止位	1位
奇偶性	奇数
重试次数(次)	3
通讯超时时间(秒)	3
本站地址	1
发送延迟时间(ms)	0

项目	内容	范围
波特率	更改与连接机器的波特率时进行设置。 (默认：9600bps)	9600bps、 19200bps、 38400bps、 57600bps、 115200bps
数据长度	更改与连接机器的数据长度时进行设置。 (默认：8位)	7位/8位
停止位	指定通讯时的停止位长度。 (默认：1位)	1位/2位
奇偶性	指定在通讯时是否进行奇偶性校验，以及校验的方式。 (默认：奇数)	无 偶数 奇数
重试次数	指定通讯时的重试次数。 (默认：3次)	0 ~ 5次
通讯超时时间	指定通讯时的超时时间。 (默认：3秒)	1 ~ 50秒
发送延迟时间	指定通讯时的发送延迟时间， (默认：0ms)	0 ~ 300ms
本站地址	指定系统配置（包括 GOT）中的可编程控制器的站号。 (默认：1)	1 ~ 90

POINT

- (1) 通过实用菜单进行的通讯接口的设置
通讯接口的设置也可在写入工程数据的 [连接机器设置] 后，通过实用菜单的 [连接机器设置] 进行更改。
关于实用菜单的详细内容，请参照以下手册。
☞ GOT2000 系列主机使用说明书（实用软件篇）
- (2) 连接机器设置的设置内容的优先顺序
通过 GT Designer3 或者实用菜单进行设置时，会根据最后设置的内容进行动作。

7.5 可编程控制器侧的设置

POINT

光洋电子工业公司生产的可编程控制器
关于光洋电子工业公司生产的可编程控制器的详细内容，请参照以下手册。

☞ 光洋电子工业公司生产的可编程控制器的操作手册

■ 可编程控制器 CPU

型号	参照章节	
KOSTAC SU 系列	SU-5E/6B	7.5.1
	SU-5M/6M	7.5.2
DirectLOGIC 05 系列、 DirectLOGIC 06 系列	7.5.3	
DirectLOGIC 205 系列	7.5.4	
PZ 系列	7.5.5	

■ 数据通讯模块

型号	参照章节	
数据通讯模块	U-01DM	7.5.6
	D0-DCM	7.5.7
	D2-DCM	7.5.8

7.5.1 与 SU-5E/6B 连接时

■ 通讯设置

请在程序的系统参数设置中对以下项目进行设置。

项目	设置值
站号	1 ~ 90
传送模式	HEX
奇偶性	NONE、ODD
数据长度	8 位 (固定)
停止位	1 位 (固定)

■ DIP 开关的设置

请通过 CPU DIP 开关设置传送速度。

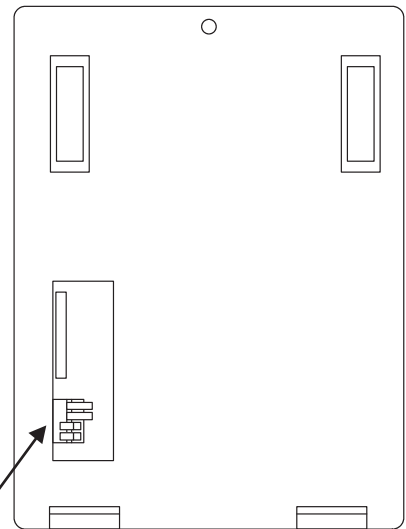

CPU DIP 开关



项目	设置值	开关编号	
		3	4
传送速度*1	9600bps	ON	OFF
	19200bps	ON	ON

*1 只显示 GOT 侧可设置的传送速度。
请根据 GOT 侧的波特率设置传送速度。
关于 GOT 侧的波特率的设置方法，请参照以下内容。

☞ 7.4.1 设置通讯接口 (连接机器的设置)

7.5.2 与 SU-5M/6M 连接时

■ 通讯设置

请在程序的系统参数设置中对以下项目进行设置。

项 目	设置值
协议	CCM
响应延迟时间	0ms
通讯超时时间	800ms/960ms/1200ms/1600ms/ 4000ms/ 8000ms/16000ms/40000ms
站号	1 ~ 90
传送模式	HEX
停止位	1 位、2 位
数据长度	8 位(固定)
奇偶性	NONE、ODD、EVEN
传送速度 ^{*1}	9600bps、19200bps、38400bps

*1 只显示 GOT 侧可设置的传送速度。
请根据 GOT 侧的波特率设置传送速度。
关于 GOT 侧的波特率的设置方法，请参照以下内容。

 7.4.1 设置通讯接口（连接机器的设置）

7.5.3 与 DirectLOGIC 05 系列、 DirectLOGIC 06 系列连接时

■ 通讯设置

请在程序的系统参数设置中对以下项目进行设置。

项 目	设置值
协议	CCM 网络 (DirectNET)
超时	780ms 以上
RTS on 延迟时间	0ms ^{*1}
RTS off 延迟时间	0ms ^{*1}
站号	1 ~ 90
传送速度 ^{*2}	9600bps、19200bps、38400bps
停止位	1 位、2 位
奇偶性	NONE、ODD、EVEN
数据类型	HEX

*1 以多台拖带方式使用可编程控制器时，请将 RTS on 延迟时间设置在 5ms 以上，将 RTS off 延迟时间设置在 2ms 以上。

*2 只显示 GOT 侧可设置的传送速度。
请根据 GOT 侧的波特率设置传送速度。
关于 GOT 侧的波特率的设置方法，请参照以下内容。

 7.4.1 设置通讯接口（连接机器的设置）

7.5.4 与 DirectLOGIC 205 系列连接 时

■ 通讯设置

请在程序的系统参数设置中对以下项目进行设置。

项 目	设置值
协议	CCM 网络 (DirectNET)
站号	1 ~ 90
传送速度 ^{*1}	9600bps、19200bps、38400bps
数据长度	8 位(固定)
停止位	1 位(固定)
奇偶性	NONE、ODD
自我诊断模式	OFF
响应延迟时间	0ms
Peer to Peer	OFF
主/从	从
超时	有
传送模式	HEX
MODBUS	OFF

*1 只显示 GOT 侧可设置的传送速度。
请根据 GOT 侧的波特率设置传送速度。
关于 GOT 侧的波特率的设置方法，请参照以下内容。

 7.4.1 设置通讯接口（连接机器的设置）

7.5.5 与 PZ 系列连接时

■ 通讯设置

请在程序的系统参数设置中对以下项目进行设置。

项 目	设置值
协议	CCM 网络
超时	800ms/960ms/1200ms/1600ms/ 4000ms/ 8000ms/16000ms/40000ms
响应延迟时间	0ms
站号	1 ~ 90
数据类型	HEX
传送速度 ^{*1}	9600bps、19200bps、38400bps
停止位	1 位
奇偶性	NONE、ODD

*1 只显示 GOT 侧可设置的传送速度。
请根据 GOT 侧的波特率设置传送速度。
关于 GOT 侧的波特率的设置方法，请参照以下内容。

 7.4.1 设置通讯接口（连接机器的设置）

7.5.6 与 U-01DM 连接时

■ 开关的设置

请通过各设置开关进行通讯设置。

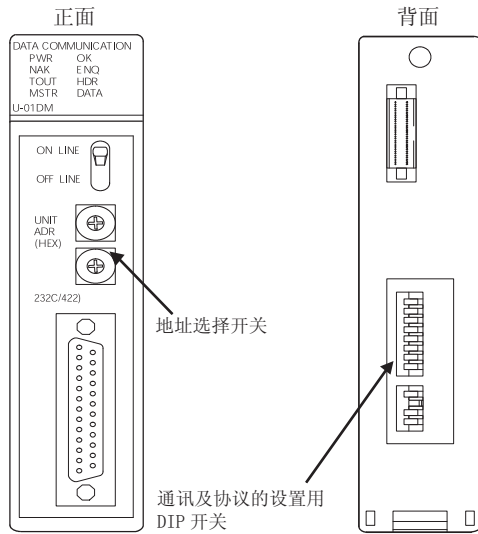

(1) 地址选择开关 (SW2、SW3)

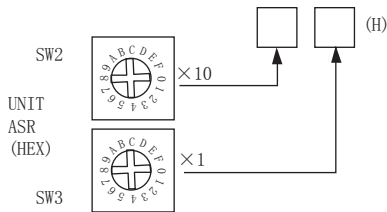

开关号	设置	设置内容
SW2	站号高位 (10 ¹ 位)	01 ~ 5A
SW3	站号地位 (10 ⁰ 位)	

(2) 通讯及协议的设置用 DIP 开关 (SW4)

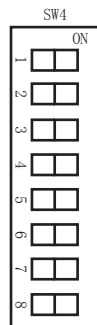

设置项目	设置值	开关编号							
		1	2	3	4	5	6	7	8
传送速度 ^{*1}	9600bps	OFF	ON	ON					
	19200bps	ON	ON	ON					
	38400bps	OFF	OFF	OFF					
奇偶性	ODD				ON				
	NONE				OFF				
自我诊断	OFF					OFF			
响应延迟时间	0ms						OFF	OFF	OFF

*1 只显示 GOT 侧可设置的传送速度。
 请根据 GOT 侧的波特率设置传送速度。
 关于 GOT 侧的波特率的设置方法，请参照以下内容。
 7.4.1 设置通讯接口（连接机器的设置）

(3) 通讯及协议的设置用 DIP 开关 (SW5)

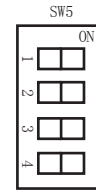

项目	设置值	开关编号			
		1	2	3	4
Peer to Peer	OFF	OFF			
M/S	从		OFF		
TOUT 有无	有			OFF	
ASCII/HEX	HEX				OFF

7.5.7 与 D0-DCM 连接时

■ 通讯设置

请使用程序向指定寄存器中写入。关于寄存器的详细内容，请参照以下手册。

☞ 光洋电子工业公司生产的可编程控制器的操作手册

项 目	设置值
传送模式	HEX
协议	DirectNet
站号	1 ~ 90
传送速度 *1	9600bps、19200bps、38400bps、 57600bps、 115200bps
奇偶性	NONE、ODD、 EVEN(仅限通讯端口 2)
RTS on 延迟时间 (仅限通讯端口 2)	0ms
RTS off 延迟时间 (仅限通讯端口 2)	0ms
通讯超时 (仅限通讯端口 2)	800ms/960ms/1200ms/1600ms/ 4000ms/ 8000ms/16000ms/40000ms
485 模式选择 (仅限通讯端口 2)	RS232、RS422/485 4 线式
数据位 (仅限通讯端口 2)	8 位、7 位
停止位 (仅限通讯端口 2)	1 位、2 位
文本间超时 (仅限通讯端口 2)	0 ~ 9999ms
设置完成	默认使用、设置值有效
复位超时	无效、有效

*1 只显示 GOT 侧可设置的传送速度。
请根据 GOT 侧的波特率设置传送速度。
关于 GOT 侧的波特率的设置方法，请参照以下内容。

☞ 7.4.1 设置通讯接口（连接机器的设置）

7.5.8 与 D2-DCM 连接时

■ 通讯设置

请使用程序进行下述设置。

项 目	设置值
站号	1 ~ 90
传送速度 *1	9600bps、19200bps、38400bps
数据长度	8 位 (固定)
停止位	1 位 (固定)
奇偶性	NONE、ODD
自我诊断模式	OFF
响应延迟时间	0ms
Peer to Peer	OFF
主/从	从
超时	有
传送模式	HEX
MODBUS	OFF

*1 只显示 GOT 侧可设置的传送速度。
请根据 GOT 侧的波特率设置传送速度。
关于 GOT 侧的波特率的设置方法，请参照以下内容。

☞ 7.4.1 设置通讯接口（连接机器的设置）

7.5.9 站号设置

站号不可重复设置。

无论电缆的连接顺序如何，都可以设置站号，出现空站号也没有关系。

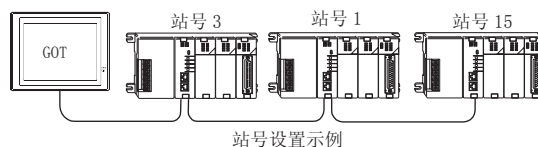

(1) 直接指定

软件设置时，直接指定要更改的可编程控制器的站号。

指定范围
1 ~ 90

7.6 可设置的软元件范围

GOT 可使用的连接机器的软元件范围如下所示。

但是，下表的软元件范围为 GT Designer3 中可设置的最大值。

即使是同一系列的连接机器，不同机种的软元件规格也不同。

请根据实际使用的连接机器的规格进行设置。

如果设置了不存在的软元件或超出范围的软元件号，软元件设置正确的其他对象也可能无法监视。

■ 设置项目



项目	内容
软元件	设置软元件名、软元件号、位编号。 位编号只有在进行字软元件的位指定时才能设置。
说明	显示 [软元件] 中选择的软元件的类型及设置范围。
网络设置	对所设置的软元件的监视目标进行设置。 站号 在监视指定站号的可编程控制器时进行选择。

7.6.1 光洋电子工业公司生产的可编程控制器 (光洋电子 KOSTAC/DL)

软元件名	可设置范围	软元件号表现形式
输入 (I) ^{*5}	I0 ~ I1777	8 进制制数
输出 (Q) ^{*5}	Q0 ~ Q1777	
链接继电器 (GI)	GI0 ~ GI3777	
链接输出 (GQ)	GQ0 ~ GQ3777	
内部继电器 (M)	M0 ~ M3777	
级 (S)	S0 ~ S1777	
定时器 (T)	T0 ~ T377	
计数器 (C)	C0 ~ C377	
特殊继电器 (SP) ^{*1}	SP0 ~ SP777	
定时器经过值 (R)	R0 ~ R377	
预备寄存器 (R) ^{*5}	R400 ~ R677	
特殊寄存器① (R) ^{*1*5}	R700 ~ R777	
计数器经过值 (R) ^{*3}	R1000 ~ R1377	
数据寄存器① (R) ^{*2*5}	R1400 ~ R7377	
特殊寄存器② (R) ^{*1*4*5}	R7400 ~ R7777	
数据寄存器② (R) ^{*5}	R10000 ~ R36777	
特殊寄存器③ (R) ^{*1*5}	R37000 ~ R37777	
链接继电器 (R)	R40000 ~ R40177	字软元件
链接输出 (R)	R40200 ~ R40377	
输入 (R)	R40400 ~ R40477	
输出 (R)	R40500 ~ R40577	
内部继电器 (R)	R40600 ~ R40777	
级 (R)	R41000 ~ R41077	
定时器 (R)	R41100 ~ R41117	
计数器 (R)	R41140 ~ R41157	
特殊继电器 (R)	R41200 ~ R41237	

- *1 在 KOSTAC SU 系列中为读取专用软元件。
- *2 SU-5M、SU-6M 中，仅 R7377 无法写入。
- *3 在 Direct Logic 05、Direct Logic 06 系列中 R1200 ~ R1377 通过 V 存储器②使用。
- *4 R7766 ~ R7774 (日历区) 无法写入。
- *5 不同系列中软元件名也不相同。
各系列的软元件名如下所示。

KOSTAC SU PZ	Direct Logic 05 Direct Logic 06	Direct Logic 205
输入	输入继电器	输入
输出	输出继电器	输出
预备寄存器	V 存储器①	数据字①
特殊寄存器①	系统参数①	系统参数①
数据寄存器①	V 存储器②	数据字②
特殊寄存器②	系统参数②	系统参数②
数据寄存器②	V 存储器③	数据字③

KOSTAC SU PZ	Direct Logic 05 Direct Logic 06	Direct Logic 205
特殊寄存器③	系统参数④	系统参数④

7.7 注意事项

■ GOT 的时钟管理

只可对具有日历功能的可编程控制器进行 GOT 的时钟管理。时钟管理仅可使用时间校准功能。即使设置了时间通知也会被忽视。

8









与捷太格特公司生产的 可编程控制器之间的连接

8.1 可连接机种一览表	8 - 2
8.2 系统配置	8 - 2
8.3 接线图	8 - 10
8.4 GOT 侧的设置	8 - 14
8.5 可编程控制器侧的设置	8 - 16
8.6 可设置的软元件范围	8 - 19
8.7 注意事项	8 - 20

8. 与捷太格特公司生产的可编程控制器之间的连接

8.1 可连接機種一览表

可连接的機種如下所示。

型号	型式	有无时钟	通讯形式	可连接的 GOT	参照章节
PC3JG-P	TIC-6088	○	RS-232 RS-422		 8.2.1
PC3JG	TIC-6125				
PC3JD	TIC-5642				
PC3JD-C	TIC-6029				
PC3J ^{*1}	TIC-5339	○	RS-232 RS-422		 8.2.2
PC3JL	TIC-5783				
PC2J	THC-2764	○	RS-232 RS-422		 8.2.3
PC2JS	THC-2994				
PC2JR	THC-5053				
PC2JC	THC-5070	○	RS-232 RS-422		 8.2.4
PC2J16P	THC-5169				
PC2J16PR	THC-5173				

*1 请使用 2.1 版以后的 PC3J。

8.2 系统配置

8.2.1 与 PC3JG、PC3JG-P、PC3JD、PC3JD-C 连接时

■ RS-422 连接时

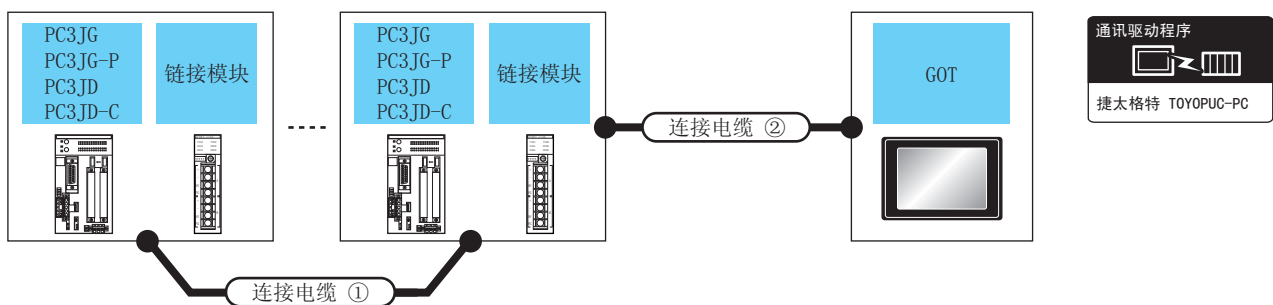

可编程控制器		连接电缆①		连接电缆②	最大 距离	GOT		可连接台数
型号	链接模块 ^{*1}	通讯形式	电缆型号 接线图编号	电缆型号 接线图编号		选配机器	本体	
PC3JG PC3JG-P PC3JD PC3JD-C	PC/CMP2-LINK (THU-5139)	RS-422	 RS-422 接线图 ④	GT09-C30R41201-6C(3m) GT09-C100R41201-6C(10m) GT09-C200R41201-6C(20m) GT09-C300R41201-6C(30m) 或  RS-422 接线图⑦	500 m	- (本体内置) GT15-RS4-9S	 	1台GOT对应32台可编程控制器

*1 链接模块是捷太格特公司的产品。关于产品的详细情况，请咨询捷太格特公司。

■ RS-232 连接时（经由转换器）

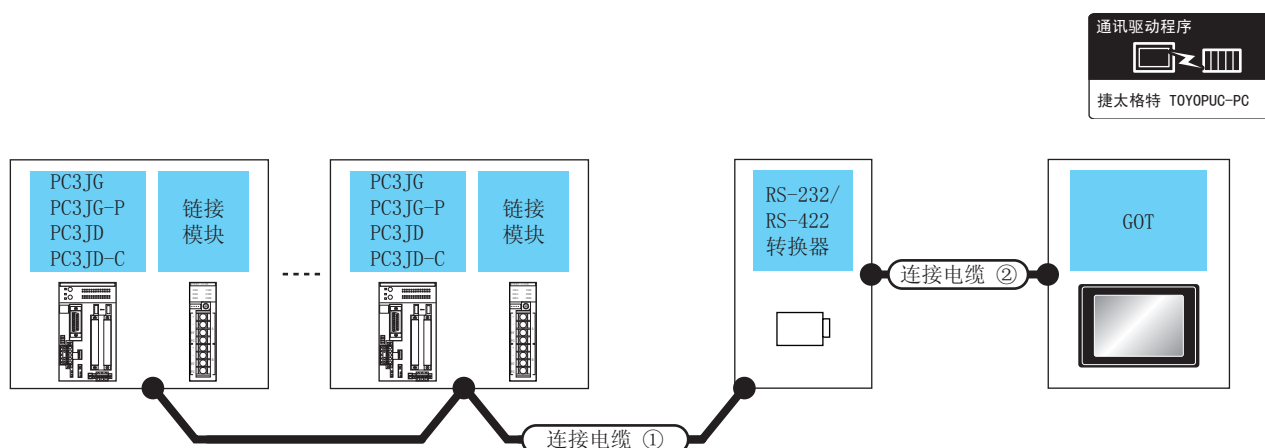

可编程序控制器		连接电缆①		RS-232/RS-422 转换器 ^{*2}		连接电缆②		GOT		可连接台数
型号	链接模块 ^{*1}	电缆型号 接线图编号	最大 距离	型号	通讯 形式	电缆型号 接线图编号	最大 距离	选配机器	本体	
PC3JG PC3JG-P PC3JD PC3JD-C	-	RS-422 接线图①	500m	TXU-2051	RS-232	GT09-C30R21201-25P(3m) 或 RS-232 接线图①	15m	- (本体内置)		1 台 GOT 对应 32 台可编程序 控制器
								GT15-RS2-9P		
	PC/CMP-LINK (THU-2755) 2PORT-LINK (THU-2927)	RS-422 接线图②	500m	TXU-2051	RS-232	GT09-C30R21201-25P(3m) 或 RS-232 接线图①	15m	- (本体内置)		
								GT15-RS2-9P		
	PC/CMP2-LINK (THU-5139)	RS-422 接线图③	500m	TXU-2051	RS-232	GT09-C30R21201-25P(3m) 或 RS-232 接线图①	15m	- (本体内置)		
								GT15-RS2-9P		

*1 链接模块是捷太格特公司的产品。关于产品的详细情况，请咨询捷太格特公司。

*2 转换器是捷太格特公司的产品。关于产品的详细情况，请咨询捷太格特公司。

8.2.2 与 PC3J、PC3JL 连接时

■ RS-422 连接时

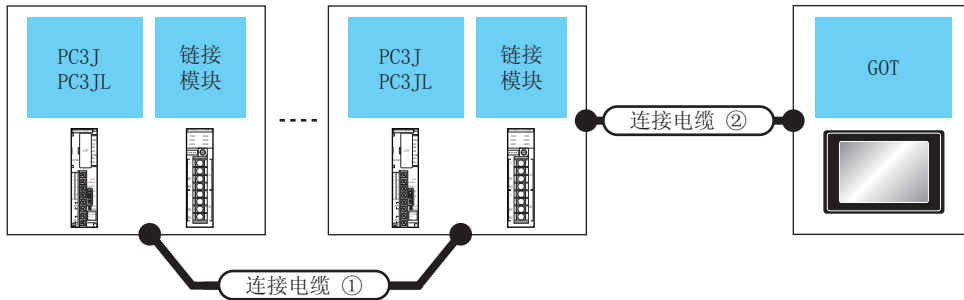
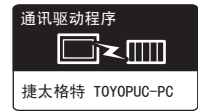

可编程控制器		连接电缆①		连接电缆②	最大 距离	GOT		可连接台数
型号	链接模块 *1	通讯 形式	电缆型号 接线图编号	电缆型号 接线图编号		选配机器	本体	
PC3J PC3JL	-	RS-422	RS-422 接线图⑥	GT09-C30R41201-6C(3m) GT09-C100R41201-6C(10m) GT09-C200R41201-6C(20m) GT09-C300R41201-6C(30m) RS-422 接线图⑦	500 m	- (本体内置)	 	1 台 GOT 对应 32 台可编程控 制器
	PC/CMP2-LINK (THU-5139)	RS-422	RS-422 接线图④	GT09-C30R41201-6C(3m) GT09-C100R41201-6C(10m) GT09-C200R41201-6C(20m) GT09-C300R41201-6C(30m) RS-422 接线图⑦		500 m	- (本体内置)	
							GT15-RS4-9S	
						GT15-RS4-9S	 	

*1 链接模块是捷太格特公司的产品。关于产品的详细情况，请咨询捷太格特公司。

■ RS-232 连接时（经由转换器）

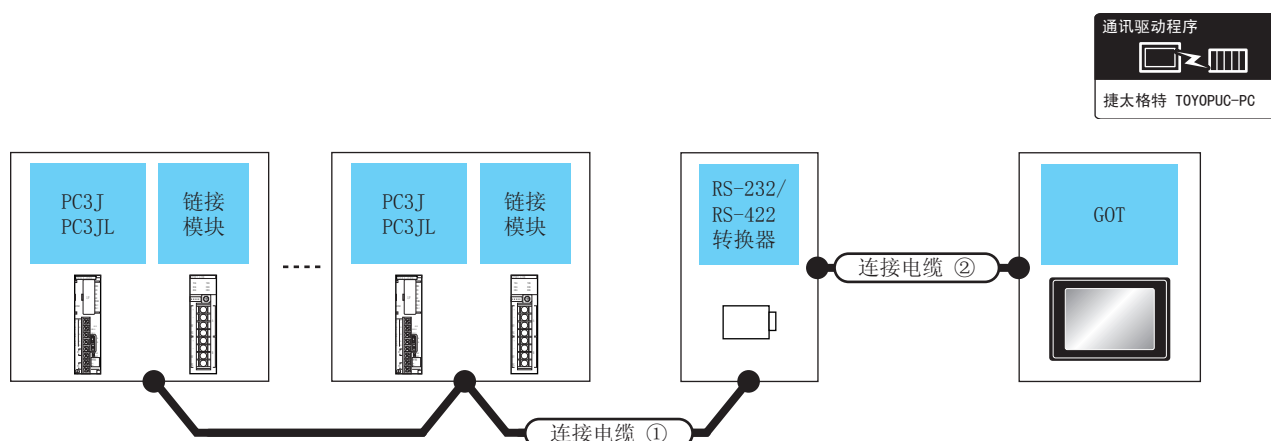

可编程控制器		连接电缆①		RS-232/RS-422 转换器 *2		连接电缆②		GOT		可连接台数
型号	链接模块 *1	电缆型号 接线图编号	最大 距离	型号	通讯 形式	电缆型号 接线图编号	最大 距离	选配机器	本体	
PC3J PC3JL	-	用户 自制 RS-422 接线图①	500m	TXU- 2051	RS-232	GT09-C30R21201- 25P(3m) 或 用户 自制 RS-232 接线图①	15m	- (本体内置)	GT 27 GT 23	1台 GOT 对应 32 台可编程 控制器
		用户 自制 RS-422 接线图⑤	500m	TXU- 2051	RS-232	GT09-C30R21201- 25P(3m) 或 用户 自制 RS-232 接线图①	15m	- (本体内置)	GT 27 GT 23	
	PC/CMP- LINK (THU-2755) 2PORT-LINK (THU-2927)	用户 自制 RS-422 接线图②	500m	TXU- 2051	RS-232	GT09-C30R21201- 25P(3m) 或 用户 自制 RS-232 接线图①	15m	- (本体内置)	GT 27 GT 23	
		用户 自制 RS-422 接线图③	500m	TXU- 2051	RS-232	GT09-C30R21201- 25P(3m) 或 用户 自制 RS-232 接线图①	15m	- (本体内置)	GT 27 GT 23	

*1 链接模块是捷太格特公司的产品。关于产品的详细情况，请咨询捷太格特公司。

*2 转换器是捷太格特公司的产品。关于产品的详细情况，请咨询捷太格特公司。

8.2.3 与 PC2J、PC2JS、PC2JR 连接时

■ RS-422 连接时

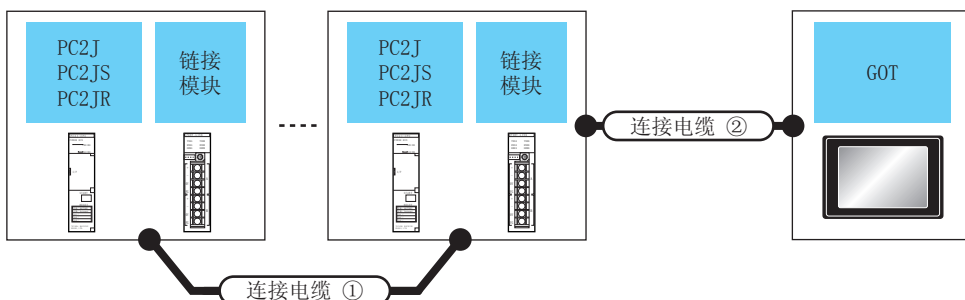

可编程控制器		通讯形式	连接电缆①	连接电缆②	最大距离	GOT		可连接台数
型号	链接模块 *1		电缆型号 接线图编号	电缆型号 接线图编号		选配机器	本体	
PC2J PC2JS PC2JR	PC/CMP2-LINK (THU-5139)	RS-422	RS-422 接线图④	GT09-C30R41201-6C(3m) GT09-C100R41201-6C(10m) GT09-C200R41201-6C(20m) GT09-C300R41201-6C(30m) 或 RS-422 接线图⑦	500m	- (本体内置)	 	1台GOT对应32台可编程控制器
						GT15-RS4-9S	 	

*1 链接模块是捷太格特公司的产品。关于产品的详细情况，请咨询捷太格特公司。

■ RS-232 连接时（经由转换器）

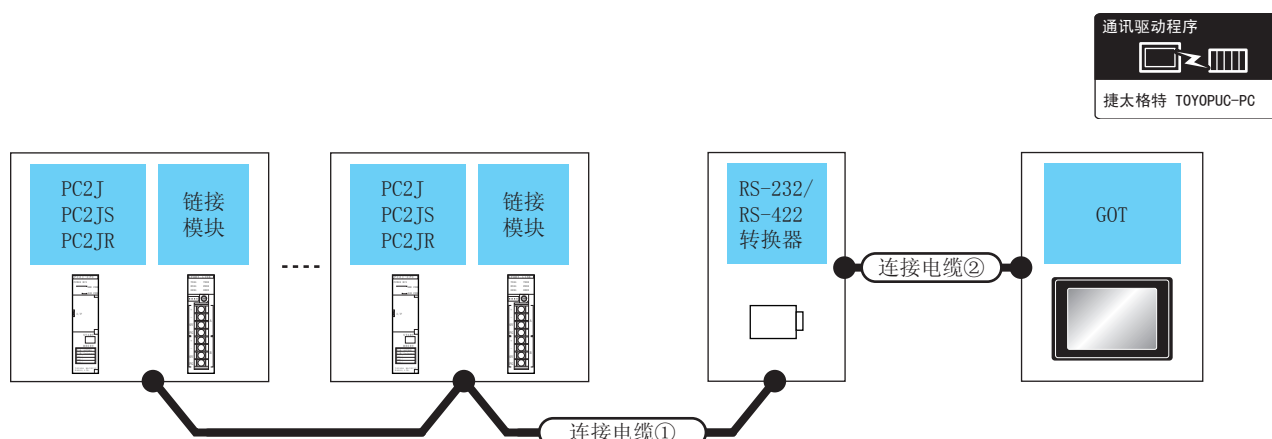

可编程控制器		连接电缆①		RS-232/RS-422 转换器 ^{*2}		连接电缆②		GOT		可连接台数
型号	链接模块 ^{*1}	电缆型号 接线图编号	最大 距离	型号	通讯 形式	电缆型号 接线图编号	最大 距离	选配机器	本体	
PC2J PC2JS PC2JR	PC/CMP-LINK (THU-2755) 2PORT-LINK (THU-2927)	RS-422 接线图②	500m	TXU- 2051	RS-232	GT09-C30R21201- 25P(3m) 或 RS-232 接线图①	15m	- (本体内置)		1 台 GOT 对应 32 台可编程控 制器
	PC/CMP2- LINK (THU-5139)	RS-422 接线图③	500m	TXU- 2051	RS-232	GT09-C30R21201- 25P(3m) 或 RS-232 接线图①	15m	- (本体内置)		
								GT15-RS2-9P		
								GT15-RS2-9P		

*1 链接模块是捷太格特公司的产品。关于产品的详细情况，请咨询捷太格特公司。

*2 转换器是捷太格特公司的产品。关于产品的详细情况，请咨询捷太格特公司。

8.2.4 与 PC2JC、PC216P、PC2J16PR 连接时

■ RS-422 连接时

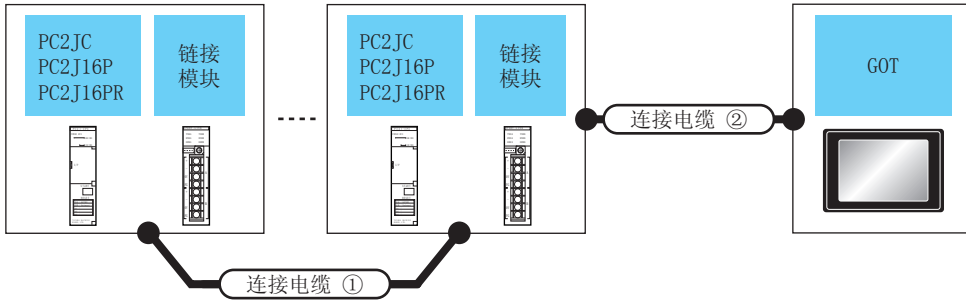
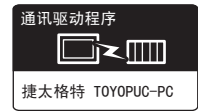

可编程控制器			连接电缆①	连接电缆②	最大 距离	GOT		可连接台数
型号	链接模块 *1	通讯 形式	电缆型号 接线图编号	电缆型号 接线图编号		选配机器	本体	
PC2JC PC2J16P PC2J16PR	PC/CMP2- LINK (THU-5139)	RS-422	用户 自制 RS-422 接线图④	用户 自制 RS-422 接线图⑦	500m	- (本体内置)	 	1 台 GOT 对应 32 台可编程控制器
						GT15-RS4-9S	 	

*1 链接模块是捷太格特公司的产品。关于产品的详细情况，请咨询捷太格特公司。

■ RS-232 连接时（经由转换器）

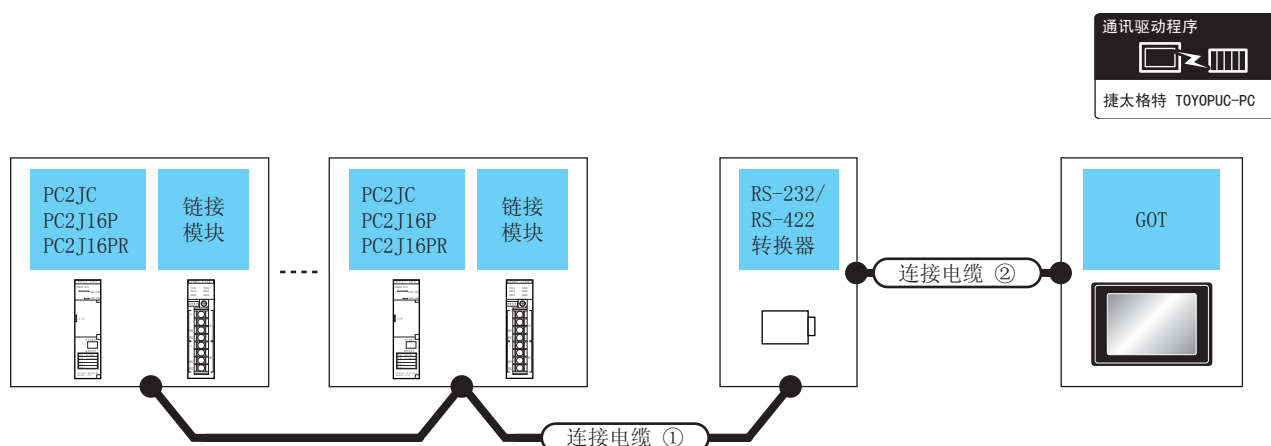

可编程控制器		连接电缆①		RS-232/ RS-422 转换器 ^{*2}	通讯 形式	连接电缆②		GOT		可连接台数
型号	链接模块 ^{*1}	电缆型号 接线图编号	最大 距离			电缆型号 接线图编号	最大 距离	选配机器	本体	
PC2JC PC2J16P PC2J16P R	-	RS-422 接线图①	500m	TXU- 2051	RS-232	GT09-C30R21201- 25P(3m) 或 RS-232 接线图①	15m	- (本体内置)	 	1 台 GOT 对应 32 台可编程控 制器
	PC/CMP- LINK (THU-2755) 2PORT-LINK (THU-2927)	RS-422 接线图②	500m	TXU- 2051	RS-232	GT09-C30R21201- 25P(3m) 或 RS-232 接线图①	15m	- (本体内置)	 	
	PC/CMP2- LINK (THU-5139)	RS-422 接线图③	500m	TXU- 2051	RS-232	GT09-C30R21201- 25P(3m) 或 RS-232 接线图①	15m	- (本体内置)	 	

*1 链接模块是捷太格特公司的产品。关于产品的详细情况，请咨询捷太格特公司。

*2 转换器是捷太格特公司的产品。关于产品的详细情况，请咨询捷太格特公司。

8.3 接线图

连接 GOT 与可编程控制器的电缆的接线图如下所示。

8.3.1 RS-232 电缆

■ 接线图

(1) RS-232 接线图①

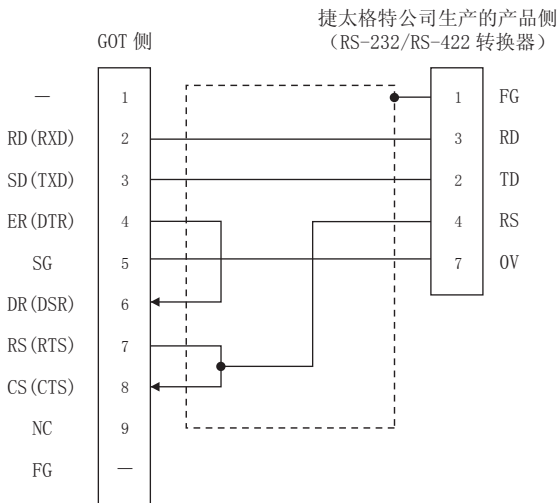

■ 制作电缆时的注意事项

(2) 电缆长度

请将 RS-232 电缆的长度做成 15m 以内。

(3) GOT 侧接口

关于 GOT 侧接口，请参照以下内容。

☞ 1.4.1 GOT 的接口规格

(4) 捷太格特公司生产的可编程控制器侧的接口

请使用与捷太格特公司生产的可编程控制器侧对应的接口。

详细内容请参照捷太格特公司生产的可编程控制器的使用手册。

8.3.2 RS-422 电缆

■ 接线图

(1) RS-422 接线图① (PC3JG-P/PC3JG/PC3JD/PC3JD-C 时)

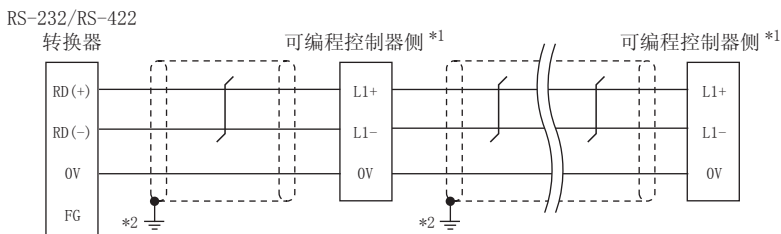

- *1 请勿在终端的可编程控制器和 RS-232/RS-422 转换器中设置终端电阻。
- *2 请在合适的位置将电缆的屏蔽层进行 FG 接地。

(PC3J/PC3JL 时)

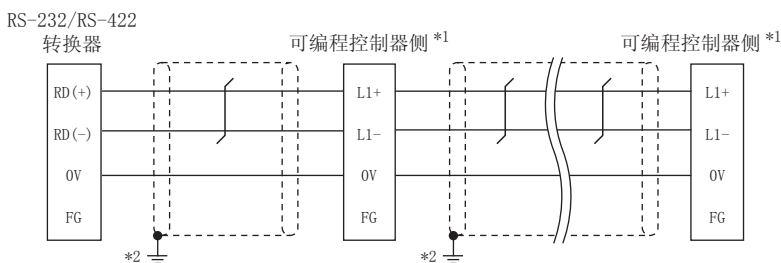

- *1 请勿在终端的可编程控制器和 RS-232/RS-422 转换器中设置终端电阻。
- *2 请在合适的位置将电缆的屏蔽层进行 FG 接地。

(PC2JC/PC2J16P、PC2J16PR 时)

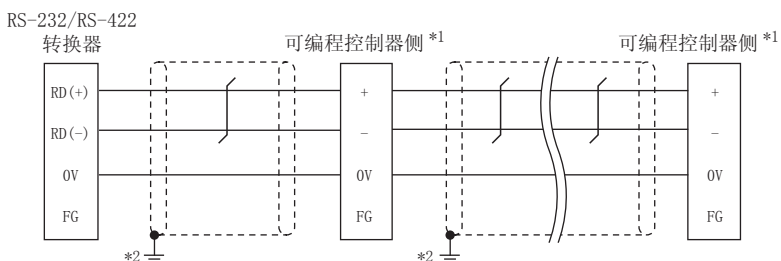

- *1 请勿在终端的可编程控制器和 RS-232/RS-422 转换器中设置终端电阻。
- *2 请在合适的位置将电缆的屏蔽层进行 FG 接地。

(2) RS-422 接线图②

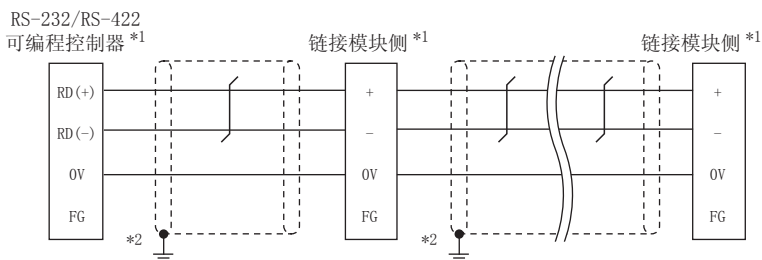

- *1 请勿在终端的可编程控制器和 RS-232/RS422 转换器中设置终端电阻。
- *2 请在合适的位置将电缆的屏蔽层进行 FG 接地。

(3) RS-422 接线图③

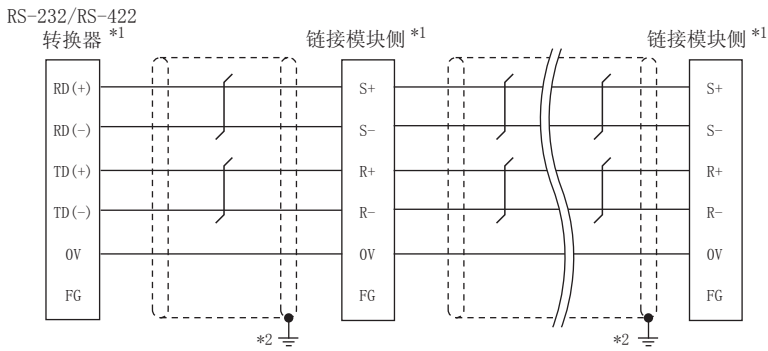

- *1 请勿在终端的可编程控制器和 RS-232/RS-422 转换器中设置终端电阻。
- *2 请在合适的位置将电缆的屏蔽层进行 FG 接地。

(4) RS-422 接线图④

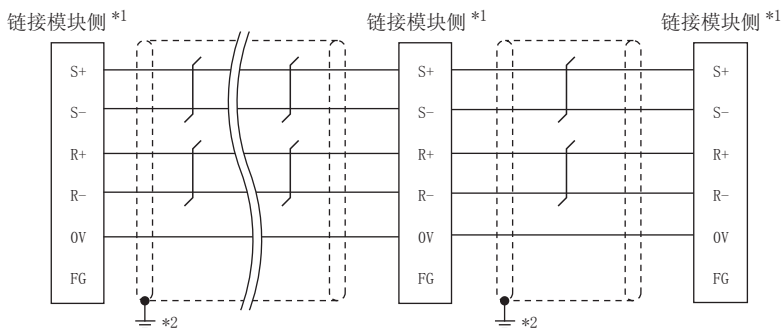

- *1 请勿在终端的可编程控制器和 RS-232/RS-422 转换器中设置终端电阻。
- *2 请在合适的位置将电缆的屏蔽层进行 FG 接地。

(5) RS-422 接线图⑤

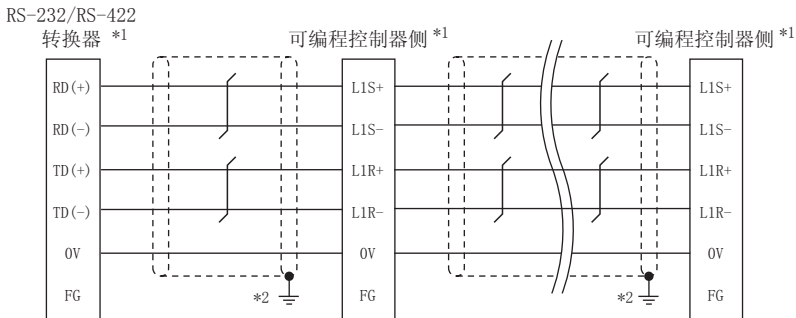

- *1 请勿在终端的可编程控制器和 RS-232/RS-422 转换器中设置终端电阻。
- *2 请在合适的位置将电缆的屏蔽层进行 FG 接地。

(6) RS-422 接线图⑥

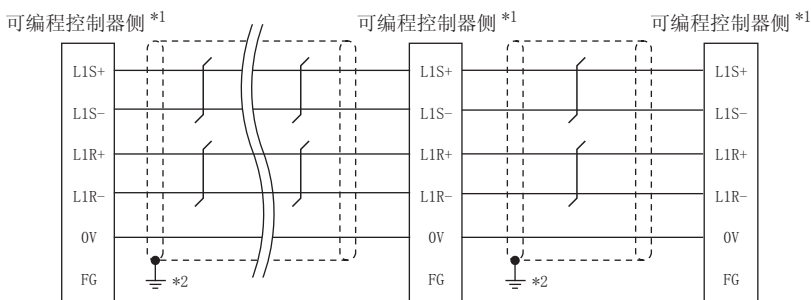

- *1 请勿在终端的可编程控制器和 RS-232/RS-422 转换器中设置终端电阻。
- *2 请在合适的位置将电缆的屏蔽层进行 FG 接地。

(7) RS-422 接线图⑦

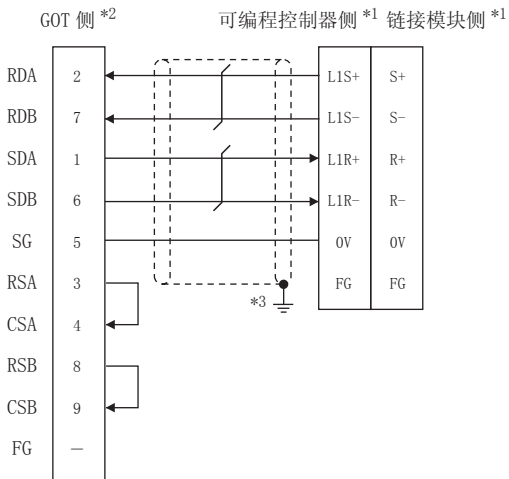

- *1 请勿在终端的可编程控制器和 RS-232/RS-422 转换器中设置终端电阻。
- *2 请在终端的 GOT 侧设置终端电阻。
 ■ 终端电阻的设置
- *3 请在合适的位置将电缆的屏蔽层进行 FG 接地。

■ 制作电缆时的注意事项

(8) 电缆长度

请将 RS-422 电缆的总长度做成 500m 以内。

(9) GOT 侧接口

关于 GOT 侧接口，请参照以下内容。

 1.4.1 GOT 的接口规格

(10) 捷太格特公司生产的可编程控制器侧的接口

请使用与捷太格特公司生产的可编程控制器侧对应的接口。

详细内容请参照捷太格特公司生产的可编程控制器的使用手册。

■ 终端电阻的设置

(1) GOT 侧

请将终端电阻设置用 DIP 开关设置为“无”。

关于终端电阻的设置方法，请参照以下内容。

 1.4.3 GOT 的终端电阻

8.4 GOT 侧的设置

8.4.1 设置通讯接口（连接机器的设置）

设置与 GOT 连接的机器的通道。

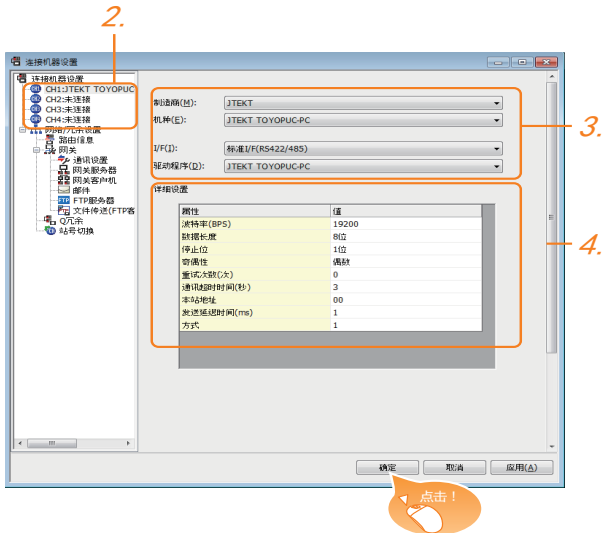

1. 选择 [公共设置] → [连接机器的设置] 菜单。
2. 弹出连接机器的设置窗口，从列表菜单中选择要使用的通道。
3. 进行如下选择。
 - 制造商：JTEKT
 - 机种：JTEKT TOYOPUC-PC
 - I/F：所使用的接口
 - 驱动程序：JTEKT TOYOPUC-PC
4. 制造商、机种、I/F、驱动程序设置完成后会显示详细设置。
请根据所使用的环境进行设置。

➤ 8.4.2 连接机器详细设置

设置完成后点击 **确定** 按钮。

POINT

连接机器的设置可在 [I/F 连接一览表] 中进行确认。
关于详细内容，请参照以下内容。

➤ 1.1.2 I/F 连接一览表

8.4.2 连接机器详细设置

请根据所使用的环境进行设置。

属性	值
波特率(BPS)	19200
数据长度	8位
停止位	1位
奇偶性	偶数
重试次数(次)	0
通讯超时时间(秒)	3
本站地址	00
发送延迟时间(ms)	1
方式	1

项 目	内 容	范 围
波特率	更改与连接机器的波特率时进行设置。 (默认：19200bps)	9600bps、 19200bps、 38400bps、 57600bps、 115200bps
数据长度	更改与连接机器的数据长度时进行设置。 (默认：8位)	7位/8位
停止位	指定通讯时的停止位长度。 (默认：1位)	1位/2位
奇偶性	指定在通讯时是否进行奇偶性校验，以及校验的方式。 (默认：偶数)	无 偶数 奇数
重试次数	指定通讯时的重试次数。 (默认：0次)	0 ~ 5次
通讯超时时间	指定通讯时的超时时间。 (默认：3秒)	3 ~ 30秒
发送延迟时间	指定通讯时的发送延迟时间， (默认：0)	0 ~ 300ms
本站地址	指定系统配置（含 GOT）中的可编程控制器的站号。 (默认：00)	00 ~ 37 (8进制数)
方式	指定通讯时的方式 (默认：1) 方式 1：不支持 PC3J 扩展功能 方式 2：支持 PC3J 扩展功能	1/2

POINT

- (1) 方式的设置
不同型号的可编程控制器对应的方式也不同。

型号	对应方式
PC2J、PC2JS、PC2JR、PC2JC、PC2J16P、PC2J16PR	仅方式 1
PC3JG、PC3JG-P、PC3JD、PC3JD-C、PC3J、PC3JL	方式 1、方式 2

关于 PC3J 扩展功能的详细内容，请参照以下手册。

☞ 捷太格特公司生产的可编程控制器的操作手册

- (2) 通过实用菜单进行的通讯接口的设置
通讯接口的设置也可在写入工程数据的 [连接机器设置] 后，通过实用菜单的 [连接机器设置] 进行更改。

关于实用菜单的详细内容，请参照以下手册。

☞ GOT2000 系列主机使用说明书 (实用软件篇)

- (3) 连接机器设置的设置内容的优先顺序
通过 GT Designer3 或者实用菜单进行设置时，会根据最后设置的内容进行动作。

8.5 可编程控制器侧的设置

POINT

捷太格特公司生产的可编程控制器
关于捷太格特公司生产的可编程控制器的详细内容，请参照以下手册。
☞ 捷太格特公司生产的可编程控制器的操作手册

型号	参照章节	
可编程控制器 CPU	PC3JG、PC3JG-P、PC3JD、PC3JD-C、PC3J、PC3JL、PC2J、PC2JS、PC2JR	8.5.1
	PC2JC	8.5.2
	PC2J16P、PC2J16RR	8.5.3
RS-232/RS-422 转换器	RS-232/RS-422 转换器	8.5.4
链接模块	PC/CMP-LINK	8.5.5
	2PORT-LINK	
	PC/CMP2-LINK	

8.5.1 与 PC3JG、PC3JG-P、PC3JD、PC3JD-C、PC3J、PC3JL、PC2J、PC2JS、PC2JR 连接时

■ 通讯设置

请通过可编程控制器的外围设备（PCwin）进行通讯设置。

项目	设置值
传送速度 ^{*1}	9600bps、19200bps、38400bps
数据长度 ^{*1}	8位、7位
奇偶校验位	固定为偶数
停止位 ^{*1}	1位、2位
站号 ^{*2}	0 ~ 37（8进制数）
2线式/4线式 ^{*3}	2线式、4线式

- *1 请与 GOT 侧的设置保持一致。
*2 选择站号时请确保不会与其他模块相重复。
*3 请根据下列接线图进行设置。
☞ 8.3.2 RS-422 电缆

8.5.2 与 PC2JC 连接时

■ 通讯设置

请通过各个设置开关进行通讯设置。
关于详细内容，请参照以下手册。

☞ 捷太格特公司生产的可编程控制器的操作手册

项目	设置值
传送速度 ^{*1}	9600bps、19200bps
数据长度 ^{*1}	8位、7位
停止位 ^{*1}	1位、2位
站号 ^{*1}	0 ~ 37（8进制数）

*1 请与 GOT 侧的设置保持一致。

■ 通过开关进行设置

请通过各个设置开关进行通讯设置。

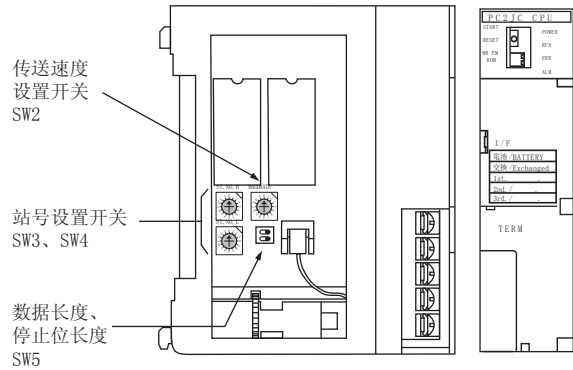

(1) 站号的设置

请使用 00 ~ 37（8进制数）设置站号。

开关名称	站号设置
SW3	高位
SW4	低位

(2) 传输速度的设置

开关名称	开关位置	传送速度 (bps)
SW2	1	19200
	2	9600

(3) 数据长度、停止位长度的设置

开关名称	设置项目	设置值	开关编号	
			2	1
SW5	数据长度	8位	OFF	
		7位	ON	
	停止位长度	2位		OFF
		1位		ON

8.5.3 与PC2J16P、PC2J16PR连接时

■ 通讯设置

请通过各个设置开关进行通讯设置。
关于详细内容，请参照以下手册。

捷太格特公司生产的可编程控制器的操作手册

项目	设置值
传送速度*1	9600bps、19200bps
数据长度*1	8位、7位
停止位*1	1位、2位
站号*1	0 ~ 37 (8进制数)
模块类型的选择	计算机链接

*1 请与 GOT 侧的设置保持一致。

■ 通过开关进行设置

请通过各个设置开关进行通讯设置。

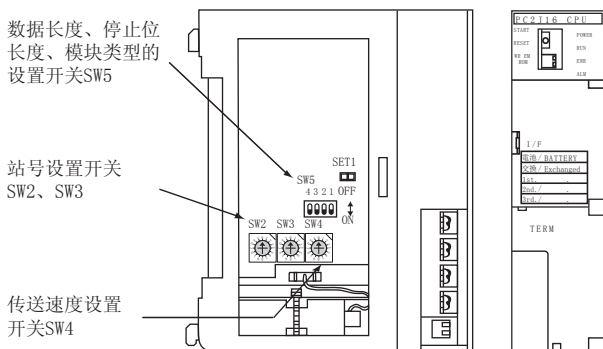

(1) 站号的设置

请使用 00 ~ 37 (8进制数) 设置站号。

开关名称	站号设置
SW2	高位
SW3	低位

(2) 传送速度的设置

开关名称	开关位置	传送速度 (bps)
SW4	1	19200
	2	9600

(3) 数据长度、停止位长度、模块类型的设置

开关名称	设置项目	设置值	开关编号		
			4	3	2
SW5	数据长度	8位	OFF		
		7位	ON		
	停止位长度	2位		OFF	
		1位		ON	
	模块类型	计算机链接			OFF

8.5.4 RS-232C/RS-422 转换器的设置

■ 通讯设置

请通过 RS-232C/RS-422 转换器的设置开关进行通讯设置。

项目	设置值
传送速度*1	9600bps、19200bps
2线式/4线式*2	2线式、4线式
响应返回	OFF

*1 请与 GOT 侧的设置保持一致。

*2 请根据 RS-422 接线图进行设置。关于详细内容，请参照以下内容。

8.3.2 RS-422 电缆

■ 通过开关进行设置

请通过 RS-232C/RS-422 转换器的各个设置开关进行通讯设置。

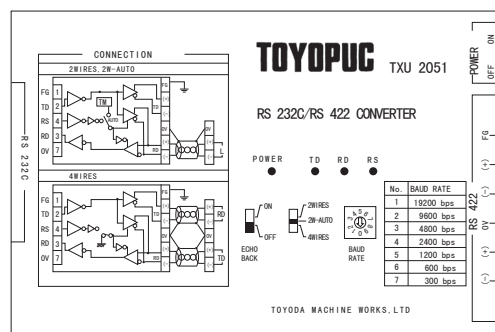

(1) 传送速度的设置

传送速度 (bps)	开关位置
9600	2
19200	1



BAUD RATE

(2) 模式设置开关

模式	开关位置
2线式	2W-AUTO
4线式	4 WIRES

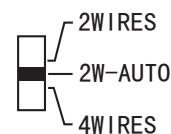

(3) 响应返回设置开关

设置	开关位置
OFF	OFF



ECHO BACK

8.5.5 链接模块的设置

■ 通讯设置

请通过链接模块的各个设置开关进行通讯设置。
关于详细内容，请参照以下手册。

捷太格特公司生产的链接模块的操作手册

项目	设置值
传送速度 ^{*1}	9600bps、19200bps
数据长度 ^{*1}	8位、7位
停止位 ^{*1}	1位、2位
站号 ^{*1}	0 ~ 37 (8进制数)
模块类型的选择	计算机链接
2线式/4线式选择 ^{*2}	2线式、4线式

*1 请与 GOT 侧的设置保持一致。

*2 请根据 RS-422 接线图进行设置。关于详细内容，请参照以下内容。

8.3.2 RS-422 电缆

■ 通过开关进行设置

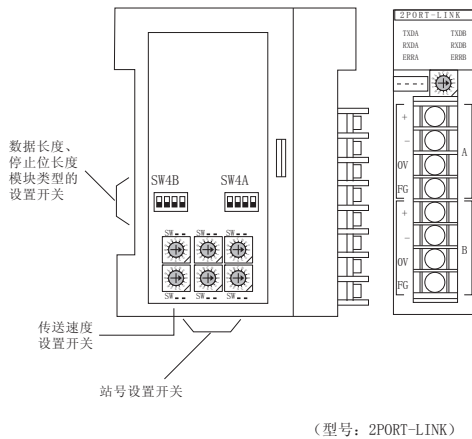
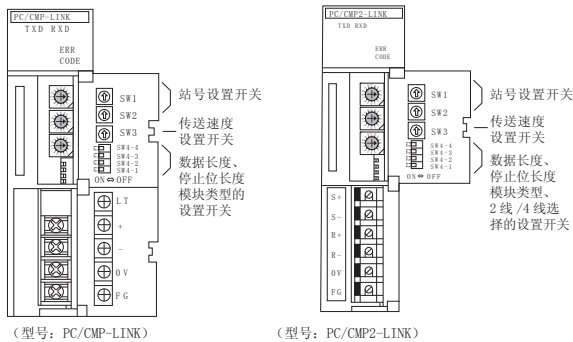

(1) 站号的设置

请使用 00 ~ 37 (8 进制数) 设置站号。

开关名称	站号设置
SW1	高位
SW2	低位

(2) 传送速度的设置

开关名称	开关位置	传送速度 (bps)
SW3	2	9600
	1	19200

(3) 数据长度、停止位长度、模块类型、2 线式 /4 线式通讯选择的设置

开关名称	设置项目	设置值	开关编号			
			4	3	2	1
SW4	数据长度	8 位	OFF			
		7 位	ON			
	停止位长度	2 位		OFF		
		1 位		ON		
模块类型	PC 链接模块				OFF	
	计算机链接				ON	
2 线式 /4 线式通讯选择 ^{*1}	2 线式通讯				OFF	
	4 线式通讯				ON	

*1 仅链接模块 (型号: PC/CMP2-LINK) 可设置。

8.5.6 站号设置

站号不可重复设置。

无论电缆的连接顺序如何，都可以设置站号，出现空站号也没有关系。

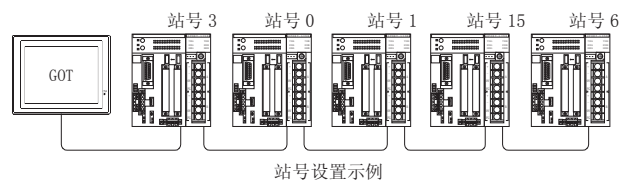

(1) 直接指定

软件件设置时，直接指定要更改的可编程控制器的站号。

指定范围
00 ~ 37 (8 进制数)

8.6 可设置的软元件范围

GOT 可使用的连接机器的软元件范围如下所示。

但是，下表的软元件范围为 GT Designer3 中可设置的最大值。

即使是同一系列的连接机器，不同机种的软元件规格也不同。

请根据实际使用的连接机器的规格进行设置。

如果设置了不存在的软元件或超出范围的软元件号，软元件设置正确的其他对象也可能无法监视。

■ 设置项目

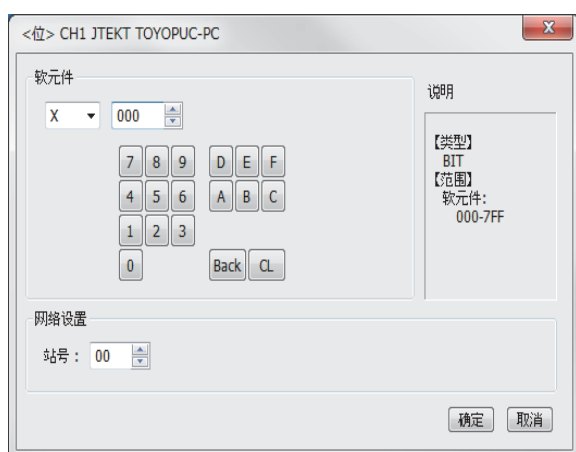

项目	内容
软元件	设置软元件名、软元件号、位编号。 位编号只有在在进行字软元件的位指定时才能设置。
	程序号 对设置软元件的程序编号进行设置。
说明	显示 [软元件] 中选择的软元件的类型及设置范围。
网络设置	对所设置的软元件的监视目标进行设置。
	站号 在监视指定站号 (8 进制数) 的可编程控制器时进行选择。

POINT

程序号的设置 (使用 PC3JG、PC3JD、PC3J 时)

可设置程序号的软元件如下所示。

内部继电器 (M)、保持继电器 (K)、链接继电器 (L)、特殊继电器 (V)、边缘检测 (P)、定时器 (T)、计数器 (C)、数据寄存器 (D)、链接寄存器 (R)、特殊寄存器 (S)、当前值寄存器 (N)

8.6.1 捷太格特公司生产的可编程控制器 (捷太格特 TOYOPUC-PC)

软元件名	可设置范围	软元件号表现形式
输入 (X) ^{*1}	X000 ~ X7FF	16 进制数
输出 (Y) ^{*1}	Y000 ~ Y7FF	
链接继电器 (L)	L000 ~ L7FF	
内部继电器 (M)	M000 ~ M7FF	
保持继电器 (K)	K000 ~ K2FF	
边缘检测 (P)	P000 ~ P1FF	
定时器 (T) ^{*1}	T000 ~ T1FF	
计数器 (C) ^{*1}	C000 ~ C1FF	
特殊继电器 (V)	V000 ~ V0FF	
扩展输入 (EX) ^{*1}	EX000 ~ EX7FF	
扩展输出 (EY) ^{*1}	EY000 ~ EY7FF	
扩展内部继电器 (EM)	EM0000 ~ EM1FFF	
扩展保持继电器 (EK)	EK000 ~ EKFFF	
扩展特殊继电器 (EV)	EV000 ~ EVFFF	
扩展定时器 (ET) ^{*1}	ET000 ~ ET7FF	
扩展计数器 (EC) ^{*1}	EC000 ~ EC7FF	
扩展链接继电器 (EL)	EL0000 ~ EL1FFF	
扩展边缘检测 (EP)	EP000 ~ EPFFF	
扩展输入 2 (GX) ^{*1*3}	GX0000 ~ GXFFFF	16 进制数
扩展输出 2 (GY) ^{*1*3}	GY0000 ~ GYFFFF	
扩展内部继电器 (GM) ^{*3}	GM0000 ~ GMFFFF	
字软元件的位	下述字软元件的指定位 (EB、TCS 除外)	
数据寄存器 (D)	D0000 ~ D2FFF	
链接寄存器 (R)	R0000 ~ R07FF	
当前值寄存器 (N)	N0000 ~ N01FF	
特殊寄存器 (S)	S0000 ~ S03FF	
文件寄存器 (B)	B0000 ~ B1FFF	
扩展当前值寄存器 (EN)	EN0000 ~ EN07FF	
扩展设置值寄存器 (H)	H0000 ~ H07FF	
扩展特殊寄存器 (ES)	ES0000 ~ ES07FF	
扩展数据寄存器 (U)	U0000 ~ U7FFF	
扩展缓冲寄存器 (EB) ^{*3}	EB00000 ~ EB07FFF EB08000 ~ EB0FFFF EB10000 ~ EB17FFF EB18000 ~ EB1FFFF	
设置值寄存器 (TCS) ^{*2}	TCS0000 ~ TCS01FF	
位软元件的字	上述位软元件的字化	

- *1 输入 (X、EX、GX) 和输出 (Y、EY、GY)、定时器 (T、ET) 和计数器 (C、EC) 无法重复设置软元件。(例 : X0000 和 Y0000、EX0000 和 EY0000 等)
- *2 如果要设置 T (定时器) 或 C (计数器) 的设置值存储到软元件中, 请使用 TCS。
在 TCS 中存储定时器、计数器的设置值。
(程序上没有设置定时器、计数器时则无法使用。)
- *3 GX、GY、GM、EB 只有在 PC3JG 分割模式下才能使用。
此外, GX、GY、GM、EB 无法经由链接模块进行存取。

8.7 注意事项

■ 可编程控制器侧的站号设置

在系统配置中，请务必保证本站地址中所设置的站号的可编程控制器的存在。关于本站地址设置的详细内容，请参照以下内容。

☞ 8.4.1 设置通讯接口（连接机器的设置）

■ GOT 的时钟管理

只可对本站地址中设置的站号的可编程控制器进行 GOT 的时钟管理。

关于本站地址设置的详细内容，请参照以下内容。

☞ 8.4.1 设置通讯接口（连接机器的设置）

■ 系统配置

如果将支持 PC3J 扩展功能的可编程控制器和不支持 PC3J 扩展功能的可编程控制器配置在同一系统中，则有可能无法正常通讯。请在构筑系统时统一为支持 P3J 扩展功能或者不支持 PC3J 扩展功能的可编程控制器。

■ 系统报警

只可对设置为本站地址的可编程控制器显示系统报警。与支持 PC3J 扩展功能的可编程控制器连接时，只可显示程序编号 1 的系统报警。

9

与夏普工业控制系统公司生产的可编程控制器之间的连接

9.1 可连接机种一览表	9 - 2
9.2 系统配置	9 - 3
9.3 接线图	9 - 7
9.4 GOT 侧的设置	9 - 10
9.5 可编程控制器侧的设置	9 - 11
9.6 可设置的软元件范围	9 - 15

9. 与夏普工业控制系统公司生产的可编程控制器之间的连接

9.1 可连接机种一览表

可连接的机种如下所示。

型号	有无时钟	通讯形式	可连接的 GOT	参照章节
JW-21CU	×	RS-422		 9.2.1
JW-22CU	○	RS-232 RS-422		
JW-31CUH	×	RS-422		 9.2.2
JW-32CUH	○	RS-232		
JW-33CUH	○	RS-422		
JW-50CUH	×	RS-422		 9.2.3
JW-70CUH	○ *1	RS-232 RS-422		
JW-100CUH	○ *1			
JW-100CU	○			
Z-512J	○	RS-232 RS-422		 9.2.4

*1 在 JW-70CUH/100CUH 中使用了链接模块 (ZW-10CM) 时, 无法使用时钟功能。

三菱金牌经销商：

深圳市世华自动化设备有限公司 <http://www.flyplc.com> Tel:13480858235 QQ:927971028

9.2 系统配置

9.2.1 与 JW-21CU、JW-22CU 连接时

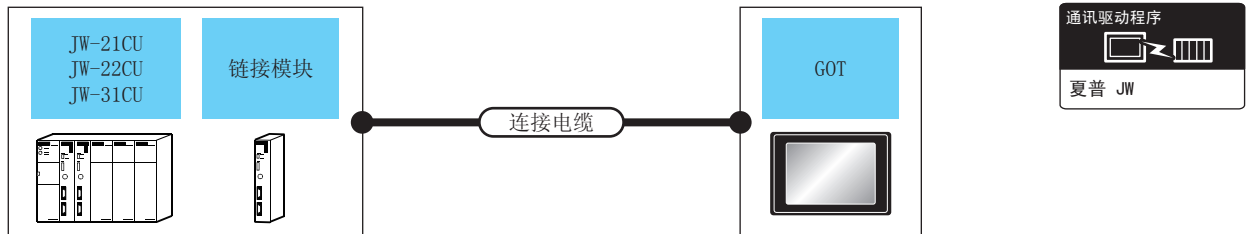

可编程控制器		连接电缆		最大距离	GOT		可连接台数
型号	链接模块 ^{*1}	通讯形式	电缆型号 接线图编号		选配机器	本体	
JW-22CU	-	RS-232	GT09-C30R20601-15P(3m) 或 用户自制 RS-232 接线图①	因可编程控制器侧的规格而异。	- (本体内置)	GT 27 GT 23	1 台可编程控制器对应 1 台 GOT
			GT09-C30R40601-15P(3m) GT09-C100R40601-15P(10m) GT09-C200R40601-15P(20m) GT09-C300R40601-15P(30m) 或 用户自制 RS-422 接线图①		- (本体内置)	GT 27 GT 23	
JW-21CU JW-22CU	JW-21CM	RS-422	GT09-C30R40603-6T(3m) GT09-C100R40603-6T(10m) GT09-C200R40603-6T(20m) GT09-C300R40603-6T(30m) 或 用户自制 RS-422 接线图③	因可编程控制器侧的规格而异。	- (本体内置)	GT 27 GT 23	
			GT15-RS4-9S		GT 27 GT 23		

*1 链接模块是夏普工业控制系统公司的产品。
关于产品的详细情况，请咨询夏普工业控制系统公司。

9.2.2 与 JW-31CUH、JW-32CUH、JW-33CUH 连接时

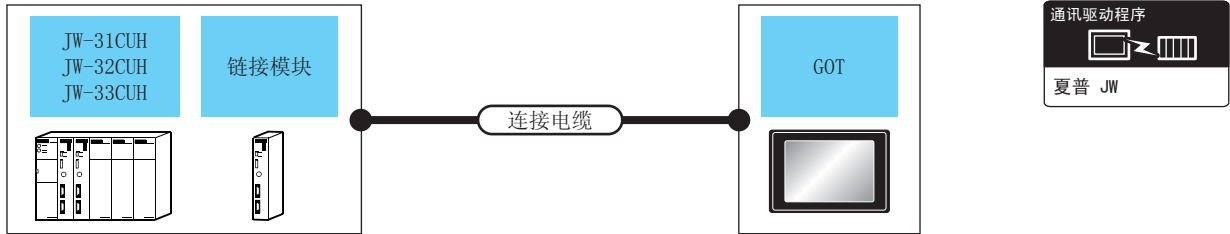

可编程控制器			连接电缆		GOT		可连接台数
型号	链接模块 *1	通讯形式	电缆型号 接线图编号	最大距离	选配机器	本体	
JW-32CUH JW-33CUH	-	RS-232	GT09-C30R20602-15P(3m) 或 ② RS-232 接线图②	因可编程控制器侧的规格而异。	- (本体内置)	GT 27 GT 23	1 台可编程控制器 对应 1 台 GOT
			GT15-RS2-9P		GT 27 GT 23		
JW-31CUH JW-32CUH JW-33CUH	JW-21CM	RS-422	GT09-C30R40602-15P(3m) GT09-C100R40602-15P(10m) GT09-C200R40602-15P(20m) GT09-C300R40602-15P(30m) 或 ③ RS-422 接线图②	因可编程控制器侧的规格而异。	- (本体内置)	GT 27 GT 23	
			GT09-C30R40603-6T(3m) GT09-C100R40603-6T(10m) GT09-C200R40603-6T(20m) GT09-C300R40603-6T(30m) 或 ③ RS-422 接线图③		GT15-RS4-9S	GT 27 GT 23	

*1 请使用 JW-31CUH、JW-32CUH、JW-33CUH 对应的链接模块。
链接模块是夏普工业控制系统公司的产品。
关于产品的详细情况，请咨询夏普工业控制系统公司。

9.2.3 与 JW-50CUH、JW-70CUH、JW-100CUH、JW-100CU 连接时

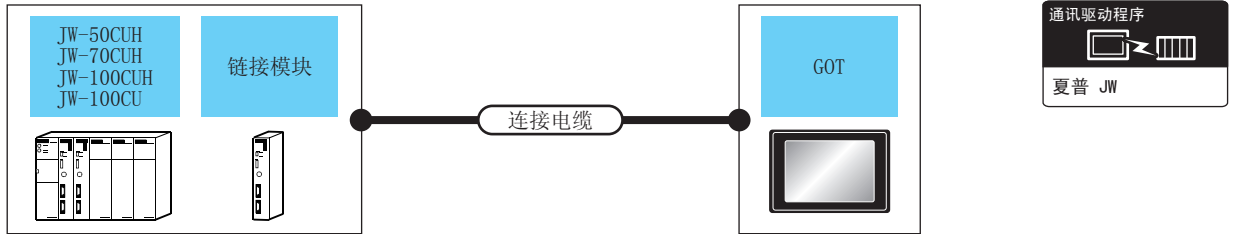

可编程控制器		连接电缆		最大距离	GOT		可连接台数
型号	链接模块 *1	通讯形式	电缆型号 接线图编号		选配机器	本体	
JW-70CUH JW-100CUH JW-100CU	-	RS-232	GT09-C30R20601-15P(3m) 或 ① RS-232 接线图①	因可编程控制器侧的规格而异。	- (本体内置)	GT 27 GT 23	1 台可编程控制器 对应 1 台 GOT
		RS-422	GT09-C30R40601-15P(3m) GT09-C100R40601-15P(10m) GT09-C200R40601-15P(20m) GT09-C300R40601-15P(30m) 或 ① RS-422 接线图①		- (本体内置)	GT 27 GT 23	
JW-50CUH JW-70CUH JW-100CUH JW-100CU	JW-10CM ZW-10CM	RS-422	GT09-C30R40603-6T(3m) GT09-C100R40603-6T(10m) GT09-C200R40603-6T(20m) GT09-C300R40603-6T(30m) 或 ③ RS-422 接线图③	因可编程控制器侧的规格而异。	- (本体内置)	GT 27 GT 23	
					GT15-RS4-9S	GT 27 GT 23	

*1 链接模块是夏普工业控制系统公司的产品。
关于产品的详细情况，请咨询夏普工业控制系统公司。

9.2.4 与 Z-512J 连接时

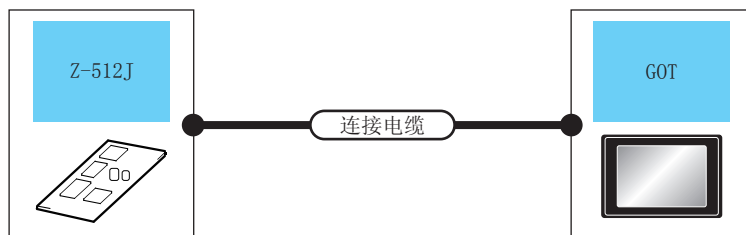

可编程控制器		连接电缆	最大距离	GOT		可连接台数
型号	通讯形式	电缆型号 接线图编号		选配机器	本体	
Z-512J	RS-232	GT09-C30R20602-15P(3m) 或 用户自制 RS-232 接线图②	因可编程控制器侧的规格而异。	- (本体内置)	GT 27 GT 23	1 台可编程控制器对应 1 台 GOT
				GT15-RS2-9P	GT 27 GT 23	
	RS-422	GT09-C30R40602-15P(3m) GT09-C100R40602-15P(10m) GT09-C200R40602-15P(20m) GT09-C300R40602-15P(30m) 或 用户自制 RS-422 接线图②	因可编程控制器侧的规格而异。	- (本体内置)	GT 27 GT 23	
				GT15-RS4-9S	GT 27 GT 23	

9.3 接线图

连接 GOT 与可编程控制器的电缆的接线图如下所示。

9.3.1 RS-232 电缆

■ 接线图

(1) RS-232 接线图①

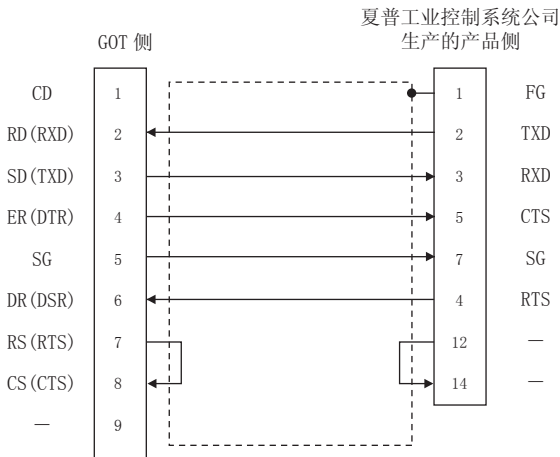

(2) RS-232 接线图②

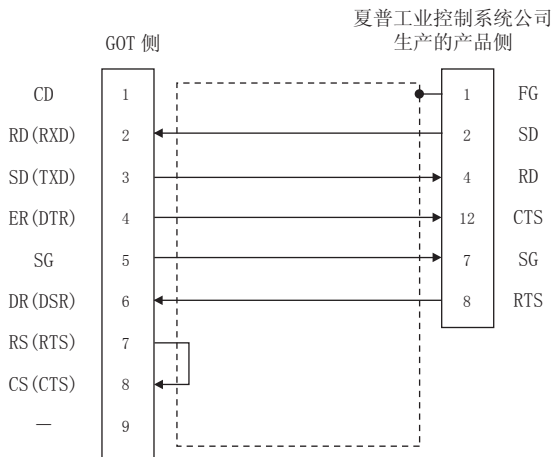

■ 制作电缆时的注意事项

(3) 电缆长度

RS-232 电缆的最大长度因夏普工业控制系统公司生产的可编程控制器的规格而异。

详细内容请参照以下手册。

☞ 夏普工业控制系统公司生产的可编程控制器的操作手册

(4) GOT 侧接口

关于 GOT 侧接口，请参照以下内容。

☞ 1.4.1 GOT 的接口规格

(5) 夏普工业控制系统公司生产的可编程控制器侧的接口

请使用与夏普工业控制系统公司生产的可编程控制器侧对应的接口。

详细内容请参照夏普工业控制系统公司生产的可编程控制器的操作手册。

9.3.2 RS-422 电缆

■ 接线图

(1) RS-422 接线图①

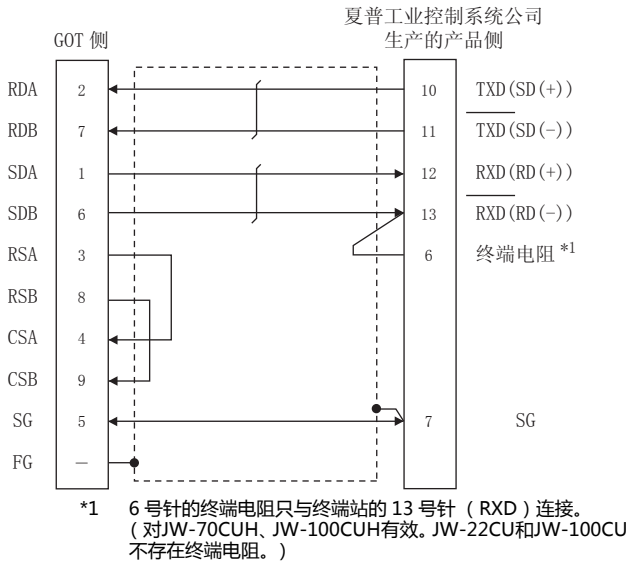

(2) RS-422 接线图②

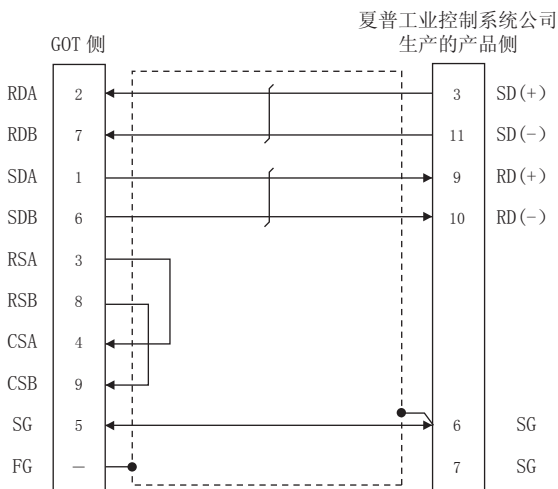

(3) RS-422 接线图③

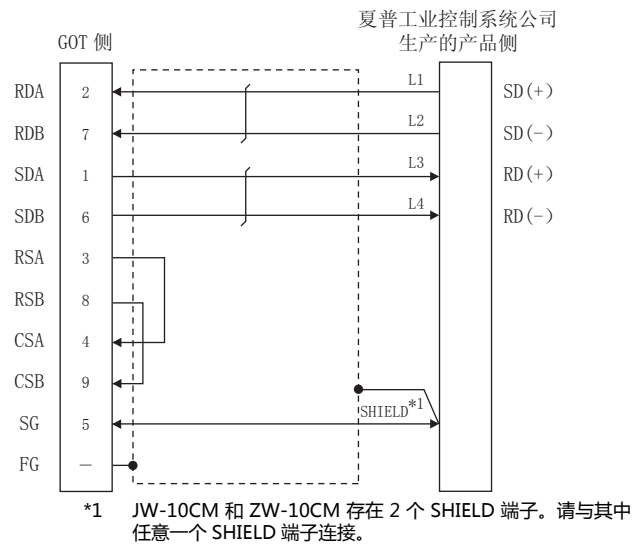

■ 制作电缆时的注意事项

(4) 电缆长度

RS-422 电缆的最大长度因夏普工业控制系统公司生产的可编程控制器的规格而异。
详细内容请参照以下手册。

☞ 夏普工业控制系统公司生产的可编程控制器的操作手册

(5) GOT 侧接口

关于 GOT 侧接口，请参照以下内容。

☞ 1.4.1 GOT 的接口规格

(6) 夏普工业控制系统公司生产的可编程控制器侧的接口

请使用与夏普工业控制系统公司生产的可编程控制器侧对应的接口。
详细内容请参照夏普工业控制系统公司生产的可编程控制器的操作手册。

■ 终端电阻的连接

(1) GOT 侧

请将终端电阻设置用 DIP 开关设置为“无”。
关于终端电阻的设置方法，请参照以下内容。

 1.4.3 GOT 的终端电阻

(2) 夏普工业控制系统公司生产的可编程控制器侧

连接 GOT 与夏普工业控制系统公司生产的可编程控制器时，需要在夏普工业控制系统公司生产的可编程控制器侧设置终端电阻。

需要设置终端电阻的可编程控制器 CPU 以及可编程控制器 CPU 侧模块如下所示。

(a) JW-22CU

请将 JW-22CU 的背面的终端电阻设置开关 (SW1) 设置为“ON”以使终端电阻有效。

(b) JW-70CUH、JW-100CUH

请仅将终端站的通信端口连接用接口的针脚号 6 (终端电阻) 与针脚号 13 (RXD) 连接，以使终端电阻有效。

(c) JW-21CM、JW-10CM、ZW-10CM

请仅将终端站正面面板的终端电阻开关 (SW7) 设置为“ON”以使终端电阻有效。

9.4 GOT 侧的设置

9.4.1 设置通讯接口（连接机器的设置）

设置与 GOT 连接的机器的通道。

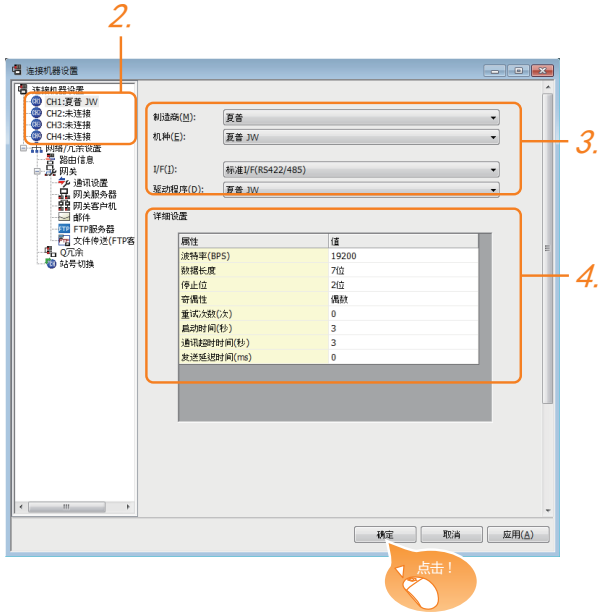

1. 选择 [公共设置] → [连接机器的设置] 菜单。
2. 弹出连接机器的设置窗口，从列表菜单中选择要使用的通道。
3. 进行如下选择。
 - 制造商：夏普
 - 机种：夏普 JW
 - I/F：所使用的接口
 - 驱动程序：夏普 JW
4. 制造商、机种、I/F、驱动程序的选择完成后会显示详细设置。
请根据所使用的环境进行设置。
☞ 9.4.2 连接机器详细设置

设置完成后点击 **确定** 按钮。

POINT

连接机器的设置可在 [I/F 连接一览表] 中进行确认。
关于详细内容，请参照以下内容。
☞ 1.1.2 I/F 连接一览表

9.4.2 连接机器详细设置

请根据所使用的环境进行设置。

属性	值
波特率(BPS)	19200
数据长度	7位
停止位	2位
奇偶性	偶数
重试次数(次)	0
启动时间(秒)	3
通讯超时时间(秒)	3
发送延迟时间(ms)	0

项目	内容	范围
波特率	更改与连接机器的波特率时进行设置。 (默认：19200bps)	4800bps、 9600bps、 19200bps
数据长度	更改与连接机器的数据长度时进行设置。 (默认：7位)	固定为7位
停止位	指定通讯时的停止位长度。 (默认：2位)	固定为2位
奇偶性	指定在通讯时是否进行奇偶性校验，以及校验的方式。 (默认：偶数)	固定为偶数
重试次数	指定通讯时的重试次数。 (默认：0次)	0 ~ 5次
启动时间	设置 GOT 启动后到开始与可编程控制器 CPU 进行通讯的时间。 (默认：3秒)	1 ~ 30秒
通讯超时时间	指定通讯时的超时时间。 (默认：3秒)	3 ~ 30秒
发送延迟时间	指定通讯时的发送延迟时间， (默认：0ms)	0 ~ 300ms

*1 与通讯板连接时，请将 GOT 侧的“发送延迟时间”设置为 30ms 以上。

POINT

- (1) 通过实用菜单进行的通讯接口的设置
通讯接口的设置也可在写入工程数据的 [连接机器设置] 后，通过实用菜单的 [连接机器设置] 进行更改。
关于实用菜单的详细内容，请参照以下手册。
☞ GOT2000 系列主机使用说明书（实用软件篇）
- (2) 连接机器设置的设置内容的优先顺序
通过 GT Designer3 或者实用菜单进行设置时，会根据最后设置的内容进行动作。

9.5 可编程控制器侧的设置

POINT

夏普工业控制系统公司生产的可编程控制器

关于夏普工业控制系统公司生产的可编程控制器的详细内容，请参照以下手册。

☞ 夏普工业控制系统公司生产的可编程控制器的操作手册

型号	参照章节	
可编程控制器 CPU	JW-22CU	9.5.1
	JW-32CUH、 JW-33CUH	9.5.2
	JW-70CUH、 JW-100CUH JW-100CU	9.5.1
	Z-512J	9.5.2
链接模块	JW-21CM	9.5.3
	JW-10CM	9.5.4
	ZW-10CM	

9.5.1 与 JW-22CU、JW-70CUH、JW-100CUH、JW-100CU 连接时

■ 系统存储器的设置

请设置系统存储器。

系统存储器编号	项目	设置值
# 236	传送速度、奇偶性、停止位	D7 D6 D5 D4 D3 D2 ~ D0 0 0 ③ ② ①
		① 传送速度*1 *2 000: 19200bps 001: 9600bps 010: 4800bps ② 奇偶性 10 (固定): 偶数 ③ 停止位 1 (固定): 2 位
# 237	站号	1: 站号 1 (固定)

*1 只显示 GOT 侧可设置的传送速度。

*2 请根据 GOT 侧的波特率设置传送速度。
关于 GOT 侧的波特率的设置方法，请参照以下内容。

☞ 9.4.1 设置通讯接口 (连接机器的设置)

■ 终端电阻设置开关 (仅限 JW-22CU)

请设置终端电阻设置开关。

(1) 使用 KV-L20R、KV-L20 时

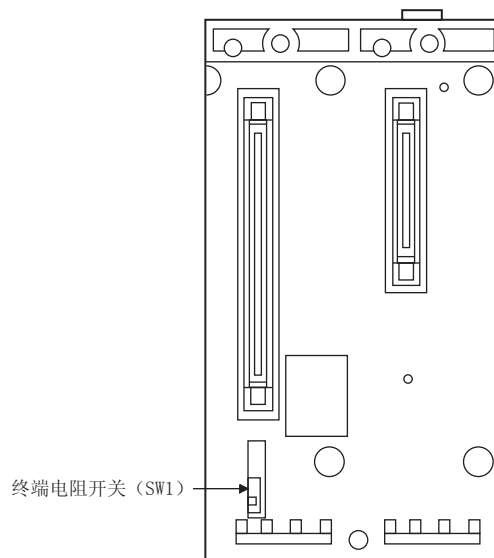

设置	
RS-232 通讯时	RS-422 通讯时
OFF (无终端电阻)	ON (有终端电阻)

9.5.2 与 JW-32CUH、JW-33CUH、Z-512J 连接时

■ 连接通信端口1 (PG/COMM1端口)时的设置 请设置系统存储器。

系统存储器编号	项目	设置值					
# 234	传送速度、奇偶性、停止位	D7 D6 D5 D4 D3 D2 ~ D0 <table border="1" style="display: inline-table; vertical-align: middle;"> <tr> <td>0</td> <td>0</td> <td>③</td> <td>②</td> <td>①</td> </tr> </table> ① 传送速度 *1 *2 000: 19200bps 001: 9600bps 010: 4800bps ② 奇偶性 10 (固定): 偶数 ③ 停止位 1 (固定): 2位	0	0	③	②	①
0	0	③	②	①			
# 235	站号	1: 站号 1 (固定)					

- *1 只显示 GOT 侧可设置的传送速度。
 *2 请根据 GOT 侧的波特率设置传送速度。
 关于 GOT 侧的波特率的设置方法, 请参照以下内容。
 9.4.1 设置通讯接口 (连接机器的设置)

■ 连接通信端口2 (PG/COMM2端口)时的设置 请设置系统存储器。

系统存储器编号	项目	设置值					
# 236	传送速度、奇偶性、停止位	D7 D6 D5 D4 D3 D2 ~ D0 <table border="1" style="display: inline-table; vertical-align: middle;"> <tr> <td>0</td> <td>0</td> <td>③</td> <td>②</td> <td>①</td> </tr> </table> ① 传送速度 *1 *2 000: 19200bps 001: 9600bps 010: 4800bps ② 奇偶性 10 (固定): 偶数 ③ 停止位 1 (固定): 2位	0	0	③	②	①
0	0	③	②	①			
# 237	站号	1: 站号 1 (固定)					

- *1 只显示 GOT 侧可设置的传送速度。
 *2 请根据 GOT 侧的波特率设置传送速度。
 关于 GOT 侧的波特率的设置方法, 请参照以下内容。
 9.4.1 设置通讯接口 (连接机器的设置)

9.5.3 与链接模块 (JW-21CM) 连接时

■ 链接模块 (JW-21CM) 的开关设置 请设置各个开关。

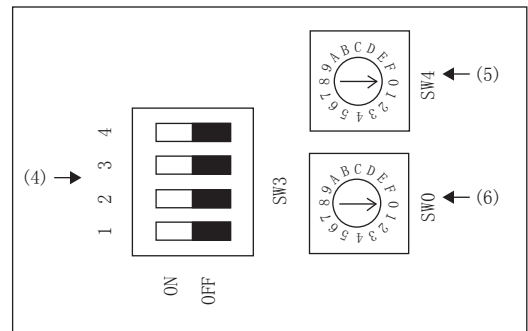
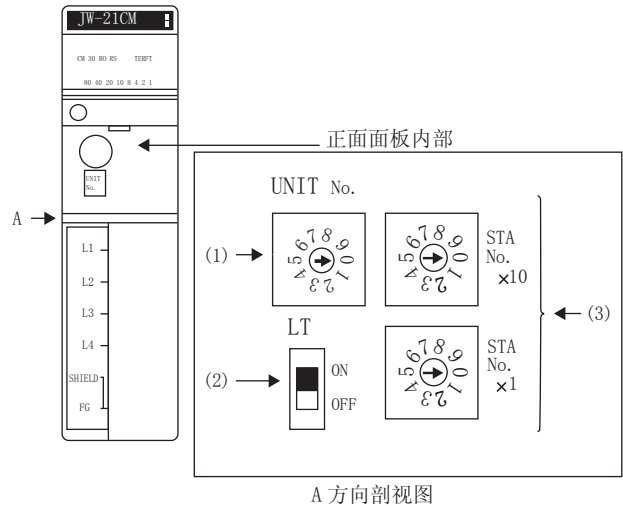

- (1) 模块号开关 (SW8)
与 GOT 通讯时不使用模块号开关。
- (2) 终端电阻开关 (SW7)



设置	设置内容
ON*1	有终端电阻

*1 请只将终端站设置为 ON。

- (3) 站号设置开关 (SW1、SW2)

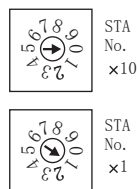

开关号	设置	设置内容
SW1	站号低位 (10 ⁰ 位)	1 (固定)
SW2	站号高位 (10 ¹ 位)	0 (固定)

(4) 动作模式设置开关 (SW3)

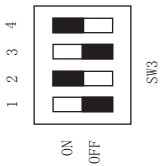

开关号	设置	设置内容
SW3-1	OFF (固定)	无效
SW3-2	ON (固定)	4 线式
SW3-3	OFF (固定)	无效
SW3-4	ON (固定)	偶数

(5) 传送速度设置开关 (SW4)

请根据 GOT 侧的波特率设置传送速度。
关于 GOT 侧的波特率的设置方法，请参照以下内容。

9.4.1 设置通讯接口 (连接机器的设置)

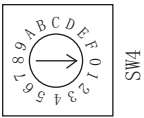

设置 *1	设置内容
0	19200bps
1	9600bps
2	4800bps

*1 只显示 GOT 侧可设置的传送速度。

(6) 功能设置开关 (SW0)

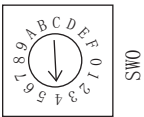

设置	设置内容
4 (固定)	计算机链接

9.5.4 与链接模块 (JW-10CM、ZW-10CM) 连接时

■ 链接模块 (JW-10CM、ZW-10CM) 的开关设置

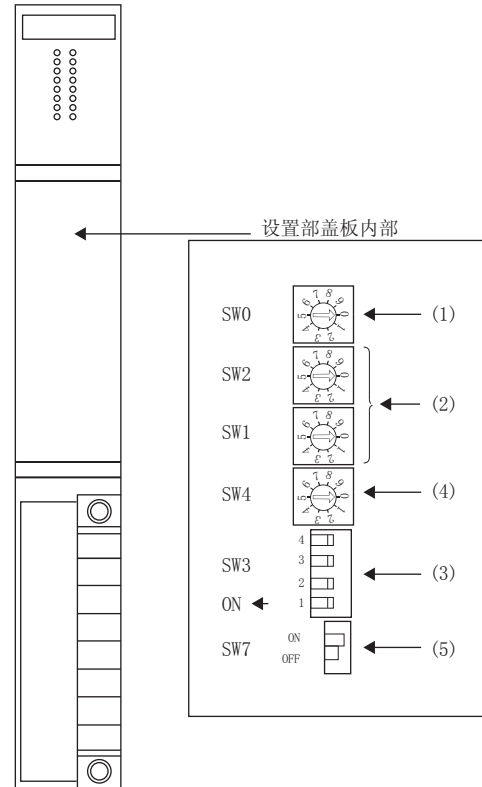

(1) 功能设置开关 (SW0)

设置	设置内容
4 (固定)	计算机链接 (指令模式)

(2) 站号地址设置开关 (SW1、SW2)

开关号	设置	设置内容
SW1	站号低位 (10 ⁰ 位)	1 (固定)
SW2	站号高位 (10 ¹ 位)	0 (固定)

(3) 动作模式设置开关 (SW3)

开关号	设置	设置内容
SW3-1	OFF (固定)	无效
SW3-2	ON (固定)	4 线式
SW3-3	OFF (固定)	无效
SW3-4	ON (固定)	偶数

(4) 传送速度设置开关 (SW4)

请根据 GOT 侧的波特率设置传送速度。

关于 GOT 侧的波特率的设置方法, 请参照以下内容。

 9.4.1 设置通讯接口 (连接机器的设置)

SW4		设置 *1	设置内容
		0	19200bps
		1	9600bps
		2	4800bps

*1 只显示 GOT 侧可设置的传送速度。

(5) 终端电阻开关 (SW7)

SW7		设置	设置内容
		ON*2	有终端电阻

*2 请只将终端站设置为 ON。

9.6 可设置的软元件范围

GOT 可使用的连接机器的软元件范围如下所示。

但是，下表的软元件范围为 GT Designer3 中可设置的最大值。

即使是同一系列的连接机器，不同机种的软元件规格也不同。

请根据实际使用的连接机器的规格进行设置。

如果设置了不存在的软元件或超出范围的软元件号，软元件设置正确的其他对象也可能无法监视。

■ 设置项目

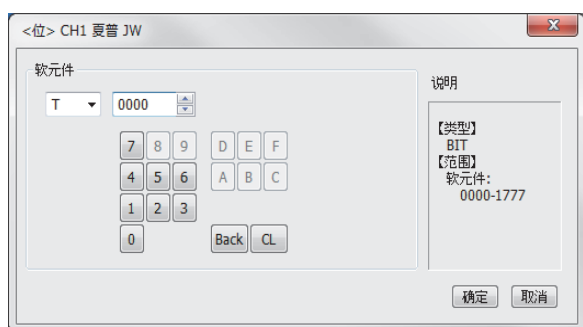

项目	内容
软元件	设置软元件名、软元件号、位编号。 位编号只有在进行字软元件的位指定时才能设置。
说明	显示 [软元件] 中选择的软元件的类型及设置范围。

POINT

(1) 夏普工业控制系统公司生产的可编程控制器的软元件设置

(a) 将寄存器作为位软元件设置时

• 寄存器

通过类型（高位 2 位）和地址进行设置。

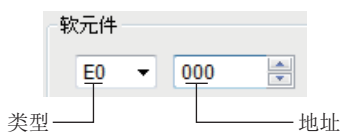

• 文件寄存器

通过文件编号和地址进行设置。

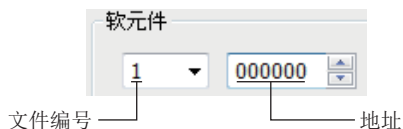

(b) 将寄存器、存储器作为字软元件设置时

• 输入输出继电器

请通过软元件地址（16 的倍数）+ 位地址（固定为 0）进行设置。



• 寄存器、文件寄存器

请通过软元件地址（16 的倍数）进行设置。

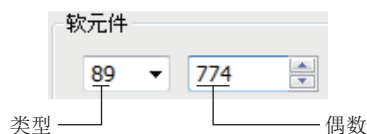

(2) 定时器（T）、计数器（C）的监视器

(a) 地址设置

请勿在相同的地址范围内重复设置定时器（T）、计数器（C）。

地址范围即使重复设置，GOT 也不会显示错误。

GOT 执行监视时只识别地址范围，不识别软元件名。

因此，设置夏普工业控制系统公司生产的可编程控制器的参数时，即使在 GT Designer3 中设置了不存在的软元件，GOT 也会监视其他软元件（与设置的软元件的地址范围对应的软元件）。

例)

夏普工业控制系统公司生产的可编程控制器的参数设置内容

T0000 ~ T1000
C1001 ~ C1777

即使 GT Designer3 中设置为“C0000”，GOT 上仍显示“T0000”。

GT Designer3 中的设置内容

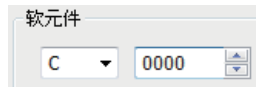

(b) 定时器（T）、计数器（C）的触点写入

定时器（T）、计数器（C）的触点写入只能在 CPU 运行中（定时器、计数器运算中）进行。

9.6.1 夏普工业控制系统公司生产的 可编程控制器 (夏普 JW)

软件名		可设置范围	软件号 表现形式
位软件	输入输出继电器	..00000 ~ ..15777 ..20000 ~ ..75777	8 进制数
	定时器 (触点) (T)	T0000 ~ T1777	
	计数器 (触点) (C)	C0000 ~ C1777	
	字软件元的位	字软件元的指定位	-
字软件	定时器 (当前值) (T)	T0000 ~ T1777	8 进制数
	计数器 (当前值) (C)	C0000 ~ C1777	
	寄存器 (09 ~ E7)	09000 ~ 09776	
		19000 ~ 19776	
		29000 ~ 29776	
		39000 ~ 39776	
		49000 ~ 49776	
		59000 ~ 59776	
		69000 ~ 69776	
		79000 ~ 79776	
		89000 ~ 89776	
		99000 ~ 99776	
		E0000 ~ E0776	
		E1000 ~ E1776	
		E2000 ~ E2776	
		E3000 ~ E3776	
		E4000 ~ E4776	
		E5000 ~ E5776	
	E6000 ~ E6776		
	E7000 ~ E7776		
文件寄存器 (1 ~ 7)	1000000 ~ 1177776 2000000 ~ 2177776 3000000 ~ 3177776 4000000 ~ 4177776 5000000 ~ 5177776 6000000 ~ 6177776 7000000 ~ 7177776		

10





































与神港科技公司生产的 指示调节器之间的连接

10.1 可连接机种一览表	10 - 2
10.2 系统配置	10 - 3
10.3 接线图	10 - 6
10.4 GOT 侧的设置	10 - 12
10.5 指示调节器侧的设置	10 - 13
10.6 可设置的软元件范围	10 - 15
10.7 注意事项	10 - 16

10. 与神港科技公司生产的指示调节器之间的连接

10.1 可连接机种一览表

可连接的机种如下所示。

系列	型号	有无时钟	通讯形式	可连接的 GOT	参照章节
ACS-13A 系列	ACS-13A □ / □、□、C5 ^{*2}	×	RS-232 RS-485	 	 10.2.1
JC 系列	JCS-33A- □ / □□、C5 ^{*2}	×	RS-232 RS-485	 	 10.2.1
	JCR-33A- □ / □□、C5 ^{*2}				
	JCD-33A- □ / □□、C5 ^{*2}				
JCM-33A 系列	JCM-33A □ / □、□ C5 ^{*2}	×	RS-232 RS-485	 	 10.2.1
JIR-301-M 系列	JIR-301-M □、C5 ^{*2}	×	RS-232 RS-485	 	 10.2.1
PCD-300 系列	PCD-33A- □ /M、C5 ^{*2}	×	RS-232 RS-485	 	 10.2.1
PC-900 系列	PC935- □ /M、C5 ^{*2}	×	RS-232 RS-485	 	 10.2.1
	PC955- □ /M、C5 ^{*2}				
	PC935- □ /M、C ^{*1}	×	RS-232	 	 10.2.2
	PC955- □ /M、C ^{*1}				
FCD-100 系列 ^{*1}	FCD-13A- □ /M、C	×	RS-232	 	 10.2.2
	FCD-15A- □ /M、C				
FCR-100 系列 ^{*1}	FCR-13A- □ /M、C	×	RS-232	 	 10.2.2
	FCR-15A- □ /M、C				
FCR-23A 系列 ^{*1}	FCR-23A- □ /M、C	×	RS-232	 	 10.2.2
FIR 系列 ^{*1}	FIR-201-M、C	×	RS-232	 	 10.2.2
DCL-33A 系列	DCL-33A- □ /M、□、C5 ^{*2}	×	RS-232 RS-485	 	 10.2.3

*1 只可与带 RS-232 串行通讯功能的指示调节器连接。

*2 可与以下版本之后的指示调节器连接。

系列	型号	版本
ACS-13A 系列	ACS-13A □ / □、□、C5	2007 年 10 月以后的产品 (仪器编号为 07Axxxxxx、07Kxxxxxx、07Xxxxxxx 及其后的产品) (仪器编号的左边 2 位表示年份的后 2 位)
JC 系列	JCS-33A- □ / □□、C5	
	JCR-33A- □ / □□、C5	
	JCD-33A- □ / □□、C5	
JCM-33A 系列	JCM-33A □ / □、□ C5	
JIR-301-M 系列	JIR-301-M □、C5	
PCD-300 系列	PCD-33A- □ /M、C5	
PC-900 系列	PC935- □ /M、C5	
	PC955- □ /M、C5	
DCL-33A 系列	DCL-33A- □ /M、□、C5	

10.2 系统配置

10.2.1 与 ACS-13A、JC、JCM-33A、JIR-301-M、PCD-300 系列、PC-900 系列 (PC-955-□/M、C5、PC-935-□/M、C5) 连接时

■ RS-232 连接时 (经由转换器)

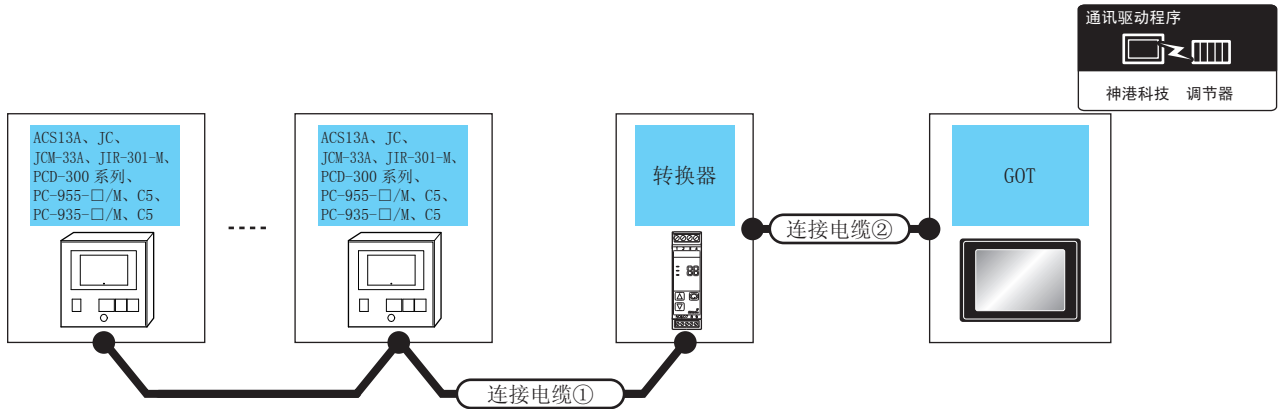

指示调节器		连接电缆①		转换器*1	连接电缆②		GOT		可连接台数
型号	通讯形式	电缆型号 接线图编号	最大距离		电缆型号 接线图编号	最大距离	选配机器	本体	
ACS13A JC JCM-33A JIR-301-M PCD-300 系列 PC-955-□/M、C5 PC-935-□/M、C5	RS-232	用户 自制 RS-485 接线图①	1200m	IF-400	RS-232C CFP-C2*1	15m	- (本体内置) GT15-RS2-9P	GT 27 GT 23 GT 27 GT 23	1台GOT对应 31台指示调节器

*1 转换器是神港科技公司的产品。关于产品的详细情况，请咨询神港科技公司。

■ RS-485 连接时

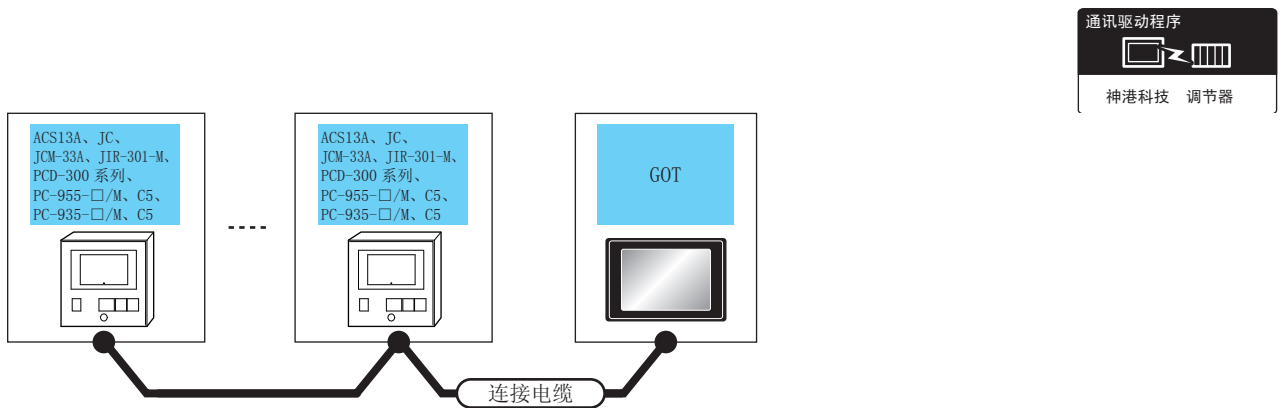

指示调节器		连接电缆		GOT		可连接台数
型号	通讯形式	电缆型号 接线图编号	最大距离	选配机器	本体	
ACS13A JC JCM-33A JIR-301-M PCD-300 系列 PC-955-□/M、C5 PC-935-□/M、C5	RS-485	用户 自制 RS-485 接线图⑦	500m 500m 500m	- (本体内置)	GT 27 GT 23	1台GOT对应 31台指示调节器
		用户 自制 RS-485 接线图②		GT15-RS4-TE	GT 27 GT 23	
		用户 自制 RS-485 接线图⑥		FA-LTBGT2R4CBL05(0.5m) FA-LTBGT2R4CBL10(1m) FA-LTBGT2R4CBL20(2m)	GT 27 GT 23	

10.2.2 与 FCD-100、FCR-100、FCR-23A、FIR 系列、PC-900 系列 (PC-955 □ / M、C、PC-935- □ /M、C) 连接时

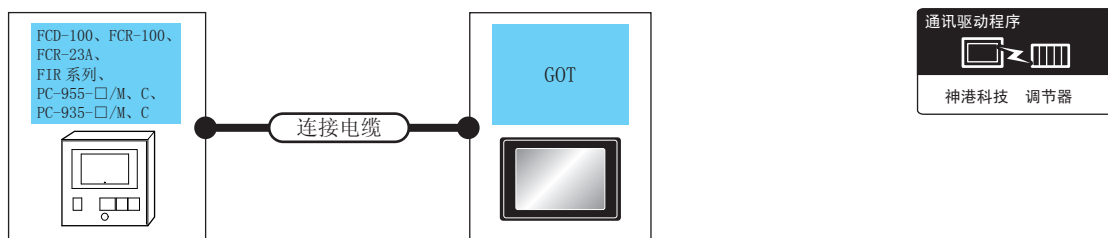

指示调节器 *1		连接电缆		GOT		可连接台数
型号	通讯形式	电缆型号 接线图编号	最大 距离	选配机器	本体	
FCD-100 FCR-100 FCR-23A FIR 系列 PC-955- □ /M、C PC-935- □ /M、C	RS-232	GT09-C30R21401-4T(3m) 或 用户自制 RS-232 接线图①	15m	- (本体内置) GT15-RS2-9P	GT 27 GT 23 GT 27 GT 23	1 台 GOT 对应 31 台指示调节器

*1 只可与带 RS-232 串行通讯功能的指示调节器连接。

10.2.3 与 DCL-33A 系列连接时

■ RS-232 连接时（经由转换器）

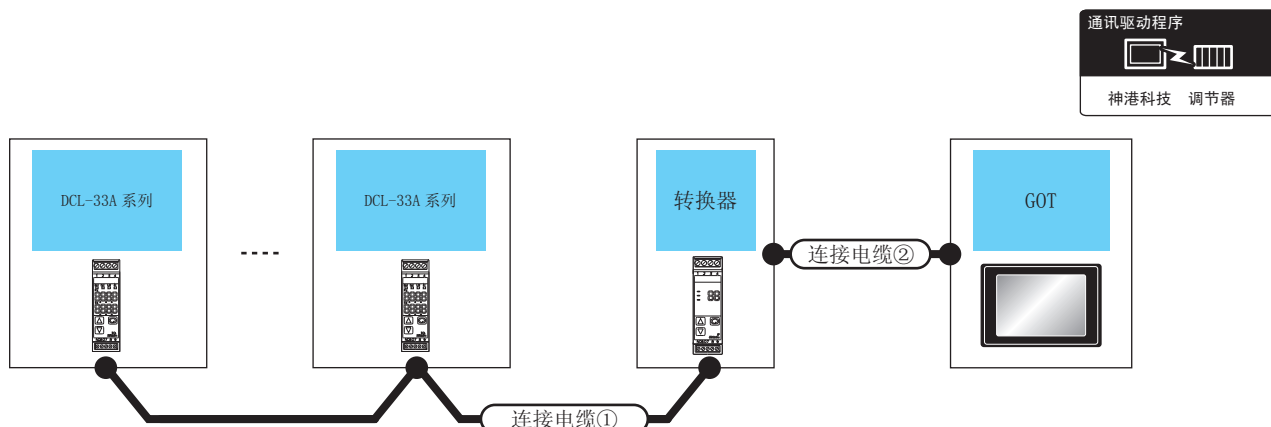

指示调节器		连接电缆①		转换器 *1	连接电缆②		GOT		可连接台数
型号	通讯形式	电缆型号 接线图编号	最大 距离		电缆型号 接线图编号	最大 距离	选配机器	本体	
DCL-33A 系列	RS-232	RS485-CPP *1	1200m	IF-400	RS-232CCFP-C2 *1	15m	- (本体内置)	GT 27 GT 23	1 台 GOT 对应 31 台指 示调节器
							GT15-RS2-9P	GT 27 GT 23	

*1 神港科技公司的产品。关于产品的详细情况，请咨询神港科技公司。

■ RS-485 连接时

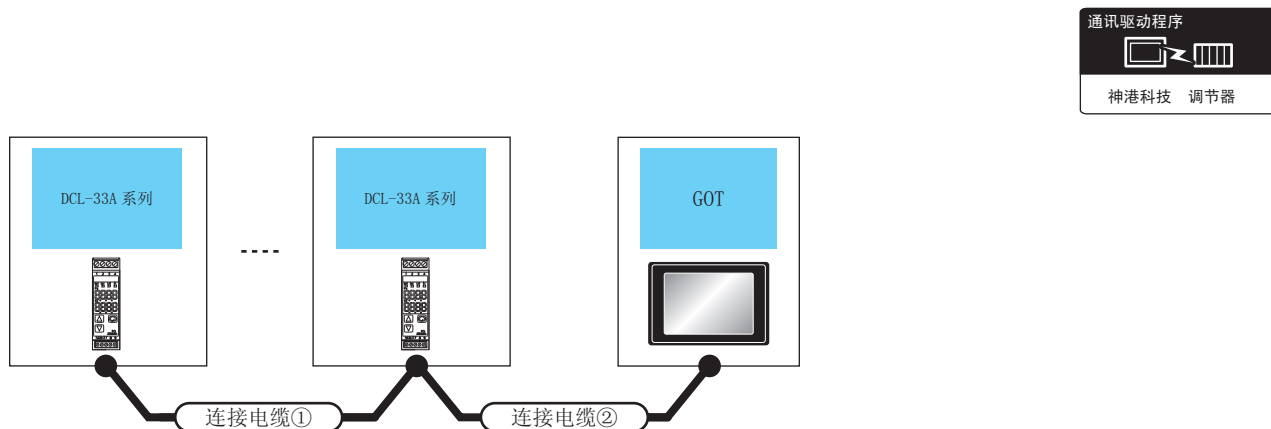

指示调节器		连接电缆①	连接电缆②	最大 距离	GOT		可连接台数
型号	通讯 形式	电缆型号 接线图编号	电缆型号 接线图编号		选配机器	本体	
DCL-33A 系列	RS-485	RS-485 CPP*1	用户 自制 RS-485 接线图⑤	500m	- (本体内置)	GT 27 GT 23	1 台 GOT 连接 31 台指示调节器
			用户 自制 RS-485 接线图③	500m	GT15-RS4-TE	GT 27 GT 23	
			用户 自制 RS-485 接线图④	500m	FA-LTBGT2R4CBL05(0.5m) FA-LTBGT2R4CBL10(1m) FA-LTBGT2R4CBL20(2m)	GT 27 GT 23	

*1 神港科技公司的产品。关于产品的详细情况，请咨询神港科技公司。

10.3 接线图

连接 GOT 与可编程控制器的电缆的接线图如下所示。

10.3.1 RS-232 电缆

■ 接线图

(1) RS-232 接线图①

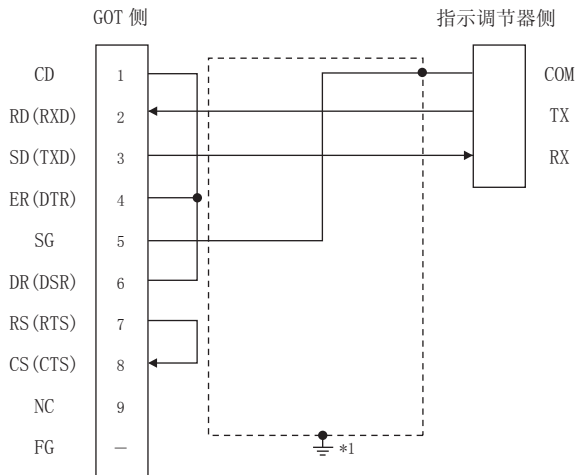

*1 请在合适的位置将电缆的屏蔽层进行 FG 接地。

■ 制作电缆时的注意事项

(2) 电缆长度

请将 RS-232 电缆的长度做成 15m 以内。

(3) GOT 侧接口

关于 GOT 侧接口，请参照以下内容。

☞ 1.4.1 GOT 的接口规格

(4) 神港科技公司生产的指示调节器侧的接口

请使用与神港科技公司生产的指示调节器侧对应的接口。

详细内容请参照神港科技公司生产的指示调节器的操作手册。

10.3.2 RS-485 电缆

■ 接线图

(1) RS-485 接线图①

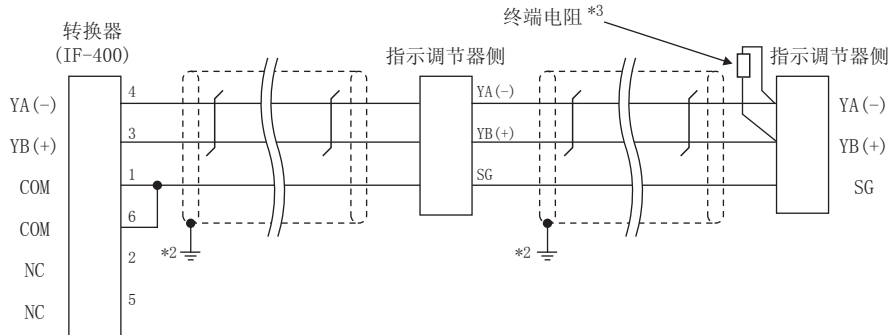

- *1 指示调节器的针脚号因型号而各异。
请参照下表。
- *2 请在合适的位置将电缆的屏蔽层进行 FG 接地。
- *3 关于终端电阻的规格的详细内容，请参照以下手册。

神港科技公司生产的指示调节器的操作手册

信号名称	指示调节器的型号								
	JCS-33A	JCR-33A	JCD-33A	JCM-33A	JIR-301-M	ACS-13A	PCD-33A	PC-955	PC-935
	针脚号	针脚号	针脚号	针脚号	针脚号	针脚号	针脚号	针脚号	针脚号
YA(-)	13	11	11	10	11	16	11	11	11
YB(+)	14	14	14	13	14	17	14	12	12
SG	15	17	17	14	17	18	17	16	16

(2) RS-485 接线图②

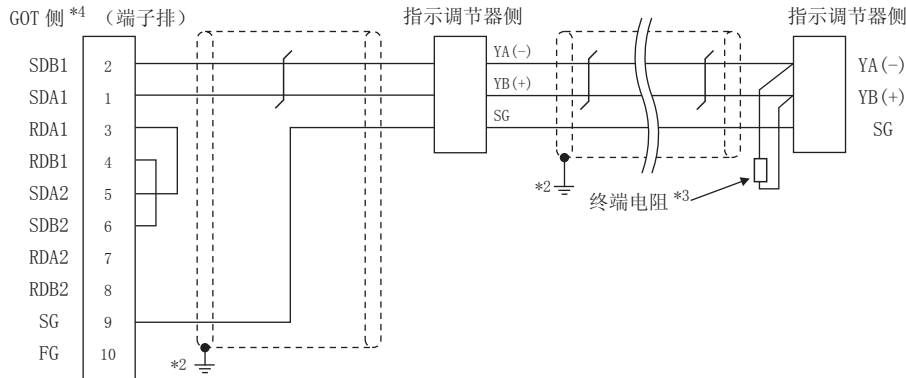

- *1 指示调节器的针脚号因型号而各异。
请参照下表。
- *2 请在合适的位置将电缆的屏蔽层进行 FG 接地。
- *3 关于终端电阻的规格的详细内容，请参照以下手册。

神港科技公司生产的指示调节器的操作手册

- *4 请设置终端的 GOT 侧的终端电阻。

■ 终端电阻的连接

信号名称	指示调节器的型号								
	JCS-33A	JCR-33A	JCD-33A	JCM-33A	JIR-301-M	ACS-13A	PCD-33A	PC-955	PC-935
	针脚号	针脚号	针脚号	针脚号	针脚号	针脚号	针脚号	针脚号	针脚号
YA(-)	13	11	11	10	11	16	11	11	11
YB(+)	14	14	14	13	14	17	14	12	12
SG	15	17	17	14	17	18	17	16	16

(3) RS-485 接线图③

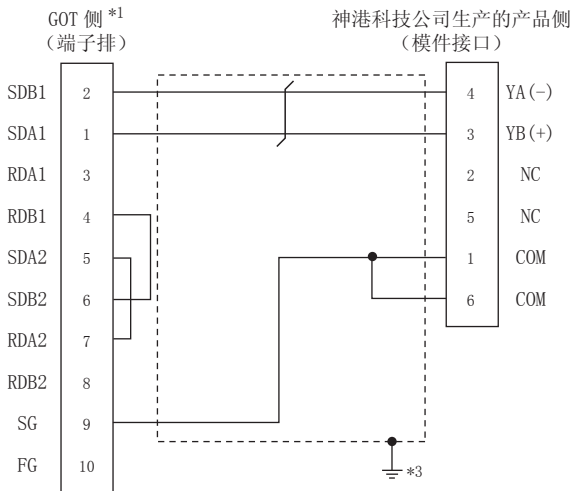

- *1 请设置 GOT 侧的终端电阻。
 终端电阻的连接
- *2 关于针脚分配的详细内容, 请参照以下手册。
 神港科技公司生产的指示调节器的操作手册
- *3 请在合适的位置将电缆的屏蔽层进行 FG 接地。

(5) RS-485 接线图⑤

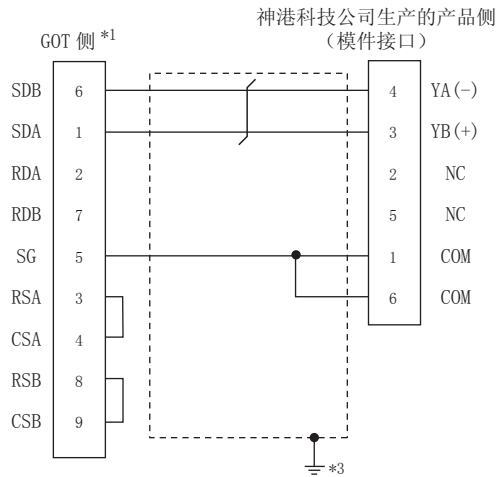

- *1 请设置 GOT 侧的终端电阻。
 终端电阻的连接
- *2 关于针脚分配的详细内容, 请参照以下手册。
 神港科技公司生产的指示调节器的操作手册
- *3 请在合适的位置将电缆的屏蔽层进行 FG 接地。

(4) RS-485 接线图④

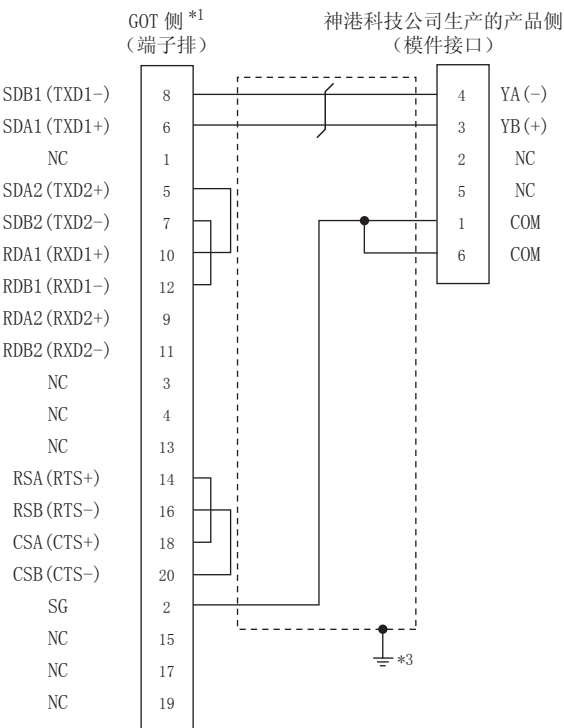

- *1 请设置 GOT 侧的终端电阻。
 终端电阻的连接
- *2 关于针脚分配的详细内容, 请参照以下手册。
 神港科技公司生产的指示调节器的操作手册
- *3 请在合适的位置将电缆的屏蔽层进行 FG 接地。

(6) RS-485 接线图⑥

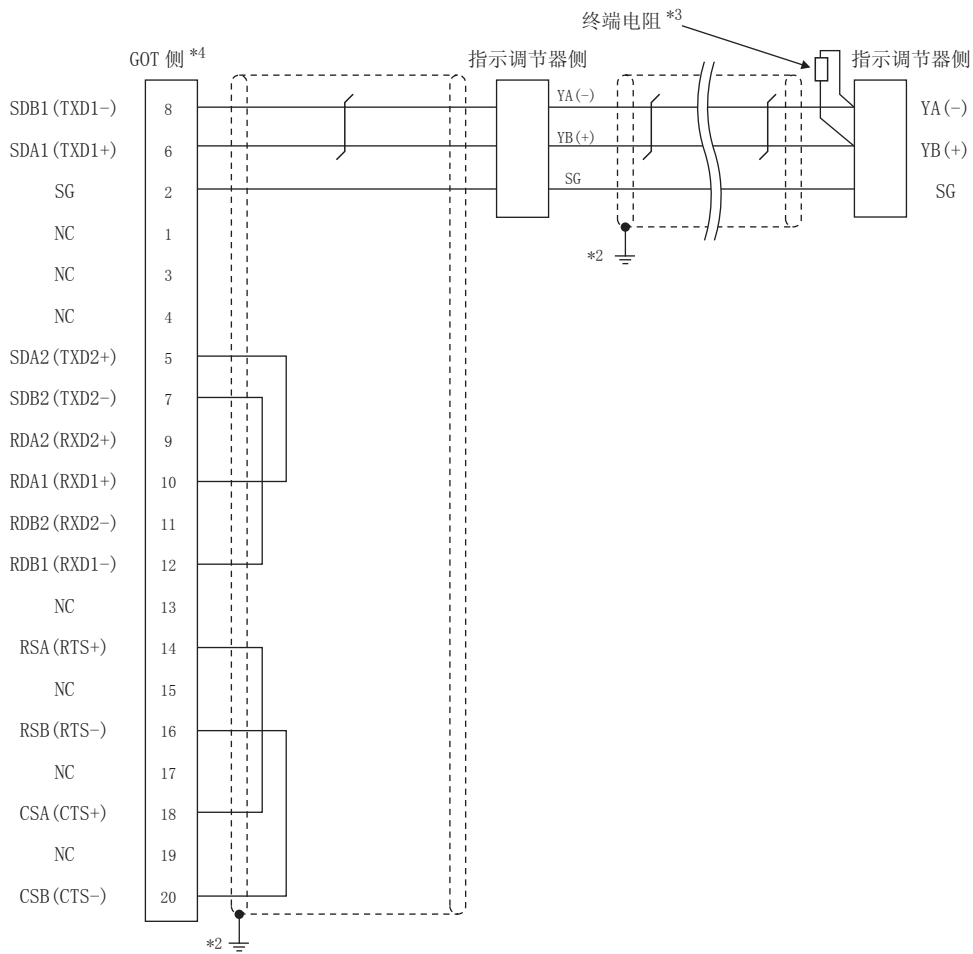

*1 指示调节器的针脚号因型号而各异。请参照下表。

*2 请在合适的位置将电缆的屏蔽层进行 FG 接地。

*3 关于终端电阻的规格的详细内容，请参照以下手册。

神港科技公司生产的指示调节器的操作手册

*4 请设置终端的 GOT 侧的终端电阻。

■ 终端电阻的连接

信号名称	指示调节器的型号								
	JCS-33A	JCR-33A	JCD-33A	JCM-33A	JIR-301-M	ACS-13A	PCD-33A	PC-955	PC-935
	针脚号	针脚号	针脚号	针脚号	针脚号	针脚号	针脚号	针脚号	针脚号
YA(-)	13	11	11	10	11	16	11	11	11
YB(+)	14	14	14	13	14	17	14	12	12
SG	15	17	17	14	17	18	17	16	16

(7) RS-485 接线图⑦

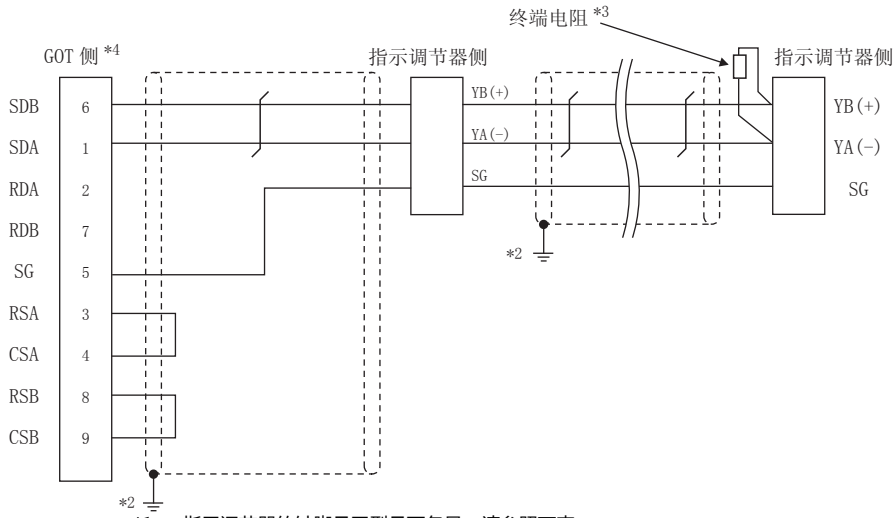

- *1 指示调节器的针脚号因型号而各异。请参照下表。
- *2 请在合适的位置将电缆的屏蔽层进行 FG 接地。
- *3 关于终端电阻的规格的详细内容，请参照以下手册。
 神港科技公司生产的指示调节器的操作手册
- *4 请设置终端的 GOT 侧的终端电阻。
 ■ 终端电阻的连接

信号名称	指示调节器的型号								
	JCS-33A	JCR-33A	JCD-33A	JCM-33A	JIR-301-M	ACS-13A	PCD-33A	PC-955	PC-935
	针脚号	针脚号	针脚号	针脚号	针脚号	针脚号	针脚号	针脚号	针脚号
YA(-)	13	11	11	10	11	16	11	11	11
YB(+)	14	14	14	13	14	17	14	12	12
SG	15	17	17	14	17	18	17	16	16

■ 制作电缆时的注意事项

(8) 电缆长度

- (a) 直接连接指示调节器与转换器的RS-485电缆的总长度
请将 RS-485 电缆的总长度做成 1200m 以内。
- (b) 直接连接指示调节器与GOT的RS-485电缆的总长度
请将 RS-485 电缆的总长度做成 500m 以内。

(9) GOT 侧接口

关于 GOT 侧接口，请参照以下内容。

☞ 1.4.1 GOT 的接口规格

(10) 神港科技公司生产的指示调节器侧的接口

请使用与神港科技公司生产的指示调节器侧对应的接口。
详细内容请参照神港科技公司生产的指示调节器的操作手册。

■ 终端电阻的连接

(1) GOT 侧

请将终端电阻设置用 DIP 开关设置为 “100 OHM” 。

关于终端电阻的设置方法，请参照以下内容。

☞ 1.4.3 GOT 的终端电阻

(2) 神港科技公司生产的指示调节器侧

连接 GOT 与神港科技公司生产的指示调节器时，需要在神港科技公司生产的指示调节器侧连接终端电阻。

☞ 神港科技公司生产的指示调节器的操作手册

10.4 GOT 侧的设置

10.4.1 设置通讯接口（连接机器的设置）

设置与 GOT 连接的机器的通道。

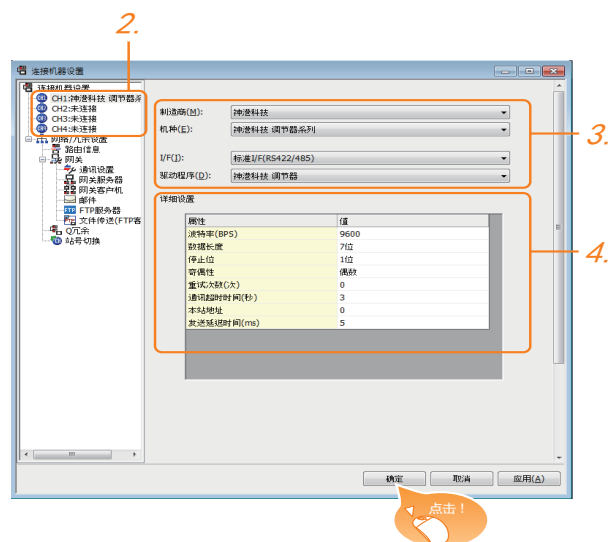

1. 选择 [公共设置] → [连接机器的设置] 菜单。
2. 弹出连接机器的设置窗口，从列表菜单中选择要使用的通道。
3. 进行如下选择。
 - 制造商：神港科技
 - 机种：神港科技 调节器系列
 - I/F：所使用的接口
 - 驱动程序：神港科技 调节器
4. 制造商、机种、I/F、驱动程序设置完成后会显示详细设置。
请根据所使用的环境进行设置。

☞ 10.4.2 连接机器详细设置

设置完成后点击 **确定** 按钮。

POINT

连接机器的设置可在 [I/F 连接一览表] 中进行确认。
关于详细内容，请参照以下内容。

☞ 1.1.2 I/F 连接一览表

10.4.2 连接机器详细设置

请根据所使用的环境进行设置。

属性	值
波特率(BPS)	9600
数据长度	7位
停止位	1位
奇偶性	偶数
重试次数(次)	0
通讯超时时间(秒)	3
本站地址	0
发送延迟时间(ms)	5

项目	内容	范围
波特率	更改与连接机器的波特率时进行设置。 (默认：9600bps)	9600bps、 19200bps、 38400bps、 57600bps、 115200bps
数据长度	更改与连接机器的数据长度时进行设置。 (默认：7位)	7位/8位
停止位	指定通讯时的停止位长度。 (默认：1位)	1位/2位
奇偶性	指定在通讯时是否进行奇偶性校验，以及校验的方式。 (默认：偶数)	无 偶数 奇数
重试次数	指定通讯时的重试次数。 (默认：0次)	0 ~ 5次
通讯超时时间	指定通讯时的超时时间。 (默认：3秒)	1 ~ 30秒
本站地址	指定系统配置(含 GOT)中的指示调节器的站号。 (默认：0)	0 ~ 94
发送延迟时间	指定通讯时的发送延迟时间， (默认：5ms)	0 ~ 300ms

POINT

- (1) 通过实用菜单进行的通讯接口的设置
通讯接口的设置也可在写入工程数据的 [连接机器设置] 后，通过实用菜单的 [连接机器设置] 进行更改。
关于实用菜单的详细内容，请参照以下手册。
☞ GOT2000 系列主机使用说明书 (实用软件篇)
- (2) 连接机器设置的设置内容的优先顺序
通过 GT Designer3 或者实用菜单进行设置时，会根据最后设置的内容进行动作。

10.5 指示调节器侧的设置

POINT

(1) 神港科技公司生产的指示调节器
关于神港科技公司生产的指示调节器的通讯设置的详细内容，请参照以下手册。

 神港科技公司生产的指示调节器的操作手册

(2) 转换器
关于转换器的通讯设置的详细内容，请参照以下手册。

 用户所使用的转换器的操作手册

	型号	参照章节
指示调节器	ACS-13A、DCL-33A、JC、JCM-33A、JIR-301-M、PCD-300系列、PC-900系列 (PC-955- □ /M、C5、PC-935- □ /M、C5)	10.5.1
	FCD-100、FCR-100、FCR-23A、FIR系列、PC-900系列 (PC-955- □ /M、C、PC-935- □ /M、C)	10.5.2
转换器	IF-400	10.5.3

10.5.1 与 ACS-13A、DCL-33A、JC、JCM-33A、JIR-301-M、PCD-300 系列、PC-900 系列 (PC-955- □ /M、C5、PC-935- □ /M、C5) 连接时

■ 通讯设置

请通过指示调节器的按键操作进行通讯设置。

项目	设置值
传送速度 *1	9600bps、19200bps
数据长度	固定为 7 位
奇偶校验位	固定为偶数
停止位	固定为 1 位
机器号 *2*3	0 ~ 95
通讯协议选择	神港科技标准协议

*1 请与 GOT 侧的设置保持一致。

*2 选择机器号时请确保不会与其他模块相重复。

*3 机器号设置为“95”时无法进行数据读取。

10.5.2 与 FCD-100、FCR-100、FCR-23A、FIR 系列、PC-900 系列 (PC-955- □ /M、C、PC-935- □ /M、C) 连接时

■ 通讯设置

请通过指示调节器的按键操作进行通讯设置。

项目	设置值
传送速度 *1	9600bps、19200bps
数据长度	固定为 7 位
奇偶校验位	固定为偶数
停止位	固定为 1 位
机器号 *1*2	0 ~ 95
通讯协议选择	神港科技标准协议

*1 请与 GOT 侧的设置保持一致。

*2 机器号设置为“95”时无法进行数据读取。

10.5.3 与转换器 (IF-400) 连接时

■ 通讯设置

请通过设置开关进行通讯设置。

项目	设置值
传送速度 *1	9600bps、19200bps
发送接收切换时间 *2	单字符、双字符

*1 请与 GOT 侧及指示调节器侧的设置保持一致。

*2 建议选择单字符的设置。

10.5.4 站号设置

站号不可重复设置。

无论电缆的连接顺序如何，都可以设置站号，出现空站号也没有关系。

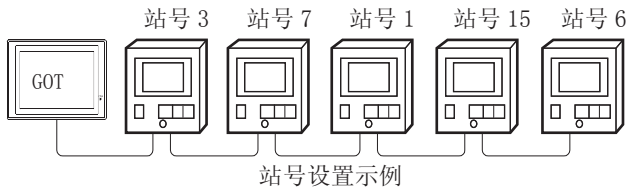

(1) 直接指定

软元件设置时，直接指定要更改的指示调节器的站号。

指定范围
0 ~ 94

(2) 间接指定

软元件设置时，使用 16 位的 GOT 内部寄存器 (GD10 ~ GD25) 间接指定要更改的指示调节器的站号。

在 GT Designer3 上，站号指定为 100 ~ 115 时，站号指定对应的 GD10 ~ GD25 的值成为指示调节器的站号。

指定站号	对应软元件	设置范围
100	GD10	0 ~ 94 设置超出上述范围时，会发生软元件超范围错误。
101	GD11	
102	GD12	
103	GD13	
104	GD14	
105	GD15	
106	GD16	
107	GD17	
108	GD18	
109	GD19	
110	GD20	
111	GD21	
112	GD22	
113	GD23	
114	GD24	
115	GD25	

(3) 全部站点指定

写入动作和读取动作的目标站不同。

- 写入动作的目标为全部站点。

但是，进行 WORD BIT 写入时，以本站地址所设置的站号的指示调节器为目标。

☞ 10.4.1 设置通讯接口（连接机器的设置）

- 读取动作的目标为以本站地址所设置的站号的指示调节器。

关于本站地址的详细内容，请参照以下内容。

☞ 10.4.1 设置通讯接口（连接机器的设置）

10.6 可设置的软元件范围

GOT 可使用的连接机器的软元件范围如下所示。

但是，下表的软元件范围为 GT Designer3 中可设置的最大值。

即使是同一系列的连接机器，不同机种的软元件规格也不同。

请根据实际使用的连接机器的规格进行设置。

如果设置了不存在的软元件或超出范围的软元件号，软元件设置正确的其他对象也可能无法监视。

■ 设置项目



项目	内容
软元件	设置软元件名、软元件号、位编号。 位编号只有在进行字软元件的位指定时才能设置。
	存储器编号 *1 设置要监视的软元件的存储器编号(无, 0 ~ 7)。
说明	显示 [软元件] 中选择的软元件的类型及设置范围。
网络设置	对所设置的软元件的监视目标进行设置。
	全部站点 将数据写入所连接的所有的指示调节器时选中此项。 监视时，对在连接机器详细设置的本站地址中指定的指示调节器进行监视。 (通过数值输入写入数据时，在输入状态时所连接的所有指示调节器进行数据写入，在非输入状态(显示时)时监视本站地址中指定的指示调节器。
	站号指定 监视指定站号的指示调节器时选中此项。 选中后，在如下所示的范围内设置指示调节器的站号。 0 ~ 94 : 监视指定站号的指示调节器。 95 : 与指定全部站点时的处理相同。 100 ~ 115: 以 GOT 数据寄存器 (GD) 的值来指定要监视的指示调节器的站号。*2

*1 存储器编号设置为 0 ~ 7 时，软元件的标记如下所示。

存储器编号	软元件的标记
无	软元件号
0	M0/ 软元件的编号
1	M1/ 软元件的编号
2	M2/ 软元件的编号
3	M3/ 软元件的编号
4	M4/ 软元件的编号
5	M5/ 软元件的编号
6	M6/ 软元件的编号
7	M7/ 软元件的编号

*2 指示调节器的站号和 GOT 数据寄存器的关系如下所示。

站号	GOT 数据寄存器 (GD)	设置范围
100	GD10	0 ~ 94 (设置值超出上述范围时，会发生软元件超范围错误。)
101	GD11	
:	:	
114	GD24	
115	GD25	

10.6.1 神港科技公司生产的指示调节器 (神港科技调节器系列)

	软元件名	可设置范围	软元件号表现形式
位软元件	字软元件的位 *1	下述字软元件的指定位	-
字软元件	数据项目 (..)	..0001 ~ ..7901	16 进制数

*1 由于字软元件的位指定是在 GOT 进行 1 次读取之后才进行的，因此这期间请勿通过指示调节器进行更改。

10.7 注意事项

■ 指示调节器的站号设置

在系统配置中，请务必保证本站地址中所设置的站号的指示调节器的存在。

关于本站地址设置的详细内容，请参照以下内容。

 10.4.1 设置通讯接口（连接机器的设置）

■ GOT 的时钟管理

指示调节器中没有时钟功能，因此，即使在 GOT 的时钟管理中设置了“时间校准”或“时间通知”，也将视作无效（无任何处理）处理。

■ 使用转换器 IF-400 时

如果使用了转换器 IF-400，就有可能导致发生通讯错误。这时请将重试次数设置为 1 次以上。

■ 断开多个连接机器中的一部分

GOT 可以通过设置 GOT 内部软元件将多个连接机器中的一部分断开。例如，可以将发生了通讯超时的异常站从连接机器中断开。

关于 GOT 内部软元件设置内容的详细信息，请参照以下手册。

 GT Designer3(GOT2000) 帮助

11











































与千野公司生产的 调节器之间的连接

11.1 可连接机种一览表	11 - 2
11.2 系统配置	11 - 3
11.3 接线图	11 - 10
11.4 GOT 侧的设置	11 - 22
11.5 调节器侧的设置	11 - 24
11.6 可设置的软元件范围	11 - 29
11.7 注意事项	11 - 30

11. 与干野公司生产的调节器之间的连接

11.1 可连接機種一览表

可连接的機種如下所示。

系列	型号 *1	有无时钟	通讯形式	可连接的 GOT	参照章节
LT230 系列	LT230	×	RS-232 RS-485	 	 11.2.1
LT300 系列	LT350	×	RS-232 RS-422 RS-485	 	 11.2.1
	LT370				
LT400 系列	LT450	×	RS-232 RS-422 RS-485	 	 11.2.1
	LT470				
LT830 系列	LT830	×	RS-232 RS-485	 	 11.2.1
DZ1000 系列	DZ1000	×	RS-232 RS-422 RS-485	 	 11.2.1
DZ2000 系列	DZ2000	×	RS-232 RS-422 RS-485	 	 11.2.1
DB1000 系列	DB1000	×	RS-232 RS-422 RS-485	 	 11.2.1
DB2000 系列	DB2000	×	RS-232 RS-422 RS-485	 	 11.2.1
KP 系列	KP1000 KP2000	×	RS-232 RS-422 RS-485	 	 11.2.2
AL3000 系列	AL3000	×	RS-232 RS-422 RS-485	 	
AH3000 系列	AH3000	×	RS-232 RS-422 RS-485	 	
SE3000 系列	SE3000	×	RS-232 RS-422 RS-485	 	 11.2.3
JU 系列	JU	×	RS-422 RS-485	 	
KE 系列	KE3000	×	RS-422 RS-485	 	
LE5000 系列	LE5000	×	RS-422 RS-485	 	
GT120 系列	GT120	×	RS-232 RS-485	 	 11.2.4

*1 请从调节器的型号中选择与各种通讯形式对应的详细型号。干野公司生产的调节器的详细型号，请参照以下商品目录。

 干野公司生产的调节器的商品目录

11.2 系统配置

11.2.1 与LT230、LT300、LT400、LT830、DZ1000、DZ2000、DB1000、DB2000系列连接时

■ 与调节器连接时

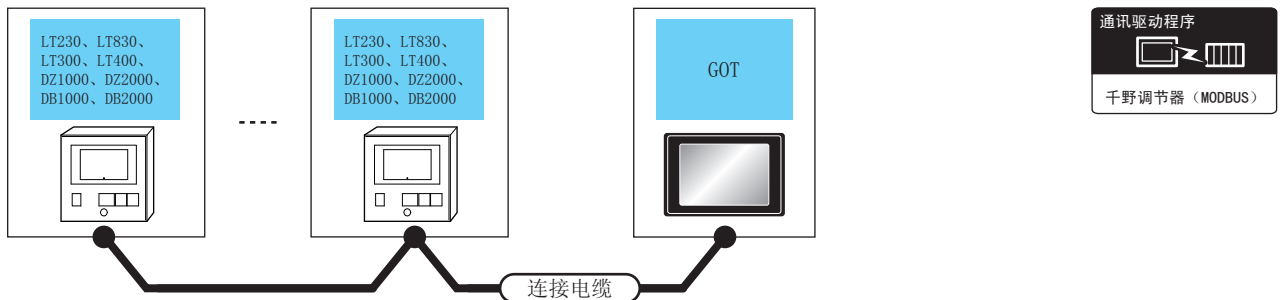

调节器		连接电缆		GOT		可连接台数
型号	通讯形式	电缆型号 接线图编号	最大距离	选配机器	本体	
LT300 LT400 DZ1000 DZ2000 DB1000 DB2000	RS-232	用户自制 RS-232 接线图①	15m	- (本体内置)	GT 27 GT 23	1台 GOT 对应 1台调节器
				GT15-RS2-9P	GT 27 GT 23	
	RS-422	用户自制 RS-422 接线图②	1200m	- (本体内置)	GT 27 GT 23	1台 GOT 对应 31台调节器 ^{*2}
				GT15-RS4-9S	GT 27 GT 23	
LT230 LT300 LT400 LT830 DZ1000 DZ2000 DB1000 DB2000	RS-485	用户自制 RS485 接线图②	1200m	FA-LTBGT2R4CBL05(0.5m) FA-LTBGT2R4CBL10(1m) FA-LTBGT2R4CBL20(2m)	GT 27 GT 23	
		用户自制 RS485 接线图④	1200m	GT15-RS4-TE	GT 27 GT 23	

■ 与转换器连接时

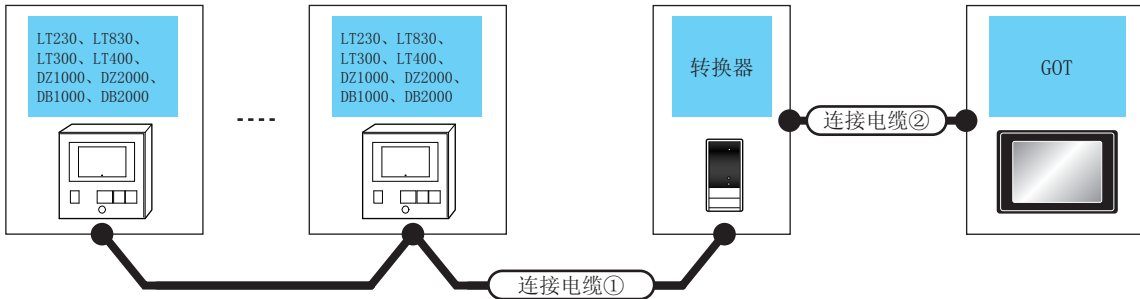
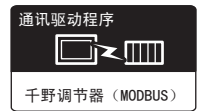

指示调节器 型号	连接电缆①		转换器*1		连接电缆②		GOT		可连接台数
	电缆型号 接线图编号	最大 距离	型号	通讯形式	电缆型号 接线图编号	最大 距离	选配机器	本体	
LT300 LT400 DZ1000 DZ2000 DB1000 DB2000	(用户 自制) RS-422 接线图①	1200m	SC8-10	RS-232	(用户 自制) RS-232 接线图①	15m	- (本体内置) GT15-RS2-9P	GT 27 GT 23	1台GOT对应31 台调节器
LT230 LT300 LT400 LT830 DZ1000 DZ2000 DB1000 DB2000	(用户 自制) RS485 接线图②	1200m	SC8-10	RS-232	(用户 自制) RS-232 接线图①	15m	- (本体内置) GT15-RS2-9P	GT 27 GT 23	

*1 转换器是千野公司的产品。关于产品的详细情况，请咨询千野公司。

11.2.2 与 KP1000、KP2000、AL3000、AH3000 系列连接时

■ 与调节器连接时

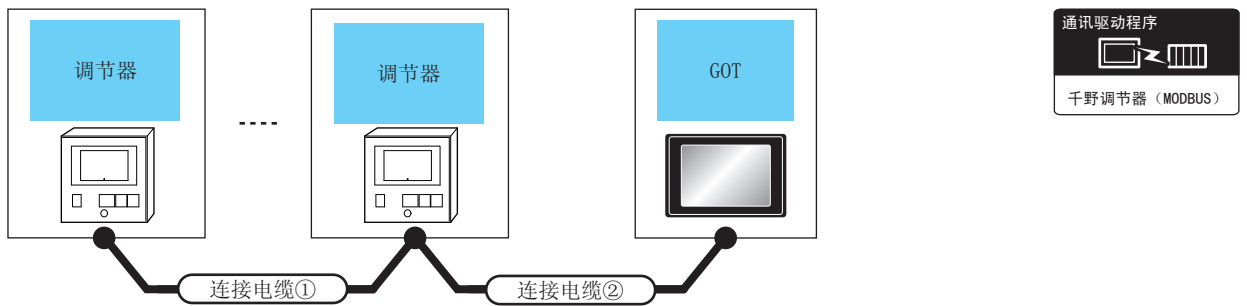

调节器		连接电缆①	连接电缆②	最大距离	GOT		可连接台数
型号	通讯形式	电缆型号 *1 接线图编号	电缆型号 *1 接线图编号		选配机器	本体	
KP1000 KP2000 AL3000 AH3000	RS-232	-	RZ-CRS6 □ □ 或 用户自制 RS-232 接线图 ①	15m	- (本体内置)	GT 27 GT 23	1 台 GOT 对应 1 台调节器
			GT15-RS2-9P		GT 27 GT 23		
	RS-422	RZ-CRA1 □ □	用户自制 RS-422 接线图 ②	1200m	- (本体内置)	GT 27 GT 23	1 台 GOT 对应 31 台调节器 *3
					GT15-RS4-9S	GT 27 GT 23	
					RS-422 接线图②	1200m	
	RS-485	RZ-LEC □ □ □	用户自制 RS-422 接线图 ①	1200m	FA-LTBGT2R4CBL05(0.5m) FA-LTBGT2R4CBL10(1m) FA-LTBGT2R4CBL20(2m)	GT 27 GT 23	1 台 GOT 对应 31 台调节器
			用户自制 RS-485 接线图 ①				
		RZ-LEC □ □ □	用户自制 RS-485 接线图 ③	1200m	GT15-RS4-TE	GT 27 GT 23	
用户自制 RS-485 接线图 ③							

*1 电缆是千野公司的产品。关于产品的详细情况，请咨询千野公司。

■ 与转换器连接时

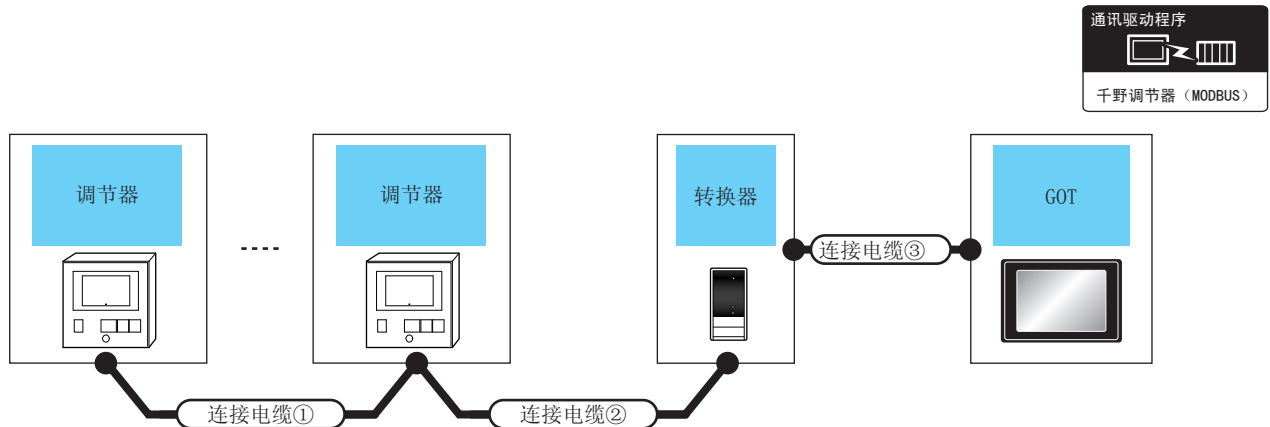

调节器 型号	连接电缆① 电缆型号*1 接线图编号	连接电缆② 电缆型号*1 接线图编号	最大 距离	转换器*1		连接电缆② 电缆型号 接线图编号	最大 距离	GOT		可连接台数
				型号	通讯 形式			选配机器	本体	
KP1000 KP2000 AL3000 AH3000	RZ-CRA1 □ □ 或 RS-422 接线图 ①	RZ-CRA2 □ □ 或 RS-422 接线图①	1200m	SC8 -10	RS -232	RZ-CRS6 □ 或 RS-232 接线图①	15m	- (本体内置)	GT 27 GT 23	1台 GOT 对 应 31台调节 器
	RZ-LEC □ □ □ 或 RS485 接线图②	RZ-LEC □ □ □ (仅限 KP1000、KP2000) RZ-LED □ □ □ (仅限 AL3000、AH3000) 或 RS485 接线图②	1200m	SC8 -10	RS -232	RZ-CRS6 □ 或 RS-232 接线图①	15m	- (本体内置)	GT 27 GT 23	
								GT15-RS2-9P	GT 27 GT 23	
								GT15-RS2-9P	GT 27 GT 23	

*1 电缆、转换器是千野公司的产品。关于产品的详细情况，请咨询千野公司。

11.2.3 与 SE3000、JU、KE3000、LE5000 系列连接时

■ 与调节器连接时

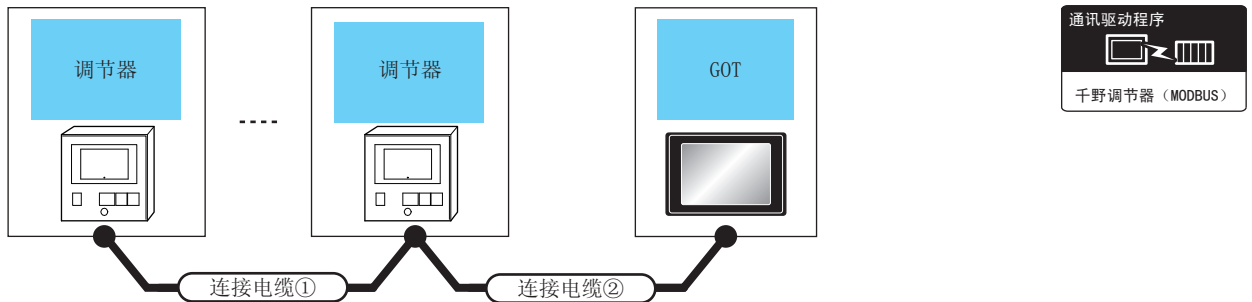

调节器		连接电缆①	连接电缆②	最大距离	GOT		可连接台数
型号	通讯形式	电缆型号 *1 接线图编号	电缆型号 *1 接线图编号		选配机器	本体	
SE3000	RS-232	-	RZ-CRS6 □ □ 或 用户自制 RS-232 接线图 ①	15m	- (本体内置)	GT 27 GT 23	1 台 GOT 对应 1 台调节器
					GT15-RS2-9P	GT 27 GT 23	
SE3000J U KE3000 LE5000	RS-422	RZ-CRA1 □ □ *4	用户自制 RS-422 接线图 ②	1200m	- (本体内置)	GT 27 GT 23	1 台 GOT 对应 31 台调节器 *3
					GT15-RS4-9S	GT 27 GT 23	
	用户自制 RS-422 接线图②		1200m	- (本体内置)	GT 27 GT 23		
				GT15-RS4-9S	GT 27 GT 23		
	RS-485	RZ-LEC □ □ □ *2 或 RZ-CSS1Z2 *3	用户自制 RS-485 接线图 ⑨	1200m	FA-LTBGTR4CBL05(0.5m) FA-LTBGTR4CBL10(1m) FA-LTBGTR4CBL20(2m)	GT 27 GT 23	1 台 GOT 对应 31 台调节器
					用户自制 RS-485 接线图⑨		
		RZ-LEC □ □ □ *2 或 RZ-CSS1Z2 *3	用户自制 RS-485 接线图 ⑩	1200m	GT15-RS4-TE	GT 27 GT 23	

*1 电缆是千野公司的产品。关于产品的详细情况，请咨询千野公司。

*2 RZ-CRA1 □ □、RZ-LEC □ □ □只能在 SE3000、JU、LE5000 系列中使用。

*3 RZ-CSS1Z2 只能在 JU 系列中使用。

■ 与转换器连接时

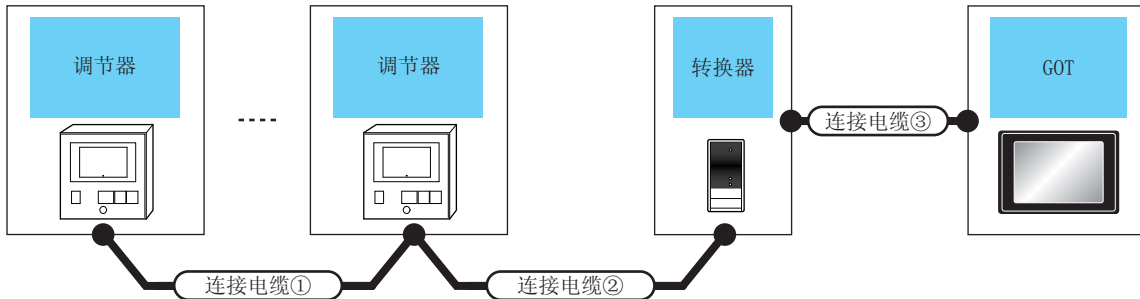
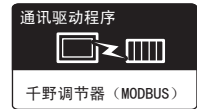

调节器 型号	连接电缆①	连接电缆②	最大 距离	转换器*1		连接电缆②		GOT		可连接台数
	电缆型号*1 接线图编号	电缆型号*1 接线图编号		型号	通讯 形式	电缆型号 接线图编号	最大 距离	选配机器	本体	
SE3000J U KE3000 LE5000	RZ-CRA1 □ □ *2 或 <small>用户 自制</small> RS-422 接线图①	RZ-CRA2 □ □ *2 或 <small>用户 自制</small> RS-422 接线图①	1200m	SC8 -10	RS -232	RZ-CRS6 □ 或 <small>用户 自制</small> RS-232 接线图①	15m	- (本体内置)	<small>GT 27 GT 23</small>	1 台 GOT 对应 31 台调节器
	RZ-LEC □ □ □ (仅限 SE3000、 JU、LE5000) 或 RZ-CSS1Z2*3 或 <small>用户 自制</small> RS-485 接线图 a	RZ-LEC □ □ □ (仅限 JU、LE5000) RZ-LED □ □ □ (仅限 SE3000) 或 RS-485 接线图 a	1200m	SC8 -10	RS -232	RZ-CRS6 □ 或 <small>用户 自制</small> RS-232 接线图①	15m	- (本体内置)	<small>GT 27 GT 23</small>	
								GT15-RS2-9P	<small>GT 27 GT 23</small>	
								GT15-RS2-9P	<small>GT 27 GT 23</small>	

- *1 电缆、转换器是千野公司的产品。关于产品的详细情况，请咨询千野公司。
*2 RZ-CRA1 □ □、RZ-CRA2 □ □只能在 SE3000、JU、LE5000 系列中使用。
*3 RZ-CSS1Z2 只能在 JU 系列中使用。

11.2.4 与 GT120 连接时

■ 与调节器连接时

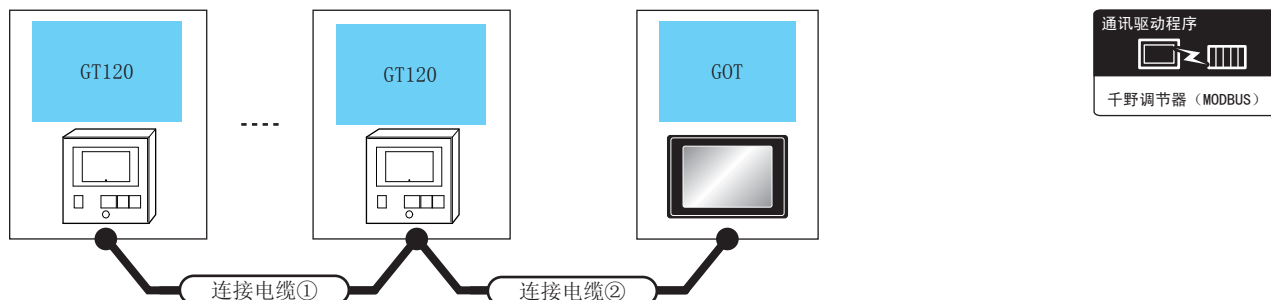

调节器		连接电缆①	连接电缆②	最大距离	GOT		可连接台数
型号	通讯形式	电缆型号 接线图编号	电缆型号 接线图编号		选配机器	本体	
GT120	RS-485	GT8-CDD(60mm) 或 RS-485 接线图④	RS-485 接线图⑤	1200m	- (本体内置)	GT 27 GT 23	1 台 GOT 对应 31 台调节器
			RS-485 接线图⑥	1200m	FA-LTBGT2R4CBL05(0.5m) FA-LTBGT2R4CBL10(1m) FA-LTBGT2R4CBL20(2m)	GT 27 GT 23	
			RS-485 接线图⑦	1200m	GT15-RS4-TE	GT 27 GT 23	

■ 与转换器连接时

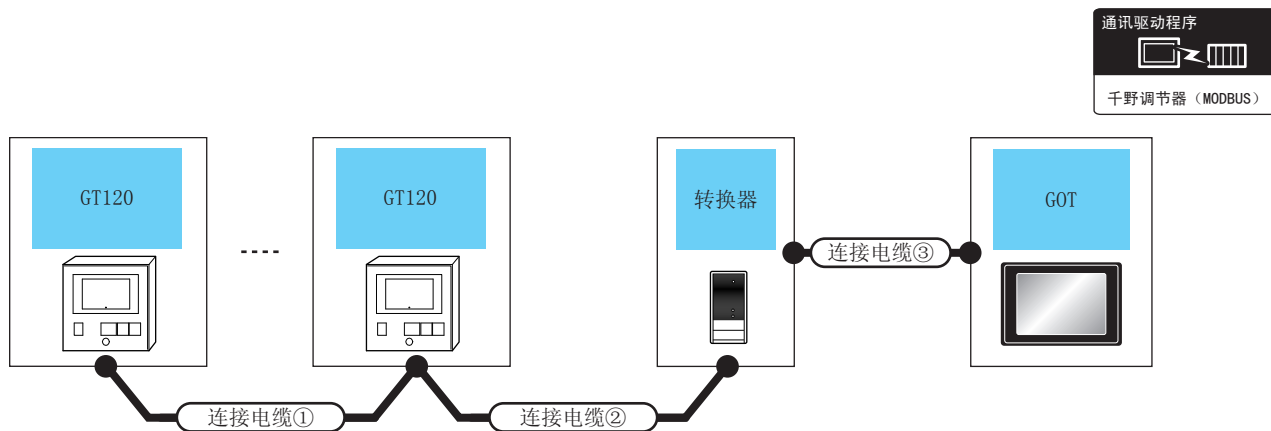

调节器 型号	连接电缆① 电缆型号 接线图编号	连接电缆② 电缆型号 接线图编号	最大距离	转换器 *1		连接电缆③ 电缆型号 接线图编号	最大距离	GOT		可连接台数
				型号	通讯形式			选配机器	本体	
GT120	GT8-CDD(60mm) 或 RS485 接线图 ⑤	GT8-CDM(3m) 或 RS485 接线图 ⑨	1200m	SC8-10	RS-232	RS-232 接线图 ①	15 m	- (本体内置)	GT 27 GT 23	1 台 GOT 对应 31 台调节器
								GT15-RS2-9P	GT 27 GT 23	

*1 转换器是千野公司的产品。关于产品的详细情况，请咨询千野公司。

11.3 接线图

连接 GOT 与可编程控制器的电缆的接线图如下所示。

11.3.1 RS-232 电缆

■ 接线图

(1) RS-232 接线图①

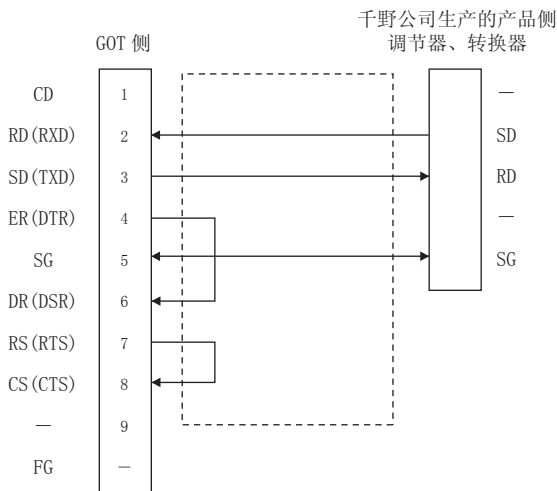

*1 调节器、转换器的端子编号因型号而各异。请参照下表。

信号名称	调节器					转换器
	LT300	LT400	DZ1000 DZ2000	DB1000	DB2000	SC8-10
	端子编号	端子编号	端子编号	端子编号	端子编号	端子编号
SD	11	11	19	13	27	2
RD	13	13	21	12	26	1
SG	15	15	23	14	28	3

信号名称	调节器				
	KP1000	KP2000		SE3000	AL3000 AH3000
	端子编号	端子编号 *1		端子名称	端子名称
SD	13	R*2、B*2、C*2、 D*2	B*2、 E*2	SD	SD
RD	12	27	30	RD	RD
SG	14	26	29	SG	SG
		28	31		

*1 KP2000 系列中，端子编号因型号而各异。

*2 型号的位置⑩（第3区域）符号如下所示。

型号：KP2 ④⑤⑥⑦⑧⑨⑩ - ⑫⑬⑭

符号 B 时，端子编号有 2 套。请根据需要选择。

■ 制作电缆时的注意事项

(2) 电缆长度
请将 RS-232 电缆的长度做成 15m 以内。

(3) GOT 侧接口
关于 GOT 侧接口，请参照以下内容。

☞ 1.4.1 GOT 的接口规格

(4) 千野公司生产的调节器的接口
请使用与千野公司生产的调节器侧对应的接口。
详细内容请参照千野公司生产的调节器的操作手册。

11.3.2 RS-422 电缆

■ 接线图

(1) RS-422 接线图①

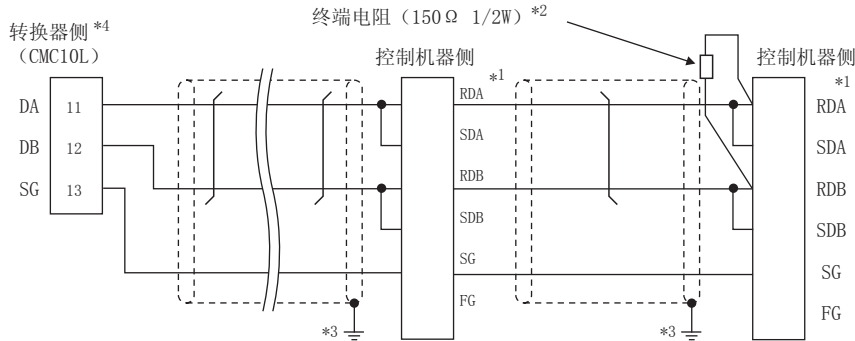

- *1 调节器的针脚号因型号而各异。请参照下表。
- *2 请在终端的调节器上设置终端电阻。
- *3 请勿将调节器的 SG 与转换器的 SG 相连接。
- *4 请将转换器的通讯种类切换开关设置为 RS-422。

信号名称	调节器的型号				
	LT300	LT400	DZ1000、DZ2000	DB1000	DB2000
	端子编号	端子编号	端子编号	端子编号	端子编号
SDA	11	11	19	14	28
SDB	12	12	20	15	29
RDA	13	13	21	12	26
RDB	14	14	22	13	27
SG	15	15	23	16	30

信号名称	调节器的型号							
	KP1000	KP2000		SE3000	AL3000 AH3000	JU	KE3000	LE5000
	端子编号	端子编号 ^{*5}		端子名称	端子名称	端子编号	端子名称	端子名称
SDA	14	28	31	SDA	SDA	1	SDA	SDA
SDB	15	29	32	SDB	SDB	2	SDB	SDB
RDA	12	26	29	RDA	RDA	3	RDA	RDA
RDB	13	27	30	RDB	RDB	4	RDB	RDB
SG	16	30	28	SG	SG	5	SG	SG

- *5 KP2000 系列中，端子编号因型号而各异。
- *6 型号的位置⑩（第 3 区域）符号如下所示。
型号：KP2 ④⑤⑥⑦⑧⑨⑩ - ⑫⑬⑭

(2) RS-422 接线图②

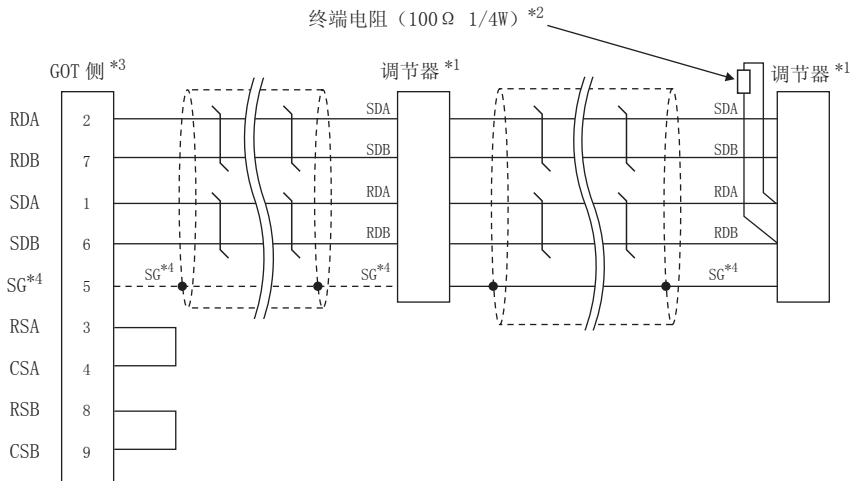

*1 调节器的针脚号因型号而各异。请参照下表。

*2 请在终端的调节器上设置终端电阻。

*3 请设置 GOT 侧的终端电阻。

■ 终端电阻的设置

*4 与 DB1000、DB2000 系列连接时，请将调节器 SG 与 GOT 的 SG 相连接。

信号名称	调节器的型号				
	LT300	LT400	DZ1000、DZ2000	DB1000	DB2000
	端子编号	端子编号	端子编号	端子编号	端子编号
SDA	11	11	19	14	28
SDB	12	12	20	15	29
RDA	13	13	21	12	26
RDB	14	14	22	13	27
SG	15	15	23	16	30

信号名称	调节器的型号							
	KP1000	KP2000		SE3000	AL3000 AH3000	JU	KE3000	LE5000
	端子编号	端子编号*5		端子名称	端子名称	端子编号	端子名称	端子名称
		A*6	C*6、F*6					
SDA	14	28	31	SDA	SDA	1	SDA	SDA
SDB	15	29	32	SDB	SDB	2	SDB	SDB
RDA	12	26	29	RDA	RDA	3	RDA	RDA
RDB	13	27	30	RDB	RDB	4	RDB	RDB
SG	16	30	28	SG	SG	5	SG	SG

*5 KP2000 系列中，端子编号因型号而各异。

*6 型号的位置⑩（第3区域）符号如下所示。

型号：KP2 ④⑤⑥⑦⑧⑨⑩ - ⑫⑬⑭

■ 制作电缆时的注意事项

- (1) 电缆长度
请将 RS-422 电缆的长度做成 1200m 以内。
- (2) GOT 侧接口
关于 GOT 侧接口，请参照以下内容。
☞ 1.4.1 GOT 的接口规格
- (3) 千野公司生产的调节器的接口
请使用与千野公司生产的调节器侧对应的接口。
详细内容请参照千野公司生产的调节器的操作手册。

■ 终端电阻的设置

- (1) GOT 侧
请将终端电阻设置用 DIP 开关设置为 “100 OHM” 。
关于终端电阻的设置方法，请参照以下内容。
☞ 1.4.3 GOT 的终端电阻
- (2) 千野公司生产的调节器侧
连接 GOT 与千野公司生产的调节器时，需要在千野公司生产的调节器侧连接终端电阻。
☞ 千野公司生产的调节器的操作手册

11.3.3 RS-485 电缆

■ 接线图

(1) RS-485 接线图①

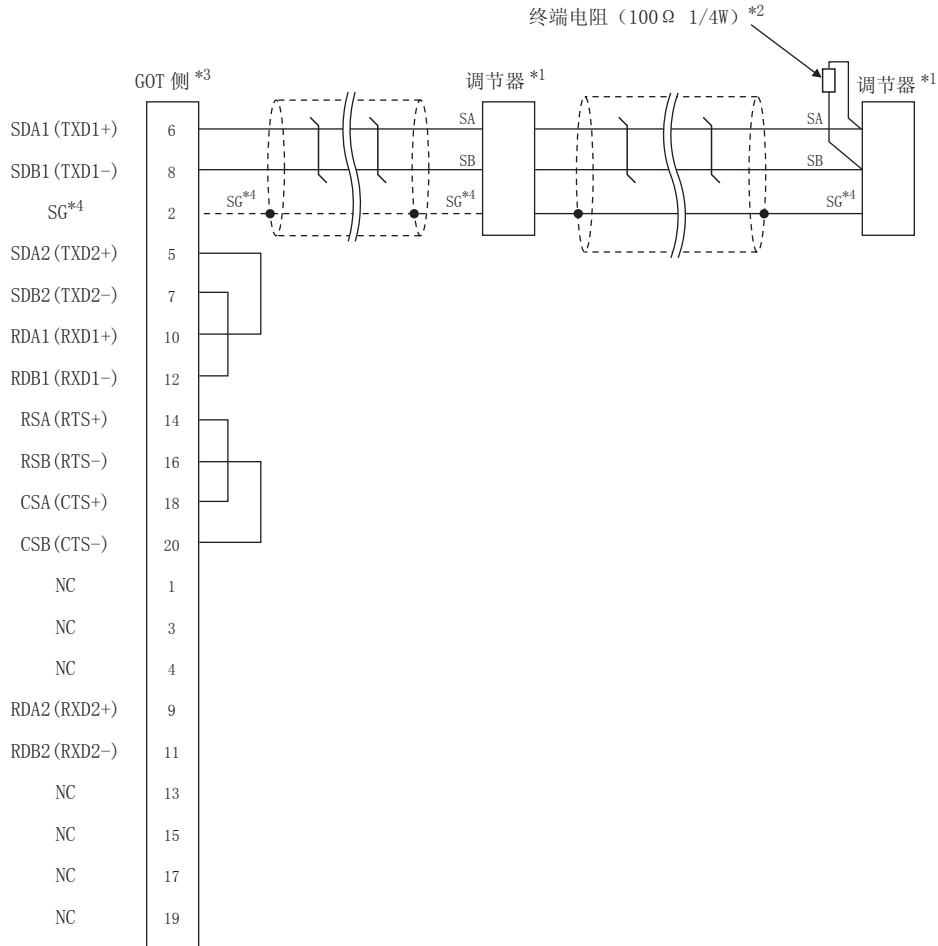

*1 调节器的端子编号因型号而各异。请参照下表。

*2 请在终端的调节器上设置终端电阻。

*3 请设置 GOT 侧的终端电阻。

☞ ■ 终端电阻的设置

*4 与 DB1000、DB2000 系列连接时，请将调节器 SG 与 GOT 的 SG 相连接。

信号名称	调节器的型号						
	LT230	LT300	LT400	LT830	DZ1000、DZ2000	DB1000	DB2000
	端子编号	端子编号	端子编号	端子编号	端子编号	端子编号	端子编号
SA	6	11	11	6	19	12	26
SB	7	12	12	7	20	13	27
SG	8	15	15	8	23	14	28

信号名称	调节器的型号			
	KP1000	KP2000		AL3000 AH3000
	端子编号	端子编号 *5		端子名称
		S*6、E*6、F*6、G*6	D*6、G*6	
SA	12	26	29	SA
SB	13	27	30	SB
SG	14	28	31	SG

- *5 KP2000 系列中，端子编号因型号而各异。
- *6 型号的位置⑩（第3区域）符号如下所示。
型号：KP2 ④⑤⑥⑦⑧⑨⑩ - ⑫⑬⑭
符号 G 时，端子编号有 2 套。请根据需要选择。

(2) RS485 接线图②

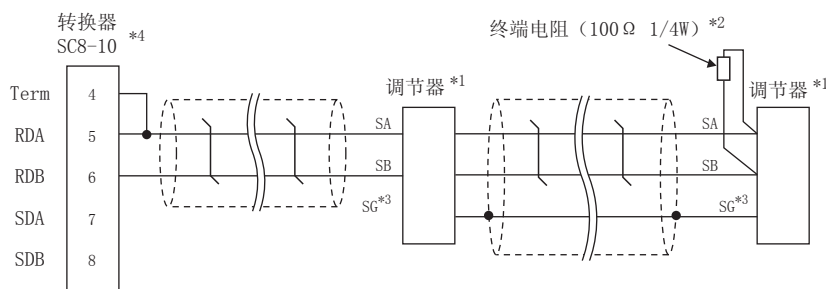

- *1 调节器的端子编号因型号而各异。请参照下表。
- *2 请在终端的调节器上设置终端电阻。
- *3 请勿将调节器的 SG 与 GOT 的 SG 相连接。
- *4 请将转换器的通讯种类切换开关设置为 RS-485。

信号名称	调节器的型号						
	LT230	LT300	LT400	LT830	DZ1000、DZ2000	DB1000	DB2000
	端子编号	端子编号	端子编号	端子编号	端子编号	端子编号	端子编号
SA	6	11	11	6	19	12	26
SB	7	12	12	7	20	13	27
SG	8	15	15	8	23	14	28

信号名称	调节器的型号				
	KP1000	KP2000		AL3000 AH3000	
	端子编号	端子编号 *5			端子名称
		S*6、E*6、F*6、G*6	D*6、G*6		
SA	12	26		29	SA
SB	13	27		30	SB
SG	14	28		31	SG

- *5 KP2000 系列中，端子编号因型号而各异。
- *6 型号的位置⑩（第3区域）符号如下所示。
型号：KP2 ④⑤⑥⑦⑧⑨⑩ - ⑫⑬⑭
符号 G 时，端子编号有 2 套。请根据需要选择。

(3) RS-485 接线图③

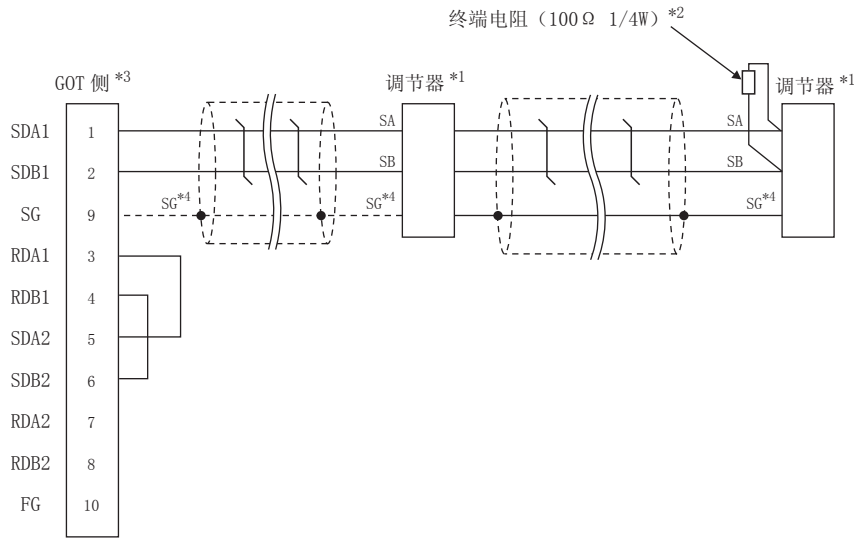

*1 调节器的端子编号因型号而各异。请参照下表。

*2 请在终端的调节器上设置终端电阻。

*3 请设置 GOT 侧的终端电阻。

☞ ■ 终端电阻的设置

*4 与 DB1000、DB2000 系列连接时，请将调节器 SG 与 GOT 的 SG 相连接。

信号名称	调节器的型号						
	LT230	LT300	LT400	LT830	DZ1000、DZ2000	DB1000	DB2000
	端子编号	端子编号	端子编号	端子编号	端子编号	端子编号	端子编号
SA	6	11	11	6	19	12	26
SB	7	12	12	7	20	13	27
SG	8	15	15	8	23	14	28

信号名称	调节器的型号			
	KP1000	KP2000		AL3000 AH3000
	端子编号	端子编号 *5		端子名称
		S*6、E*6、F*6、G*6	D*6、G*6	
SA	12	26	29	SA
SB	13	27	30	SB
SG	14	28	31	SG

*5 KP2000 系列中，端子编号因型号而各异。

*6 型号的位置④（第3区域）符号如下所示。

型号：KP2 ④⑤⑥⑦⑧⑨⑩ - ⑫⑬⑭

符号 G 时，端子编号有 2 套。请根据需要选择。

(4) RS-485 接线图④

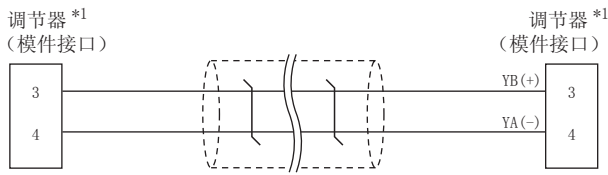

*1 关于引脚分配的详细内容，请参照以下手册。

千野公司生产的调节器的操作手册

(5) RS-485 接线图⑤

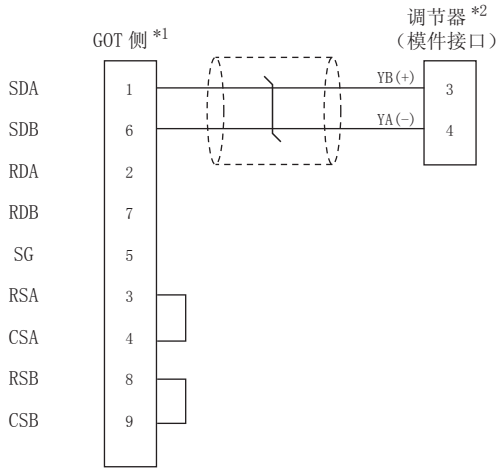

*1 请设置 GOT 侧的终端电阻。

■ 终端电阻的设置

*2 关于引脚分配的详细内容，请参照以下手册。

千野公司生产的调节器的操作手册

(6) RS-485 接线图⑥

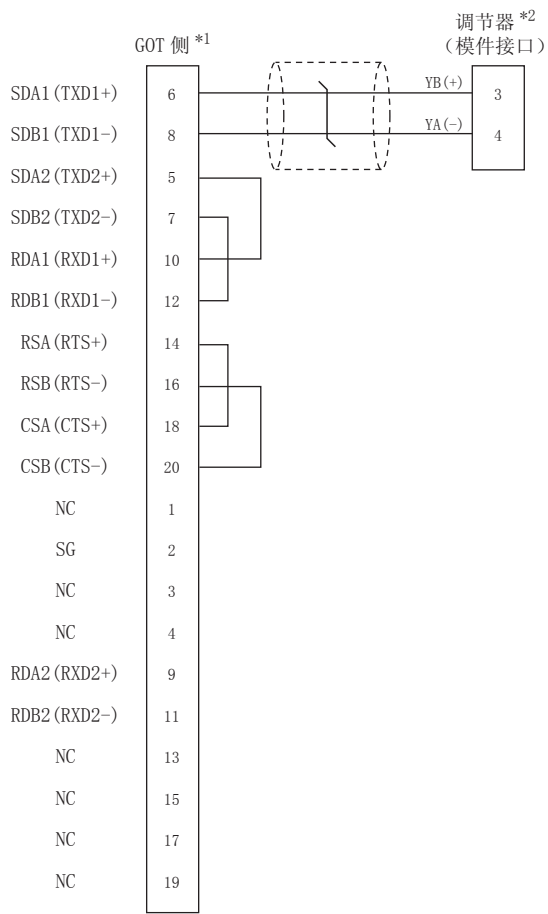

- *1 请设置 GOT 侧的终端电阻。
 ■ 终端电阻的设置
- *2 关于引脚分配的详细内容，请参照以下手册。
 干野公司生产的调节器的操作手册

(7) RS-485 接线图⑦

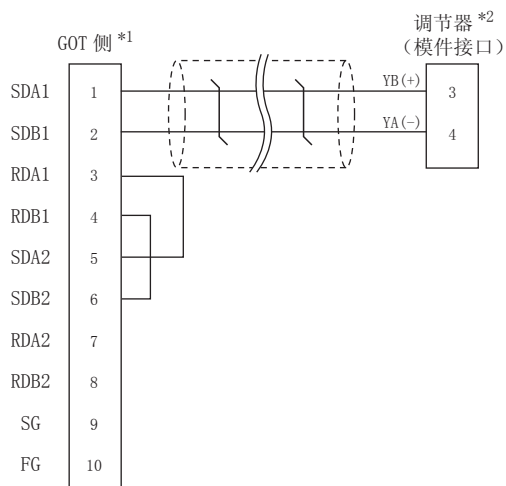

- *1 请设置 GOT 侧的终端电阻。
 ■ 终端电阻的设置
- *2 关于引脚分配的详细内容，请参照以下手册。
 干野公司生产的调节器的操作手册

(8) RS-485 接线图⑧

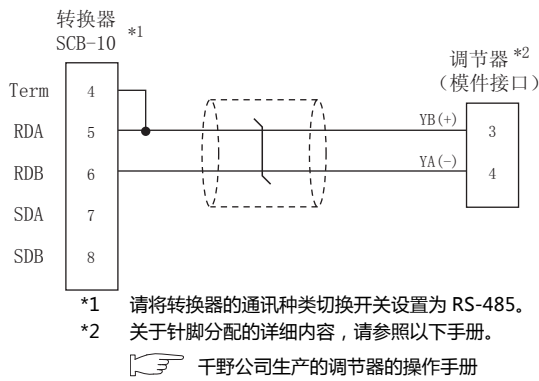

(9) RS-485 接线图⑨

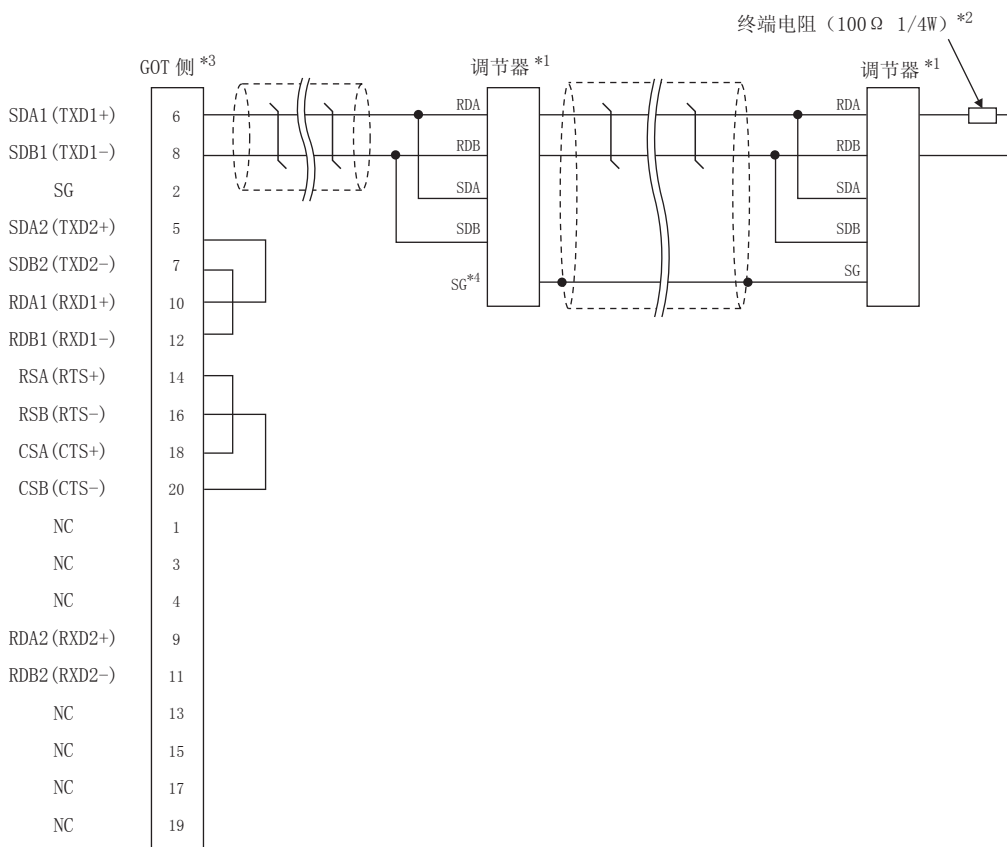

- *1 调节器的端子编号因型号而异。请参照下表。
*2 请在终端的调节器上设置终端电阻。
*3 请设置 GOT 侧的终端电阻。
☞ ■ 终端电阻的设置
*4 请勿将调节器的 SG 与 GOT 的 SG 相连接。

信号名称	调节器的型号			
	SE3000	JU	KE3000	LE5000
	端子名称	端子编号	端子名称	端子名称
RDA	RDA	3	RDA	RDA
RDB	RDB	4	RDB	RDB
SDA	SDA	1	SDA	SDA
SDB	SDB	2	SDB	SDB
SG	SG	5	SG	SG

(10) RS-485 接线图⑩

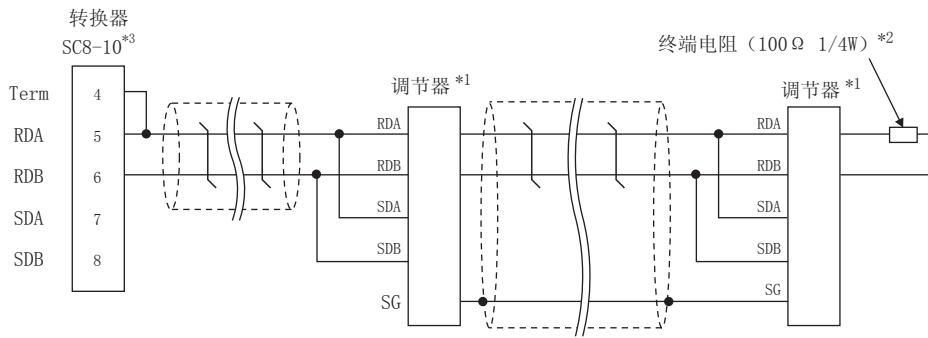

- *1 调节器的端子编号因型号而各异。请参照下表。
- *2 请在终端的调节器上设置终端电阻。
- *3 请将转换器的通讯种类切换开关设置为 RS-485。

信号名称	调节器的型号			
	SE3000	JU	KE3000	LE5000
	端子名称	端子编号	端子名称	端子名称
RDA	RDA	3	RDA	RDA
RDB	RDB	4	RDB	RDB
SDA	SDA	1	SDA	SDA
SDB	SDB	2	SDB	SDB
SG	SG	5	SG	SG

(11) RS-485 接线图 a

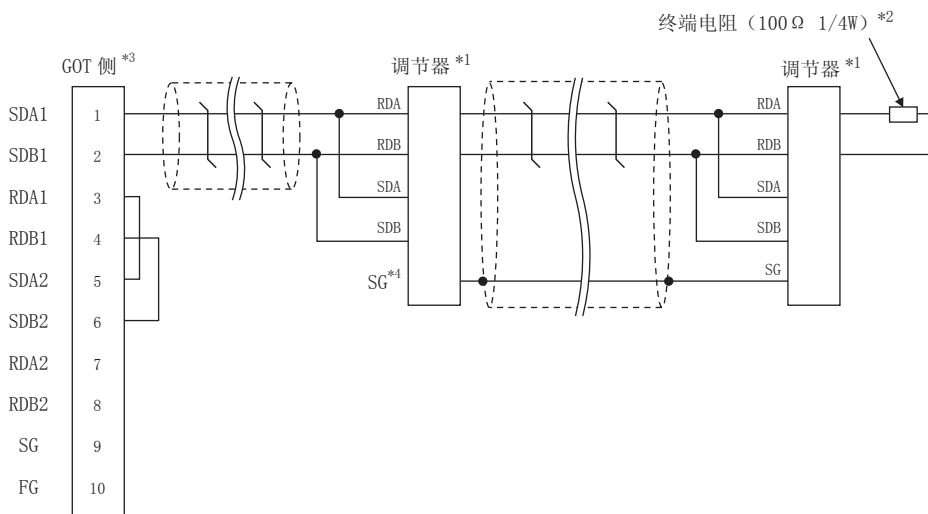

- *1 调节器的端子编号因型号而各异。请参照下表。
- *2 请在终端的调节器上设置终端电阻。
- *3 请设置 GOT 侧的终端电阻。
- ☞ ■ 终端电阻的设置
- *4 请勿将调节器的 SG 与 GOT 的 SG 相连接。

信号名称	调节器的型号			
	SE3000	JU	KE3000	LE5000
	端子名称	端子编号	端子名称	端子名称
RDA	RDA	3	RDA	RDA
RDB	RDB	4	RDB	RDB
SDA	SDA	1	SDA	SDA
SDB	SDB	2	SDB	SDB
SG	SG	5	SG	SG

■ 制作电缆时的注意事项

- (1) 电缆长度
请将 RS-485 电缆的总长度做成 1200m 以内。
- (2) GOT 侧接口
关于 GOT 侧接口，请参照以下内容。
☞ 1.4.1 GOT 的接口规格
- (3) 千野公司生产的调节器的接口
请使用与千野公司生产的调节器侧对应的接口。
详细内容请参照千野公司生产的调节器的操作手册。

■ 终端电阻的设置

- (1) GOT 侧
请将终端电阻设置用 DIP 开关设置为 “100 OHM” 。
关于终端电阻的设置方法，请参照以下内容。
☞ 1.4.3 GOT 的终端电阻
- (2) 千野公司生产的调节器侧
连接 GOT 与千野公司生产的调节器时，需要在千野公司生产的调节器侧连接终端电阻。
☞ 千野公司生产的调节器的操作手册

11.4 GOT 侧的设置

11.4.1 设置通讯接口（连接机器的设置）

设置与 GOT 连接的机器的通道。

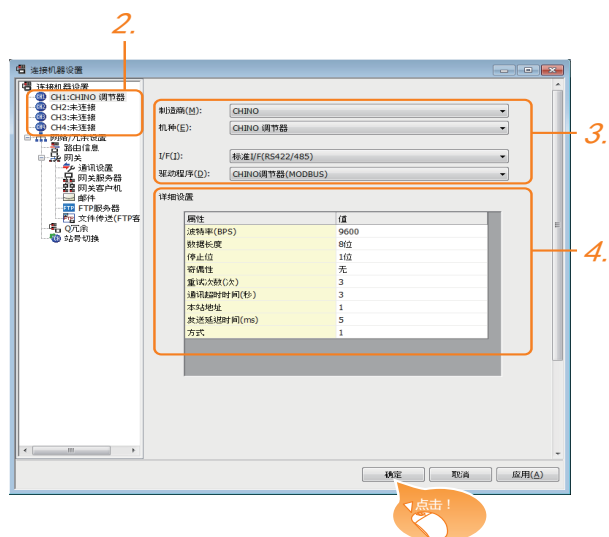

1. 选择 [公共设置] → [连接机器的设置] 菜单。
2. 弹出连接机器设置窗口，从列表菜单中选择要使用的通道。
3. 进行如下选择。
 - 制造商：CHINO
 - 机种：CHINO 调节器
 - I/F：所使用的接口
 - 驱动程序：CHINO 调节器（MODBUS）
4. 制造商、机种、I/F、驱动程序的选择完成后会显示详细设置。
请根据所使用的环境进行设置。

➡ 11.4.2 连接机器详细设置

设置完成后点击 **确定** 按钮。

POINT

连接机器的设置可在 [I/F 连接一览表] 中进行确认。
关于详细内容，请参照以下内容。

➡ 1.1.2 I/F 连接一览表

11.4.2 连接机器详细设置

请根据所使用的环境进行设置。

属性	值
波特率(BPS)	9600
数据长度	8位
停止位	1位
奇偶性	无
重试次数(次)	3
通讯超时时间(秒)	3
本站地址	1
发送延迟时间(ms)	5
方式	1

项目	内容	范围
波特率	更改与连接机器的波特率时进行设置。 (默认：9600bps)	9600bps、 19200bps、 38400bps、 57600bps、 115200bps
数据长度	更改与连接机器的数据长度时进行设置。 (默认：8位)	7位/8位
停止位	指定通讯时的停止位长度。 (默认：1位)	1位/2位
奇偶性	指定在通讯时是否进行奇偶性校验，以及校验的方式。 (默认：无)	无 偶数 奇数
重试次数	指定通讯时的重试次数。 (默认：3次)	0 ~ 5次
通讯超时时间	指定通讯时的超时时间。 (默认：1秒)	1 ~ 30秒
本站地址	指定系统配置（含 GOT）中的调节器的站号。 (默认：1)	1 ~ 99
发送延迟时间	指定通讯时的发送延迟时间， (默认：5ms)	0 ~ 300ms
方式	指定通讯时的方式。 (默认：1) 方式 1： 可存取 LT230/300/400/830、 DZ1000/2000，不可存取 GT120 方式 2： 可存取 GT120	1/2

POINT

- (1) 方式
与 GT120 连接时请设置为方式 2。
- (2) 发送延迟时间
与以下机种连接时请将发送延迟时间设置为 30ms 以上。

机种名称
DZ1000、DZ2000

- (3) 通过实用菜单进行的通讯接口的设置
通讯接口的设置也可在写入工程数据的 [连接机器设置] 后,通过实用菜单的 [连接机器设置] 进行更改。
关于实用菜单的详细内容,请参照以下手册。
☞ GOT2000 系列主机使用说明书 (实用软件篇)
- (4) 连接机器设置的设置内容的优先顺序
通过 GT Designer3 或者实用菜单进行设置时,会根据最后设置的内容进行动作。

11.5 调节器侧的设置

POINT

- (1) 千野公司生产的调节器
关于千野公司生产的调节器的通讯设置的详细内容，请参照以下手册。

☞ 千野公司生产的调节器的操作手册

- (2) 转换器
关于转换器的通讯设置的详细内容，请参照以下手册。

☞ 用户所使用的转换器的操作手册

系列名、型号	参照章节	
调节器	LT230、LT300	11.5.1
	LT400、LT830	11.5.2
	DZ1000、DZ2000	11.5.3
	DB1000、DB2000	11.5.4
	GT120	11.5.5
	KP1000、KP2000	11.5.6
	AL3000、AH3000	11.5.7
	SE3000	11.5.8
	JU	11.5.9
	KE3000	11.5.10
	LE5000	11.5.11
转换器	SC8-10	11.5.12

11.5.1 与 LT230、LT300 连接时

■ 锁键设置

进行数字设置值或模拟设置值的写入时，请将锁键设置设置为锁 4。

■ 通讯设置

请通过调节器的按键操作进行通讯设置。

项目	设置值
协议	rtU : MODBUS RTU
通讯功能	Con : 高位通讯
机器号 ^{*1}	1 ~ 99
传送速度 ^{*2}	9600bps、19200bps
字符 ^{*2} (位长度、奇偶性、停止位长度)	5 : 8 位、无、1 位 6 : 8 位、无、2 位 7 : 8 位、偶数、1 位 8 : 8 位、偶数、2 位 9 : 8 位、奇数、1 位 10 : 8 位、奇数、2 位

*1 选择站号时请确保不会与其他模块相重复。

*2 请与 GOT 侧的设置保持一致。

11.5.2 与 LT400、LT830 连接时

■ 锁键设置

进行数字设置值或模拟设置值的写入时，请如下进行锁键设置。

- LT400 : 锁 4
- LT830 : 锁 3

■ 通讯设置

请通过调节器的按键操作进行通讯设置。

项目	设置值
协议	rtU : MODBUS RTU
通讯功能	Con : 高位通讯
机器号 ^{*1}	1 ~ 99
传送速度 ^{*2}	9600bps、19200bps
字符 ^{*2} (位长度、奇偶性、停止位长度)	8N1 : 8 位、无、1 位 8N2 : 8 位、无、2 位 8E1 : 8 位、偶数、1 位 8E2 : 8 位、偶数、2 位 8O1 : 8 位、奇数、1 位 8O2 : 8 位、奇数、2 位

*1 选择站号时请确保不会与其他模块相重复。

*2 请与 GOT 侧的设置保持一致。

11.5.3 与 DZ1000、DZ2000 连接时

■ 锁键设置

进行数字设置值或模拟设置值的写入时，请将锁键设置设置为锁 2。

■ 通讯设置

请通过调节器的按键操作进行通讯设置。

项目	设置值
协议	rtU : MODBUS RTU
通讯功能	Con : 计算机高位通讯
机器号 ^{*1}	1 ~ 31
传送速度 ^{*2}	9600bps、19200bps
数据长度	固定为 8 位
停止位	固定为 1 位
奇偶性设置	固定为无

*1 选择站号时请确保不会与其他模块相重复。

*2 请与 GOT 侧的设置保持一致。

11.5.4 与 DB1000、DB2000 连接时

■ 通讯设置

请通过调节器的按键操作进行通讯设置。

项目	设置值
协议	MODBUS (RTU)
通讯功能	COM : 计算机高位通讯
机器号 *1	01 ~ 99
传送速度 *2	9600bps、19200bps、 38400bps
通讯字符 *2	7BIT/EVEN/STOP1 7BIT/EVEN/STOP2 7BIT/ODD/STOP1 7BIT/ODD/STOP2 8BIT/NON/STOP1 8BIT/NON/STOP2 8BIT/EVEN/STOP1 8BIT/EVEN/STOP2 8BIT/ODD/STOP1 8BIT/ODD/STOP2

*1 选择站号时请确保不会与其他模块相重复。

*2 请与 GOT 侧的设置保持一致。

11.5.5 与 GT120 连接时

■ 锁键设置

进行数字设置值或模拟设置值的写入时，请将锁键设置设置为锁 3。

■ 通讯设置

请事先解除调节器的锁定功能后再进行以下通讯设置。
通讯设置结束后请将锁键设置设置为锁 3。

项目	设置值
通讯协议	comr : MODBUS RTU
机器号 *1	1 ~ 95
传送速度 *2	96 : 9600bps 192 : 19200bps
数据长度	固定为 8 位
停止位 *2	1 位、2 位
奇偶性设置 *2	nonE : 无 EVEN : 偶数 odd : 奇数

*1 选择站号时请确保不会与其他模块相重复。

*2 请与 GOT 侧的设置保持一致。

11.5.6 与 KP1000、KP2000 连接时

■ 锁键设置

进行数字设置值或模拟设置值的写入时，请进行锁键设置。

■ 通讯设置

请通过调节器的按键操作进行通讯设置。

项目	设置值
协议	MODBUS (RTU)
通讯功能	COM
机器号 *1	1 ~ 99
传送速度 *2	2400bps、4800bps、 9600bps、 19200bps、38400bps
字符 *2 (位长度、奇偶性、停止位长度)	8BIT/NON/STOP1 8BIT/NON/STOP2 8BIT/EVEN/STOP1 8BIT/EVEN/STOP2 8BIT/ODD/STOP1 8BIT/ODD/STOP2

*1 选择站号时请确保不会与其他模块相重复。

*2 请与 GOT 侧的设置保持一致。

11.5.7 与 AL3000、AH3000 连接时

■ 锁键设置

进行数字设置值或模拟设置值的写入时，请进行锁键设置。

■ 通讯设置

请通过调节器的按键操作进行通讯设置。

项目	设置值
协议	MODBUS
传送代码	rtu
通讯种类	RS232C、RS-422A、RS-485
机器号 *1	1 ~ 31
传送速度 *2	2400bps、4800bps、9600bps、 19200bps
字符 *2 (位长度、奇偶性、停止位长度)	[8N1] : 8 位、无、1 位 [8N2] : 8 位、无、2 位 [8E1] : 8 位、偶数、1 位 [8E2] : 8 位、偶数、2 位 [8O1] : 8 位、奇数、1 位 [8O2] : 8 位、奇数、2 位

*1 选择站号时请确保不会与其他模块相重复。

*2 请与 GOT 侧的设置保持一致。

11.5.8 与 SE3000 连接时

■ 锁键设置

进行数字设置值或模拟设置值的写入时，请进行锁键设置。

■ 通讯设置

请通过干野公司生产的参数设置软件（PASS）进行通讯设置。

项目	设置值
协议	MODBUS RTU
机器号 *1*3	1 ~ 31
传送速度 *2*3	9600bps、19200bps
数据长度	固定为 8 位
奇偶校验位 *2	Even（偶数）、Odd（奇数）、Non（无）
停止位 *2	1 位、2 位
传送代码	固定为二进制
错误检查	固定为 CRC-16

- *1 选择站号时请确保不会与其他模块相重复。
 *2 请与 GOT 侧的设置保持一致。
 *3 也可以通过开关 SW1 设置机器号和传送速度。

■ 开关 SW1 的设置

可设置机器号、传送速度。

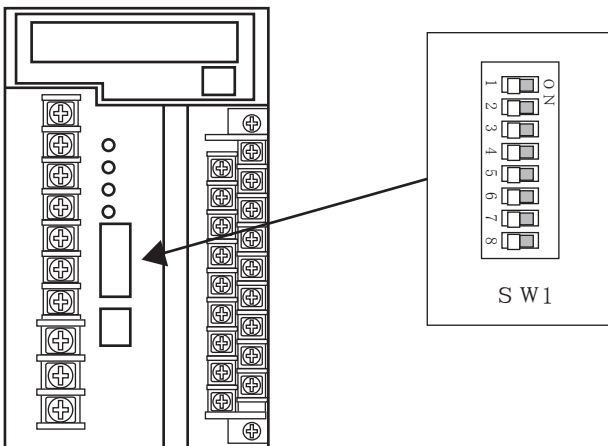

(1) 机器号

SW1-1	SW1-2	SW1-3	SW1-4	SW1-5	机器号
OFF	OFF	OFF	OFF	OFF	1
ON	OFF	OFF	OFF	OFF	1
OFF	ON	OFF	OFF	OFF	2
ON	ON	OFF	OFF	OFF	3
⋮					
ON	OFF	ON	ON	ON	29
OFF	ON	ON	ON	ON	30
ON	ON	ON	ON	ON	31

(2) 传送速度

SW1-6	SW1-7	通讯端口	传送速度
OFF	OFF	高位通讯	9600bps
OFF	ON	高位通讯	19200bps
ON	OFF	ENG	
ON	ON	禁止使用该组合	

■ 开关 SW2 的设置

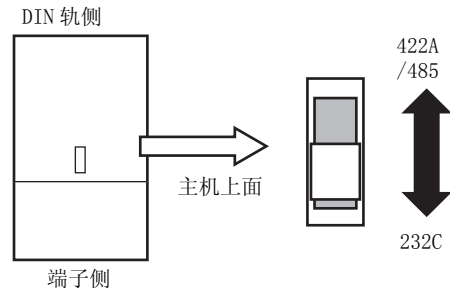

SW2	
前面（端子侧）	背面（DIN 轨侧）
RS232C	RS422A/485

11.5.9 与 JU 连接时

■ 锁键设置

进行数字设置值或模拟设置值的写入时，请进行锁键设置。

■ 通讯设置

请通过调节器的按键操作进行通讯设置。

项目	设置值
协议	rtU
机器号 *1	1 ~ 99
传送速度 *2	9600bps、19200bps
字符 *2 (位长度、奇偶性、停止位长度)	[8N1]: 8 位、无、1 位 [8N2]: 8 位、无、2 位 [8E1]: 8 位、偶数、1 位 [8E2]: 8 位、偶数、2 位 [8O1]: 8 位、奇数、1 位 [8O2]: 8 位、奇数、2 位

- *1 选择站号时请确保不会与其他模块相重复。
 *2 请与 GOT 侧的设置保持一致。

11.5.10 与 KE3000 连接时

■ 锁键设置

进行数字设置值或模拟设置值的写入时，请进行锁键设置。

■ 通讯设置

请通过本体的开关 SW2、SW3 进行通讯设置。

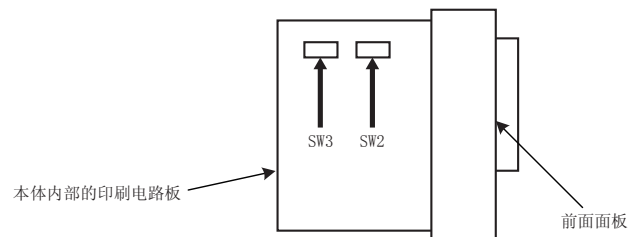

(1) 开关 SW2 的设置

设置项目	设置值	SW2-2	SW2-3
传送代码 *2	MODBUS RTU	OFF	
传送速度 *1	9600bps		OFF
	19200bps		ON
传送字符结构 *2	8 位、无、1 位 (固定)		

*1 请与 GOT 侧的设置保持一致。

*2 传送代码为 MODBUS RTU 时，传送字符结构的设置是固定的。

(2) 开关 SW3 的设置

请如下设置机器地址。

SW3-4	SW3-5	SW3-6	SW3-7	SW3-8	机器地址 *1
OFF	OFF	OFF	OFF	OFF	1
ON	OFF	OFF	OFF	OFF	1
OFF	ON	OFF	OFF	OFF	2
ON	ON	OFF	OFF	OFF	3
					⋮
					⋮
ON	OFF	ON	ON	ON	29
OFF	ON	ON	ON	ON	30
ON	ON	ON	ON	ON	31

*1 选择机器地址时请确保不会与其他模块相重复。

11.5.11 与 LE5000 连接时

■ 锁键设置

进行数字设置值或模拟设置值的写入时，请进行锁键设置。

■ 通讯设置

请通过调节器的按键操作进行通讯设置。

项目	设置值
RTU/ASCII	RTU
机器地址 *1	1 ~ 99
传送速度 *2	9600bps、19200bps
字符 *2 (位长度、奇偶性、停止位长度)	[8N1] : 8 位、无、1 位 [8N2] : 8 位、无、2 位 [8E1] : 8 位、偶数、1 位 [8E2] : 8 位、偶数、2 位 [8O1] : 8 位、奇数、1 位 [8O2] : 8 位、奇数、2 位

*1 选择站号时请确保不会与其他模块相重复。

*2 请与 GOT 侧的设置保持一致。

11.5.12 与转换器 (SC8-10) 连接时

■ 通讯设置

请通过设置开关进行通讯设置。

项目	设置值
通讯速度选择开关 *1	9600bps、19200bps
通讯种类切换开关	RS-485、RS-422

*1 请与 GOT 侧及调节器侧的设置保持一致。

■ 通过开关进行设置

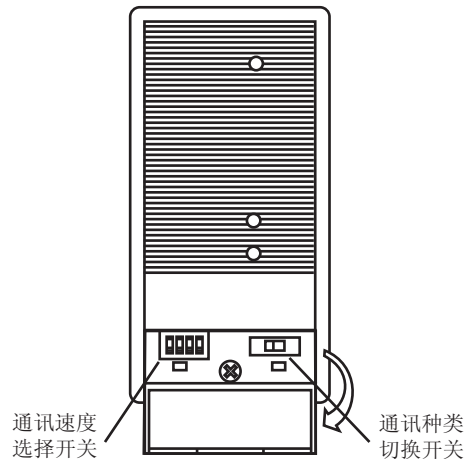

(1) 通讯速度的设置

设置项目	设置值	开关编号			
		1	2	3	4
通讯速度	9600bps	OFF	ON	OFF	OFF
	19200bps	OFF	OFF	ON	OFF

(2) 通讯种类的设置

设置项目
RS-485/RS-422

Diagram illustrating the communication type switching switch (RS-485 ↔ RS-422A).

11.5.13 站号设置

站号不可重复设置。

无论电缆的连接顺序如何，都可以设置站号，出现空站号也没有关系。

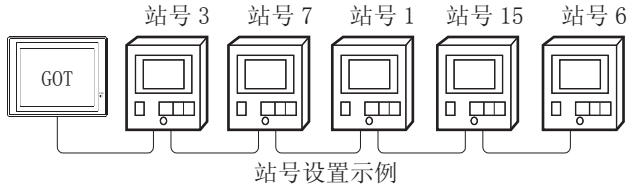

(1) 直接指定

软元件设置时，直接指定要更改的调节器的站号。

型号	指定范围	参照章节
LT230、LT300、LT400、LT830	1 ~ 99	11.5.1 11.5.2
DZ1000、DZ2000	1 ~ 31	11.5.3
DB1000、DB2000	1 ~ 99	11.5.4
GT120	1 ~ 95	11.5.5
KP1000、KP2000	1 ~ 99	11.5.6
AL3000、AH3000	1 ~ 31	11.5.7
SE3000	1 ~ 31	11.5.8
JU	1 ~ 99	11.5.9
KE3000	1 ~ 31	11.5.10
LE5000	1 ~ 99	11.5.11

(2) 间接指定

软元件设置时，使用 16 位的 GOT 内部寄存器 (GD10 ~ GD25) 间接指定要更改的调节器的站号。

在 GT Designer3 上，站号指定为 100 ~ 115 时，站号指定对应的 GD10 ~ GD25 的值成为调节器的站号。

指定站号	对应软元件	设置范围
100	GD10	1 ~ 99 :使用 LT230、LT300、LT400、 LT830、DB1000、DB2000、 KP1000、KP2000、JU、LE5000 时 1 ~ 31 :使用 DZ1000、DZ2000、AL3000、 AH3000、KE3000、SE3000 时 1 ~ 95 :使用 GT120 时 设置超出上述范围时，会发生软元件超范围错误。
101	GD11	
102	GD12	
103	GD13	
104	GD14	
105	GD15	
106	GD16	
107	GD17	
108	GD18	
109	GD19	
110	GD20	
111	GD21	
112	GD22	
113	GD23	
114	GD24	
115	GD25	

(3) 全部站点指定

写入动作和读取动作的目标站不同。

- 写入动作的目标为全部站点。
- 读取动作的目标为本站地址所指定的站号。
- KE3000 中无法使用全部站点指定。请勿在包含 KE3000 的系统中使用全部站点指定。

11.6 可设置的软元件范围

GOT 可使用的连接机器的软元件范围如下所示。

但是，下表的软元件范围为 GT Designer3 中可设置的最大值。

即使是同一系列的连接机器，不同机种的软元件规格也不同。

请根据实际使用的连接机器的规格进行设置。

如果设置了不存在的软元件或超出范围的软元件号，软元件设置正确的其他对象也可能无法监视。

■ 设置项目



项目	内容
软元件	设置软元件名、软元件号、位编号。 位编号只有在进行字软元件的位指定时才能设置。
说明	显示 [软元件] 中选择的软元件的类型及设置范围。
网络设置	对所设置的软元件的监视目标进行设置。
	全部站点 将数据写入所连接的所有的调节器时选中此项。 监视时，对在连接机器的设置的 [本站地址] 中指定的调节器进行监视。 (通过数值输入写入数据时，在输入状态时对所连接的所有调节器进行数据写入，在非输入状态 (显示时) 时监视本站地址中指定的调节器。
	站号指定 监视指定站号的调节器时选中此项。 选中后，在如下所示的范围内设置调节器的站号。 1 ~ 99 : 监视指定站号的调节器。 100 ~ 115 : 以 GOT 数据寄存器 (GD) 的值来指定要监视的调节器的站号。*1

*1 调节器的站号和 GOT 数据寄存器的关系如下所示。

站号	GOT 数据寄存器 (GD)	设置范围
100	GD10	1 ~ 99 (设置值超出上述范围时，会发生软元件超范围错误。)
101	GD11	
:	:	
114	GD24	
115	GD25	

POINT

千野公司生产的调节器的软元件设置通过参考编号来进行软元件设置。
关于各编号对应的参数，请参照所使用调节器的操作手册。

11.6.1 千野公司生产的调节器 (CHINO 调节器)

软元件名	可设置范围	软元件号表现形式
位软元件	数字设置值 (0)	10 进制数
	数字输入数据 (1) *1	
字软元件	模拟输入数据 (3) *1	10 进制数
	模拟设置值 (4)	

*1 只能读取。

11.7 注意事项

■ 调节器的站号设置

在系统配置中，请务必保证本站地址中所设置的站号的调节器的存在。

关于本站地址设置的详细内容，请参照以下内容。

☞ 11.4.1 设置通讯接口（连接机器的设置）

■ GOT 的时钟管理

调节器中没有时钟功能，因此，即使在 GOT 的时钟管理中设置了“时间校准”或“时间通知”，也将视作无效（无任何处理）处理。

■ 断开多个连接机器中的一部分

GOT 可以通过设置 GOT 内部软元件将多个连接机器中的一部分断开。例如，可以将发生了通讯超时的异常站从连接机器中断开。

关于 GOT 内部软元件设置内容的详细信息，请参照以下手册。

☞ GT Designer3(GOT2000) 帮助

12













与东芝公司生产的 可编程控制器之间的连接

12.1 可连接机种一览表	12 - 2
12.2 串行连接时.....	12 - 3
12.3 可设置的软元件范围	12 - 9

12. 与东芝公司生产的可编程控制器之间的连接

12.1 可连接機種一览表

可连接的機種如下所示。

系列	型号	有无时钟	通讯形式	可连接的 GOT	参照章节
PROSECT 系列	T2(PU224)	○	RS-422	 	 12.2.1
	T3	○			
	T3H	○			
	T2E	○	RS-232 RS-422	 	
T2N	○	RS-232 RS-422	 		
PROSECV 系列	model 2000(S2)	○	RS-422	 	 12.2.2
	model 2000(S2T)	○			
	model 2000(S2E)	○			
	model 3000(S3)	○	RS-422	 	

三菱金牌经销商：

深圳市世华自动化设备有限公司 <http://www.flyplc.com> Tel:13480858235 QQ:927971028

12.2 串行连接时

12.2.1 与 PROSEC T 系列连接时

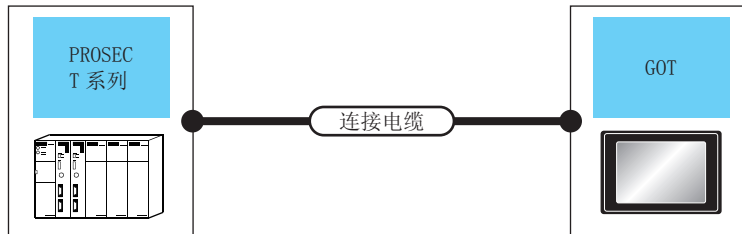

可编程控制器		连接电缆		GOT		可连接台数
型号	通讯形式	电缆型号 接线图编号	最大距离	选配机器	本体	
T2(PU224) T3 T3H	RS-422	GT09-C30R40501-15P(3m) GT09-C100R40501-15P(10m) GT09-C200R40501-15P(20m) GT09-C300R40501-15P(30m) 或 用户自制 RS-422 接线图①	1km	- (本体内置)	GT 27 GT 23	1 台可编程控制器对应 1 台 GOT
		GT15-RS4-9S		GT 27 GT 23		
T2E	RS-232	GT09-C30R20501-9P(3m) 或 用户自制 RS-232 接线图①	15m	- (本体内置)	GT 27 GT 23	
		GT15-RS2-9P		GT 27 GT 23		
T2N	RS-422	GT09-C30R40502-6C(3m) GT09-C100R40502-6C(10m) GT09-C200R40502-6C(20m) GT09-C300R40502-6C(30m) 或 用户自制 RS-422 接线图②	1km	- (本体内置)	GT 27 GT 23	
		GT15-RS4-9S		GT 27 GT 23		
T2N	RS-232	GT09-C30R20502-15P(3m) 或 用户自制 RS-232 接线图②	15m	- (本体内置)	GT 27 GT 23	
		GT15-RS2-9P		GT 27 GT 23		
T2N	RS-422	GT09-C30R40503-15P(3m) GT09-C100R40503-15P(10m) GT09-C200R40503-15P(20m) GT09-C300R40503-15P(30m) 或 用户自制 RS-422 接线图③	1km	- (本体内置)	GT 27 GT 23	
		GT15-RS4-9S		GT 27 GT 23		

12.2.2 与 PROSEC V 系列连接时

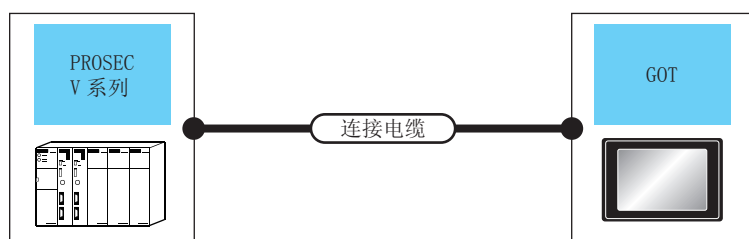

可编程控制器		连接电缆		GOT		可连接台数
型号	通讯形式	电缆型号 接线图编号	最大 距离	选配机器	本体	
model 2000(S2) model 2000(S2T) model 2000(S2E)	RS-422	GT09-C30R40502-6C(3m) GT09-C100R40502-6C(10m) GT09-C200R40502-6C(20m) GT09-C300R40502-6C(30m) 或 用户定制 RS-422 接线图②	1km	- (本体内置)	GT 27 GT 23	1 台可编程控制器对应 1 台 GOT
				GT15-RS4-9S	GT 27 GT 23	
model 3000(S3)	RS-422	GT09-C30R40501-15P(3m) GT09-C100R40501-15P(10m) GT09-C200R40501-15P(20m) GT09-C300R40501-15P(30m) 或 用户定制 RS-422 接线图①	1km	- (本体内置)	GT 27 GT 23	
				GT15-RS4-9S	GT 27 GT 23	

12.2.3 接线图

连接 GOT 与可编程控制器的电缆的接线图如下所示。

■ RS-232 电缆

(1) 接线图

(a) RS-232 接线图①

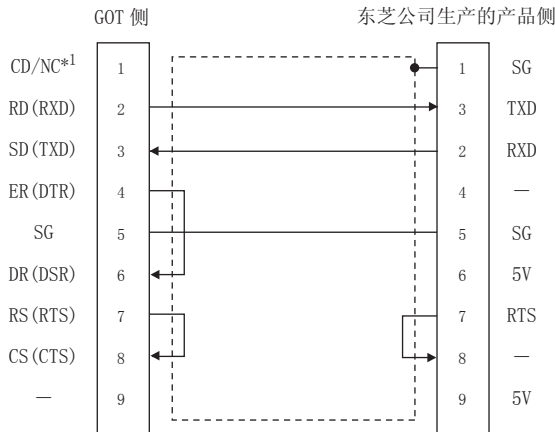

(b) RS-232 接线图②

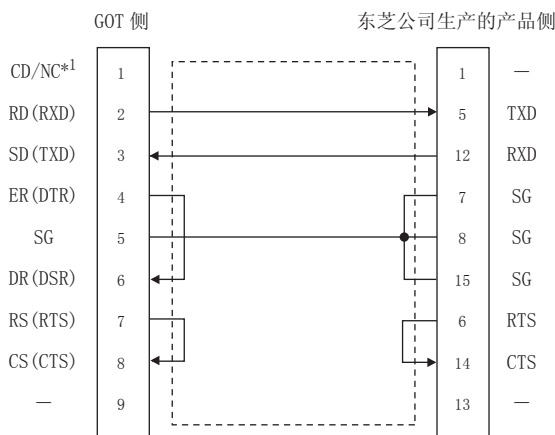

(2) 制作电缆时的注意事项

- (a) 电缆长度
请将 RS-232 电缆的长度做成 15m 以内。
- (b) GOT 侧接口
关于 GOT 侧接口，请参照以下内容。
☞ 1.4.1 GOT 的接口规格
- (c) 东芝公司生产的可编程控制器侧接口
请使用与东芝公司生产的可编程控制器对应的接口。
详细内容请参照东芝公司生产的可编程控制器的操作手册。

■ RS-422 电缆

(1) 接线图

(a) RS-422 接线图①

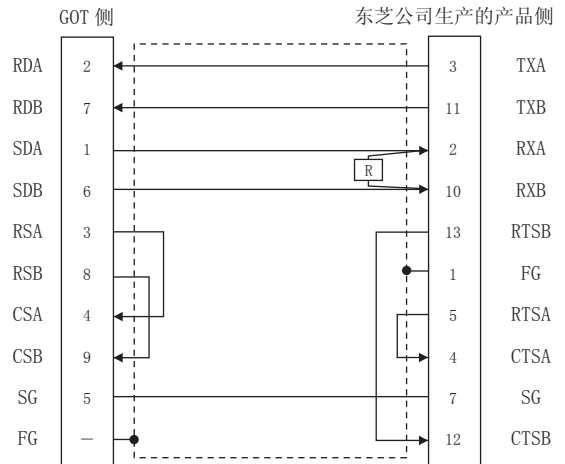

(b) RS-422 接线图②

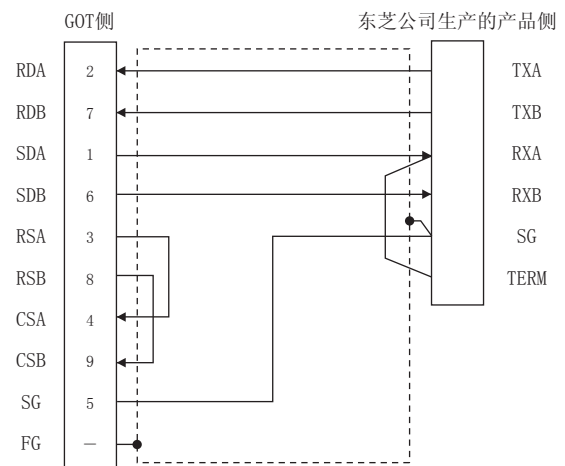

(c) RS-422 接线图③

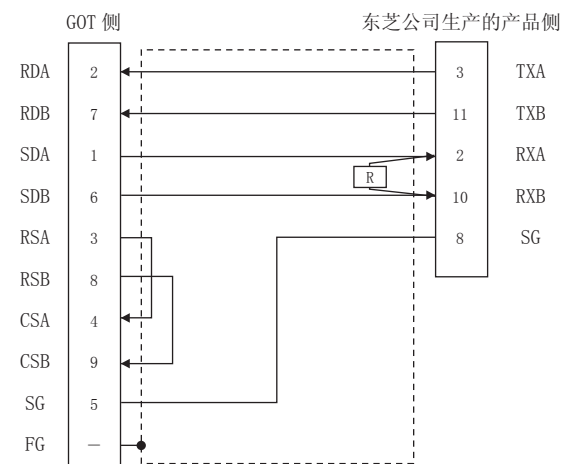

(2) 制作电缆时的注意事项

- (a) 电缆长度
请将 RS-422 电缆的长度做成 1km 以内。
- (b) GOT 侧接口
关于 GOT 侧接口，请参照以下内容。
☞ 1.4.1 GOT 的接口规格
- (c) 东芝公司生产的可编程控制器侧接口
请使用与东芝公司生产的可编程控制器对应的接口。
详细内容请参照东芝公司生产的可编程控制器的操作手册。

(3) 终端电阻的设置

- (a) GOT 侧
请将终端电阻设置用 DIP 开关设置为 “无”。
关于终端电阻设置的详细内容，请参照以下内容。
☞ 1.4.3 GOT 的终端电阻
- (b) 东芝公司生产的可编程控制器侧
连接 GOT 与东芝公司生产的可编程控制器时，需要在东芝公司生产的可编程控制器侧设置终端电阻。
关于终端电阻的设置，请参照以下手册。
☞ 东芝公司生产的可编程控制器的操作手册
 - T2 (PU224)、T2N、T3、T3H、model 3000 (S3)
请将终端电阻 (1/2W-120Ω) 连接在 RXA-RXB 之间。
 - T2E、model 2000 (S2、S2T)
请将 RXA 端子与 TERM 端子短路连接。

12.2.4 GOT 侧的设置

■ 设置通讯接口（连接机器的设置）

设置与 GOT 连接的机器的通道。

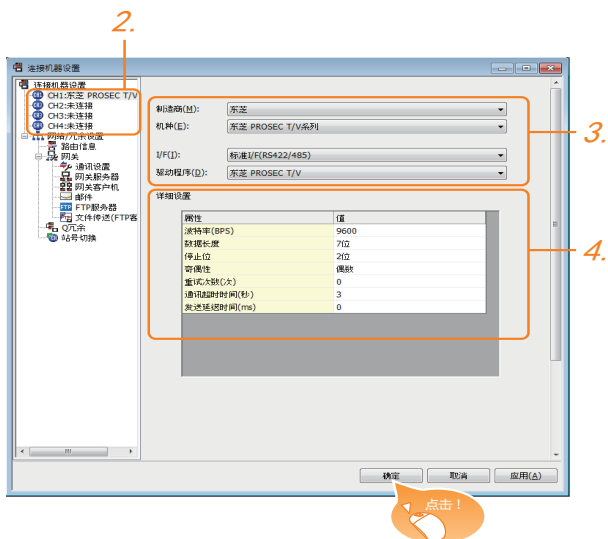

1. 选择 [公共设置] → [连接机器的设置] 菜单。
2. 弹出连接机器的设置窗口，从列表菜单中选择要使用的通道。
3. 进行如下选择。
 - 制造商：东芝
 - 机种：东芝 PROSEC T/V 系列
 - I/F：所使用的接口
 - 驱动程序：东芝 PROSEC T/V 系列
4. 制造商、机种、I/F、驱动程序的设置完成后会显示详细设置。
请根据所使用的环境进行设置。
☞ 12.2.4 ■ 连接机器详细设置

设置完成后点击 **确定** 按钮。

POINT

连接机器的设置可在 [I/F 连接一览表] 中进行确认。
关于详细内容，请参照以下内容。

☞ 1.1.2 I/F 连接一览表

■ 连接机器详细设置

请根据所使用的环境进行设置。

属性	值
波特率(BPS)	9600
数据长度	7位
停止位	2位
奇偶性	偶数
重试次数(次)	0
通讯超时时间(秒)	3
发送延迟时间(ms)	0

项目	内容	范围
波特率	更改与连接机器的波特率时进行设置。 (默认：9600bps)	4800bps、 9600bps、 19200bps
数据长度	更改与连接机器的数据长度时进行设置。 (默认：7位)	固定为 7 位
停止位	指定通讯时的停止位长度。 (默认：2位)	固定为 2 位
奇偶性	指定在通讯时是否进行奇偶性校验，以及校验的方式。 (默认：偶数)	固定为偶数
重试次数	指定通讯时的重试次数。 (默认：0次)	0 ~ 5 次
通讯超时时间	指定通讯时的超时时间。 (默认：3秒)	1 ~ 30 秒
发送延迟时间	为了调整从 GOT 发出通讯请求的时机而进行设置。 (默认：0ms)	0 ~ 300(ms)

POINT

- (1) 通过实用菜单进行的通讯接口的设置
通讯接口的设置也可在写入工程数据的 [连接机器设置] 后，通过实用菜单的 [连接机器设置] 进行更改。
关于实用菜单的详细内容，请参照以下手册。
☞ GOT2000 系列主机使用说明书（实用软件篇）
- (2) 连接机器设置的设置内容的优先顺序
通过 GT Designer3 或者实用菜单进行设置时，会根据最后设置的内容进行动作。

12.2.5 可编程控制器侧的设置

POINT

东芝公司生产的可编程控制器
关于东芝公司生产的可编程控制器的详细内容，请参照以下手册。

 东芝公司生产的可编程控制器的操作手册

	型 号	参照章节
可编程控制器 CPU	T2(PU224)、 T2E、T2N	12 - 8
	T3、T3H	12 - 8
	model 2000(S2、S2T、S2E)、 model 3000(S3)	12 - 8

■ 与 T2 (PU224)、T2E、T2N 连接时

(1) 开关设置

请设置各个开关。

(a) 动作模式设置开关

OFF ON	开关号	设 置	设置内容
1 <input type="checkbox"/>	4	OFF (固定)	计算机链接
2 <input type="checkbox"/>			
3 <input type="checkbox"/>	5	OFF (固定)	计算机链接
4 <input type="checkbox"/>			
5 <input type="checkbox"/>			
6 <input type="checkbox"/>			

(b) 模块基板上的 DIP 开关 (仅限 T2N)

开关号	设置值	
	RS-232 通讯时	RS-422 通讯时
DIP 开关 : 1 号	ON (RS-232C)	OFF (RS-485 ^{*1})

*1 可用作 RS-422。

(2) 传送参数的设置

请设置传送参数。

项 目	设置值
传送速度 ^{*1*2*3}	4800bps、9600bps、19200bps
数据长度	7 位
停止位	2 位
奇偶校验位	偶数
站号	1

*1 只显示 GOT 侧可设置的传送速度。
*2 只有 T2E 是固定为 9600bps。
*3 请根据 GOT 侧的波特率设置传送速度。
关于 GOT 侧的波特率的设置方法，请参照以下内容。

 ■ 设置通讯接口 (连接机器的设置)

■ 与 T3、T3H 连接时

请设置传送参数。

项 目	设置值
传送速度 ^{*1*2}	4800bps、9600bps、19200bps
数据长度	7 位
停止位	2 位
奇偶校验位	偶数
站号	1

*1 只显示 GOT 侧可设置的传送速度。
*2 请根据 GOT 侧的波特率设置传送速度。
关于 GOT 侧的波特率的设置方法，请参照以下内容。

 ■ 设置通讯接口 (连接机器的设置)

■ 与 model 2000 (S2、S2T、S2E)、model 3000 (S3) 连接时

请设置传送参数。

项 目	设置值
传送手段	RS485 ^{*1}
RS485	COM1
通讯超时时间	5 秒
传送速度 ^{*2*3}	4800bps、9600bps、19200bps
数据长度	7 位
停止位	2 位
奇偶校验位	偶数
站号	1

*1 可用作 RS-422。
*2 只显示 GOT 侧可设置的传送速度。
*3 请根据 GOT 侧的波特率设置传送速度。
关于 GOT 侧的波特率的设置方法，请参照以下内容。

 ■ 设置通讯接口 (连接机器的设置)

12.3 可设置的软元件范围

GOT 可使用的连接机器的软元件范围如下所示。

但是，下表的软元件范围为 GT Designer3 中可设置的最大值。

即使是同一系列的连接机器，不同机种的软元件规格也不同。

请根据实际使用的连接机器的规格进行设置。

如果设置了不存在的软元件或超出范围的软元件号，软元件设置正确的其他对象也可能无法监视。

(1) 设置项目



项目	内容
软元件	设置软元件名、软元件号、位编号。 位编号只有在进行字软元件的位指定时才能设置。
说明	显示 [软元件] 中选择的软元件的类型及设置范围。

POINT

- (1) 东芝公司生产的可编程控制器的软元件设置
 - (a) 将继电器作为位软元件设置时
通过字地址（10 进制数）+ 位地址（16 进制数）进行设置。

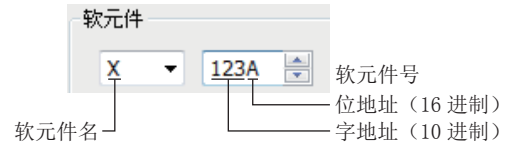

- (b) 将继电器作为字软元件设置时
通过字地址（10 进制数）进行设置。
通过在位软元件名后附加 W 设置软元件名。

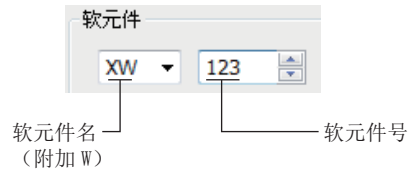

- (2) 关于软元件地址的标记（使用 PROSEC V 系列时）
在东芝公司生产的可编程控制器的周边软件和 GOT 中，设置软元件地址时的标记不同。
关于周边软件和 GOT 中标记的不同，请参照以下内容。

☞ ■ 东芝公司生产的可编程控制器（东芝 PROSEC T/V 系列）

■ 东芝公司生产的可编程控制器 (东芝 PROSEC T/V 系列)

软元件名	可设置范围	软元件号 表现形式
位软元件	外部输入 (X)	X0000 ~ X511F
	外部输出 (Y)	Y0000 ~ Y511F
	内部继电器 (R) ^{*6}	R0000 ~ R4095F
	特殊继电器 (S) ^{*6}	S0000 ~ S511F
	链接寄存器 (Z)	Z0000 ~ Z999F
	链接继电器 (L)	L0000 ~ L255F
	定时器 (触点) (T) ^{*1}	T0 ~ T999
10 进制数	计数器 (触点) (C) ^{*1}	C0 ~ C511
	字软元件的位 ^{*2*6}	下述字软元件的指定位 数据寄存器 链接寄存器 文件寄存器
字软元件	外部输入 (XW)	XW0 ~ XW511
	外部输出 (YW)	YW0 ~ YW511
	内部继电器 (RW) ^{*5*7}	RW0 ~ RW4095
	特殊继电器 (SW) ^{*7}	SW0 ~ SW511
	链接继电器 (LW)	LW0 ~ LW255
	定时器 (当前值) (T) ^{*1}	T0 ~ T999
	计数器 (当前值) (C) ^{*1}	C0 ~ C511
	数据寄存器 (D) ^{*3*5*7}	D0 ~ D8191
	链接寄存器 (W)	W0 ~ W2047
文件寄存器 (F) ^{*4}	F0 ~ F32767	

PROSEC T 系列

- *1 由于定时器 (触点) / (当前值)、计数器 (触点) / (当前值) 的写入是在 GOT 进行 1 次读取之后才进行的, 因此这期间请勿通过顺控程序进行更改。
- *2 由于字软元件的位指定是在 GOT 进行 1 次读取之后才进行的, 因此这期间请勿通过顺控程序进行更改。
- *3 CPU 模块上的模式设置开关设置为 "P-RUN" 时, D0000 ~ D4095 将不可写入。
- *4 不支持扩展文件寄存器。

PROSEC V 系列

- *2 由于字软元件的位指定是在 GOT 进行 1 次读取之后才进行的, 因此这期间请勿通过顺控程序进行更改。
- *5 RW0000 和 D0000 虽然标记不同, 但均代表相同领域的的数据寄存器。
- *6 位数据时, 将东芝公司的地址标记换算为 GOT 的地址标记的方法如下。
东芝公司地址标记 ÷ 16 = 字地址 (商) ... 位地址 (余)

东芝公司侧 地址标记	GOT 侧 地址标记	换算公式
S8191	$\frac{S511 F}{(10 \text{ 进制}) (16 \text{ 进制})}$	$8191 \div 16 = 511 \dots 15$
R65535	$\frac{R4095 F}{(10 \text{ 进制}) (16 \text{ 进制})}$	$65535 \div 16 = 4095 \dots 15$

*7 字数据时换算为 GOT 标记的软元件地址的方法如下。

数据类型	东芝公司侧 地址标记	GOT 侧 地址标记
16 位数据	DW10	D10
32 位数据	(整数) DD10 (以 32 位为单位 计算软元件号)	D20
	(实数) DF10 (以 32 位为单位 计算软元件号)	D20

13

与东芝机械公司生产的 可编程控制器之间的连接

13.1 可连接机种一览表	13 - 2
13.2 系统配置	13 - 3
13.3 接线图	13 - 4
13.4 GOT 侧的设置	13 - 5
13.5 可编程控制器侧的设置	13 - 6
13.6 可设置的软元件范围	13 - 7

13. 与东芝机械公司生产的可编程控制器之间的连接

13.1 可连接机种一览表

可连接的机种如下所示。

系列	型号	有无时钟	通讯形式	可连接的 GOT	参照章节
TCmini 系列 *1	TC3-01	○	RS-232		 13.2.1
	TC3-02	○			
	TC6-00	○			
	TC8-00	○			
机器人控制器	TS2000	×	RS-232		 13.2.2
	TS2100	×			

*1 只有具备 RS-232 通讯功能的产品才可以连接。

13.2 系统配置

13.2.1 与 TC3、TC6、TC8 连接时

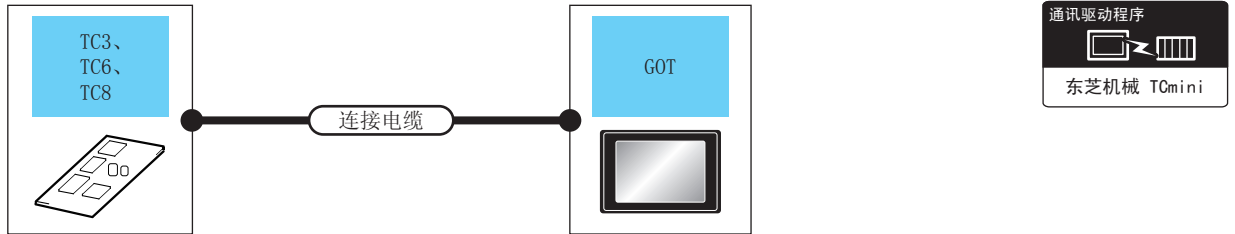

可编程控制器		连接电缆		GOT		可连接台数
型号	通讯形式	电缆型号 接线图编号	最大距离	选配机器	本体	
TC3、 TC6、 TC8	RS-232	用户 自制 RS-232 接线图①	15m	- (本体内置)	GT 27 GT 23	1 台可编程控制器对应 1 台 GOT
				GT15-RS2-9P	GT 27 GT 23	

13.2.2 与 TS2000、TS2100 连接时

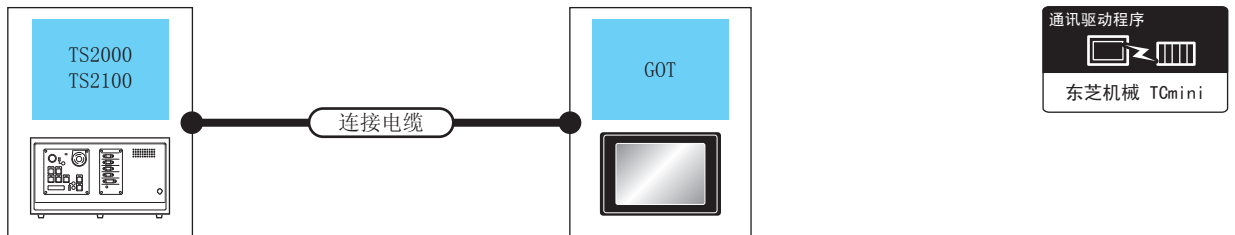

机器人控制器		连接电缆		GOT		可连接台数
型号	通讯形式	电缆型号 接线图编号	最大距离	选配机器	本体	
TS2000 TS2100 (POD 端口)	RS-232	用户 自制 RS-232 接线图②	15m	- (本体内置)	GT 27 GT 23	1 台机器人控制器对应 1 台 GOT
				GT15-RS2-9P	GT 27 GT 23	

13.3 接线图

连接 GOT 与可编程控制器的电缆的接线图如下所示。

13.3.1 RS-232 电缆

■ 接线图

(1) RS-232 接线图①

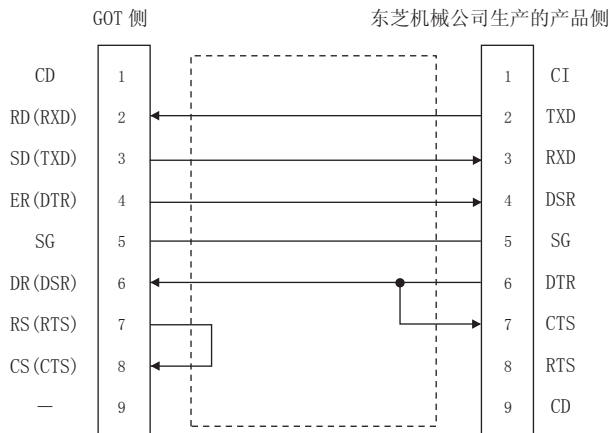

(2) RS-232 接线图②

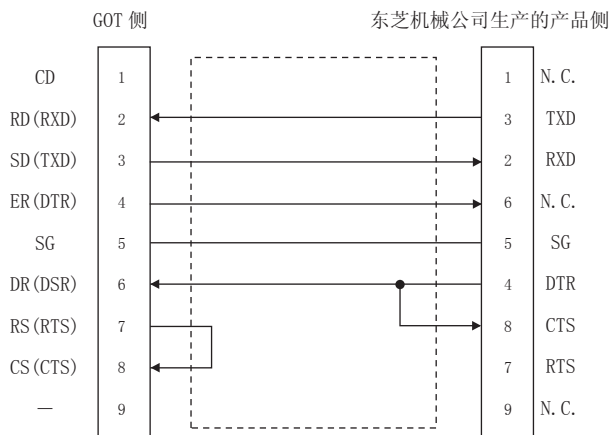

■ 制作电缆时的注意事项

(3) 电缆长度

请将 RS-232 电缆的长度做成 15m 以内。

(4) GOT 侧接口

关于 GOT 侧接口，请参照以下内容。

☞ 1.4.1 GOT 的接口规格

(5) 东芝机械公司生产的可编程控制器侧接口

请使用与东芝机械公司生产的可编程控制器对应的接口。

详细内容请参照东芝机械公司生产的可编程控制器的操作手册。

13.4 GOT 侧的设置

13.4.1 设置通讯接口（连接机器的设置）

设置与 GOT 连接的机器的通道。

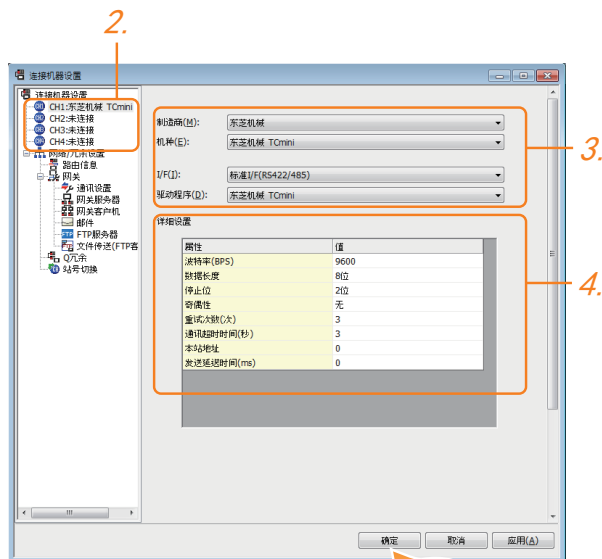

1. 选择 [公共设置] → [连接机器的设置] 菜单。
2. 弹出连接机器的设置窗口，从列表菜单中选择要使用的通道。
3. 进行如下选择。
 - 制造商：东芝机械
 - 机种：东芝机械 TCmini
 - I/F：所使用的接口
 - 驱动程序：东芝机械 TCmini
4. 制造商、机种、I/F、驱动程序设置完成后会显示详细设置。
请根据所使用的环境进行设置。
☞ 13.4.2 连接机器详细设置

设置完成后点击 **确定** 按钮。

POINT

连接机器的设置可在 [I/F 连接一览表] 中进行确认。
关于详细内容，请参照以下内容。

☞ 1.1.2 I/F 连接一览表

13.4.2 连接机器详细设置

请根据所使用的环境进行设置。

属性	值
波特率(BPS)	9600
数据长度	8位
停止位	2位
奇偶性	无
重试次数(次)	3
通讯超时时间(秒)	3
本站地址	0
发送延迟时间(ms)	0

项目	内容	范围
波特率	更改与连接机器的波特率时进行设置。 (默认：9600bps)	9600bps、 19200bps、 38400bps、 57600bps、 115200bps
数据长度	更改与连接机器的数据长度时进行设置。 (默认：8位)	7位/8位
停止位	指定通讯时的停止位长度。 (默认：2位)	1位/2位
奇偶性	指定在通讯时是否进行奇偶性校验，以及校验的方式。 (默认：无)	无 偶数 奇数
重试次数	指定通讯时的重试次数。 (默认：3次)	0 ~ 5次
通讯超时时间	指定通讯时的超时时间。 (默认：3秒)	1 ~ 30秒
本站地址	指定系统配置（含 GOT）中的可编程控制器的站号。 (默认：0)	0 ~ 63
发送延迟时间	为了调整从 GOT 发出通讯请求的时机而进行设置。 (默认：0ms)	0 ~ 300(ms)

POINT

- (1) 通过实用菜单进行的通讯接口的设置
通讯接口的设置也可在写入工程数据的 [连接机器设置] 后，通过实用菜单的 [连接机器设置] 进行更改。
关于实用菜单的详细内容，请参照以下手册。
☞ GOT2000 系列主机使用说明书（实用软件篇）
- (2) 连接机器设置的设置内容的优先顺序
通过 GT Designer3 或者实用菜单进行设置时，会根据最后设置的内容进行动作。

13.5 可编程控制器侧的设置

POINT

东芝机械公司生产的可编程控制器
关于东芝机械公司生产的可编程控制器的详细内容，请
参照以下手册。
 东芝机械公司生产的可编程控制器的操作手册

型 号	参 照 章 节	
可编程控制器 CPU	TC3、TC8	13.5.1
	TC6	13.5.2
机器人控制器	TS2000、TS2100	13.5.3

13.5.1 与 TC3、TC8 系列连接时

无通讯设置。
利用可编程控制器的初始设置值即可通讯。

13.5.2 与 TC6 系列连接时

传送速度的设置是可以更改的。
请使用工程工具对下列特殊辅助继电器（A）进行设置。
如果从 GOT 进行更改，可能会无法通讯。

传送速度 *1	特殊辅助继电器		
	A158	A159	A15A
9600bps	OFF	OFF	OFF
19200bps	ON	OFF	OFF
38400bps	-	ON	OFF
57600bps	-	OFF	ON
115200bps	-	ON	ON

*1 请根据 GOT 侧的波特率设置传送速度。
关于 GOT 侧的波特率的设置方法，请参照以下内容。
 13.4.1 设置通讯接口（连接机器的设置）

13.5.3 与 TS2000、TS2100 连接时

无通讯设置。
利用机器人控制器的初始设置值即可通讯。

13.6 可设置的软元件范围

GOT 可使用的连接机器的软元件范围如下所示。

但是，下表的软元件范围为 GT Designer3 中可设置的最大值。

即使是同一系列的连接机器，不同机种的软元件规格也不同。

请根据实际使用的连接机器的规格进行设置。

如果设置了不存在的软元件或超出范围的软元件号，软元件设置正确的其他对象也可能无法监视。

■ 设置项目

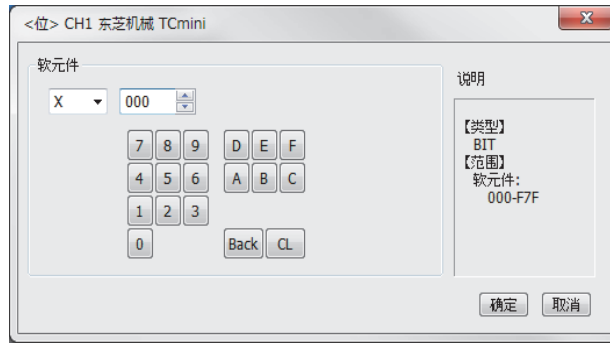

项目	内容
软元件	设置软元件名、软元件号、位编号。 位编号只有在进行字软元件的位指定时才能设置。
说明	显示 [软元件] 中选择的软元件的类型及设置范围。

POINT

(1) 东芝机械公司生产的可编程控制器的软元件设置

(a) 将继电器地址、字寄存器地址作为位软元件设置时

通过机架号（16 进制数）+ 模件位置（8 进制数）+ 端子号（16 进制数）进行设置。

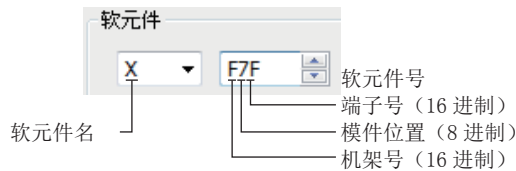

(b) 将继电器地址作为字软元件设置时

通过机架号（16 进制数）+ 模件位置（8 进制数）进行设置。

通过在位软元件名后附加 W 设置软元件名。



13.6.1 东芝机械公司生产的可编程控制器（东芝机械 TCmini）

软元件名		可设置范围		软元件号 表现形式
位 元 件	输入继电器 1 (X)	X000	~ XF7F	16 进制数 +8 进制数 +16 进制数
	输入继电器 2 (I)	I000	~ IF7F	
	输出继电器 1 (Y)	Y000	~ YF7F	
	输出继电器 1 (O)	O000	~ OF7F	
	内部继电器 (R)	R000	~ R77F	
	扩展内部继电器 1 (GR)	GR000	~ GRF7F	
	扩展内部继电器 2 (H)	H000	~ HF7F	
	扩展内部继电器 3 (J)	J000	~ JF7F	
	扩展内部继电器 4 (K)	K000	~ KF7F	
	定时器 (触点) (T)	T000	~ T77F	
	计数器 (触点) (C)	C000	~ C77F	
	移位继电器 (S)	S000	~ S07F	
	锁存继电器 (L)	L000	~ L07F	
	边缘继电器 (E)	E000	~ E77F	
特殊辅助继电器 (A)	A000	~ A16F		
字 软 元 件	输入寄存器 1 (XW)	XW00	~ XWF7	16 进制数 +8 进制数
	输入寄存器 2 (IW)	IW00	~ IWF7	
	输出寄存器 1 (YW)	YW00	~ YWF7	
	输出寄存器 2 (OW)	OW00	~ OWF7	
	内部寄存器 (RW)	RW00	~ RW77	
	扩展内部寄存器 1 (GW)	GW00	~ GWF7	
	扩展内部寄存器 2 (HW)	HW00	~ HWF7	
	扩展内部寄存器 3 (JW)	JW00	~ JWF7	
	扩展内部寄存器 4 (KW)	KW00	~ KWF7	
	定时器 (触点) 寄存器 (TW)	TW00	~ TW77	
	计数器 (触点) 寄存器 (CW)	CW00	~ CW77	
	移位寄存器 (SW)	SW00	~ SW07	
	锁存寄存器 (LW)	LW00	~ LW07	
	边缘寄存器 (EW)	EW00	~ EW77	
	特殊辅助寄存器 (AW)	AW00	~ AW16	
	通用寄存器 1 (D)	D000	~ DF7F	16 进制数 +8 进制数 +16 进制数
	通用寄存器 2 (B)	B000	~ BF7F	
	通用寄存器 3 (U)	U000	~ UF7F	
	通用寄存器 4 (M)	M000	~ MF7F	
	通用寄存器 5 (Q)	Q000	~ QF7F	
定时器计数器当前值 (P)	P000	~ P77F		
定时器计数器设置值 (V)	V000	~ V77F		

14



与松下公司生产的 伺服放大器之间的连接

14.1 可连接機種一览表	14 - 2
14.2 系統配置	14 - 2
14.3 接線圖	14 - 4
14.4 GOT 側的設置	14 - 9
14.5 伺服放大器側的設置	14 - 10
14.6 可設置的軟元件範圍	14 - 11
14.7 注意事項	14 - 14

14. 与松下公司生产的伺服放大器之间的连接

14.1 可连接機種一览表

可连接的機種如下所示。

型号	有无时钟	通讯形式	可连接的 GOT	参照章节
MINAS A4	×	RS-232 RS-485		 14.2.1
MINAS A4F	×			
MINAS A4L	×			
MINAS A5	×			 14.2.2







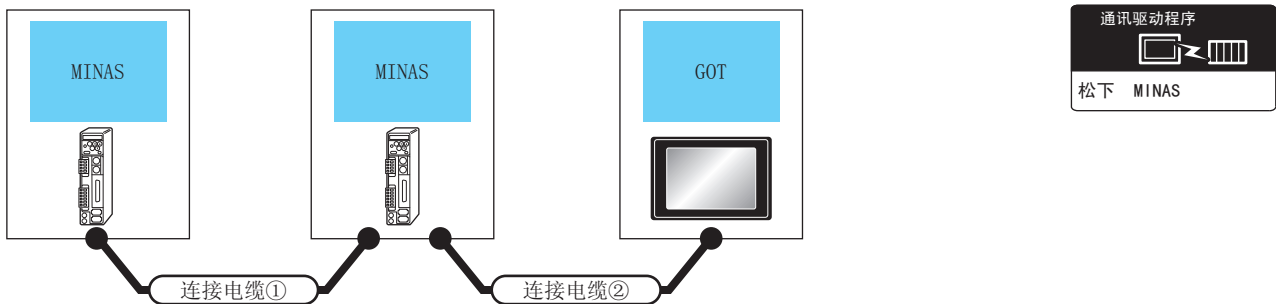

三菱金牌经销商：

深圳市世华自动化设备有限公司 <http://www.flyplc.com> Tel:13480858235 QQ:927971028

14.2 系统配置

14.2.1 与 MINAS A4、MINAS A4F、MINAS A4L 系列连接时



伺服放大器		连接电缆①	伺服放大器		连接电缆②		GOT		最大 总 距离	可连接台数
型号	通讯形式	电缆型号*1	型号	通讯形式	电缆型号 接线图编号	最大 距离	选配机器	本体		
MINAS A4 MINAS A4F MINAS A4L	RS-485	DVOP1970(0.2 m) DVOP1971(0.5 m) DVOP1972(1 m)	MINAS A4 MINAS A4F MINAS A4L	RS-232	DVOP1960*1 或 	2m	- (本体内置)		17m	1台GOT对应16 台伺服放大器
							GT15-RS2-9P			
	RS-485	DVOP1970(0.2 m) DVOP1971(0.5 m) DVOP1972(1 m)	MINAS A4 MINAS A4F MINAS A4L	RS-485		1m	GT15-RS4-TE		16m	1台GOT对应15 台伺服放大器
							FA- LTBGT2R4CBL05(0.5m) FA- LTBGT2R4CBL10(1m) FA- LTBGT2R4CBL20(2m)			
RS-485	DVOP1970(0.2 m) DVOP1971(0.5 m) DVOP1972(1 m)	MINAS A4 MINAS A4F MINAS A4L	RS-485		1m	- (本体内置)				
						GT15-RS4-9S				

*1 松下公司的产品。关于产品的详细情况，请咨询松下公司。

14.2.2 与 MINAS A5 系列连接时

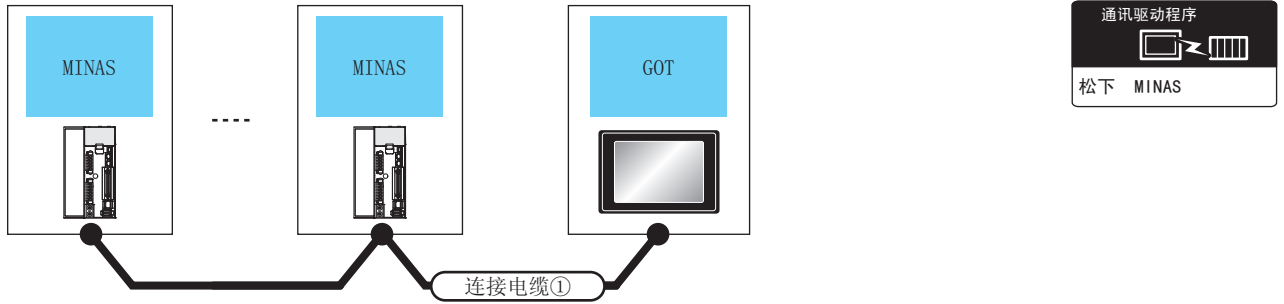

伺服放大器		连接电缆①		GOT		最大 总 距离	可连接台数	
型号	通讯形式	电缆型号 接线图编号	最大 距离	选配机器	本体			
MINAS A5	<ul style="list-style-type: none"> MINAS 和 GOT 之间 : RS-232 MINAS和MINAS之间:RS-485 		*2	- (本体内置)		33m	1 台 GOT 对应 32 台伺服放大器	
				GT15-RS2-9P				
	RS-485			*3	GT15-RS4-TE		32m	1 台 GOT 对应 31 台伺服放大器
					FA- LTBGT2R4CBL05(0.5m) FA- LTBGT2R4CBL10(1m) FA- LTBGT2R4CBL20(2m)			
					- (本体内置)			
					GT15-RS4-9S			

*1 松下公司的产品。关于产品的详细情况，请咨询松下公司。

*2 最长距离如下所示。

- MINAS 和 GOT 之间 : 2m
- MINAS 和 MINAS 之间 : 1m

*3 最长距离如下所示。

- MINAS 和 GOT 之间 : 1m
- MINAS 和 MINAS 之间 : 1m

14.3 接线图

连接 GOT 与伺服放大器的电缆的接线图如下所示。

14.3.1 RS-232 电缆

■ 接线图

RS-232 接线图①

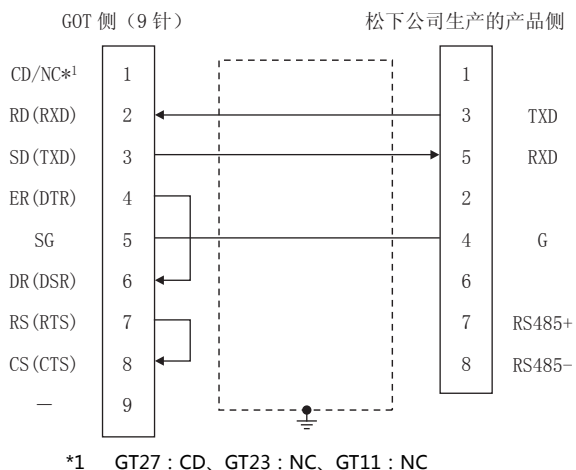

■ 制作电缆时的注意事项

- (1) 电缆长度
请将 RS-232 电缆的长度做成 2m 以内。
- (2) GOT 侧接口
关于 GOT 侧接口，请参照以下内容。
☞ 1.4.1 GOT 的接口规格
- (3) 松下公司生产的伺服放大器侧的接口
请使用与松下公司生产的伺服放大器侧对应的接口。
详细内容请参照松下公司生产的伺服放大器的操作手册。

14.3.2 RS-485 电缆

■ 接线图

RS-485 接线图①

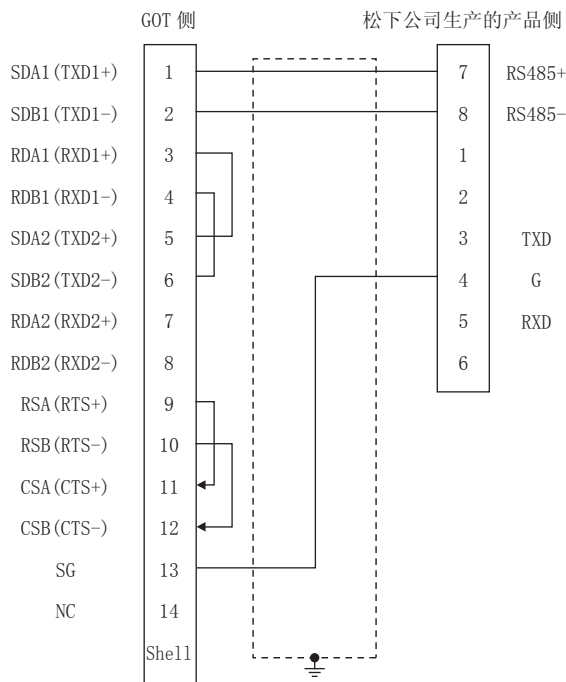

RS-485 接线图②

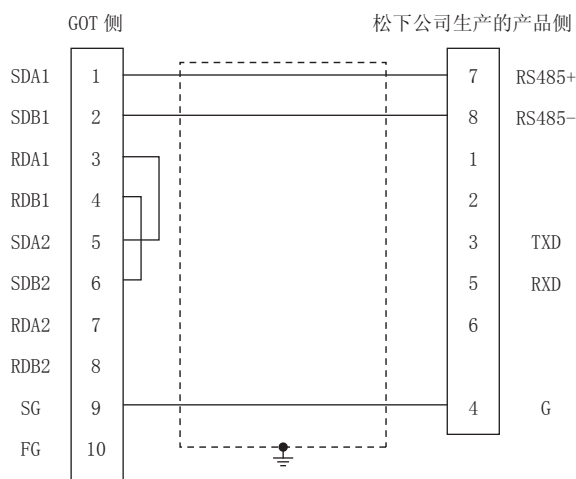

RS-485 接线图③

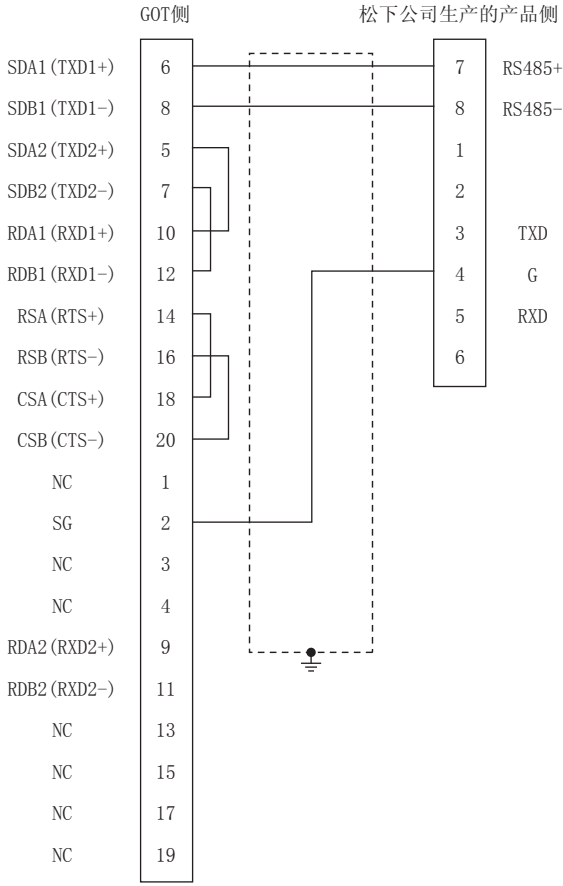

RS-485 接线图④

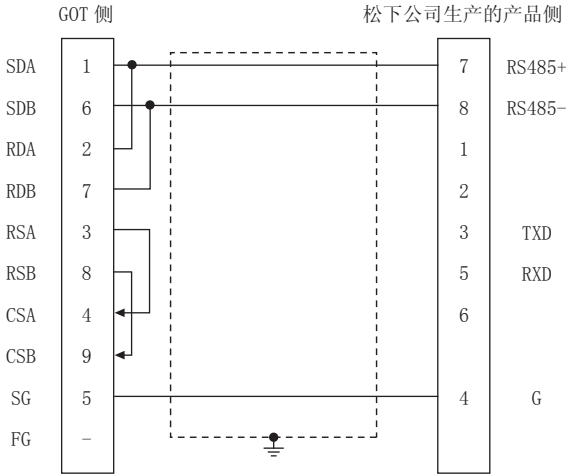

RS-485 接线图⑤
(仅限 GT16)

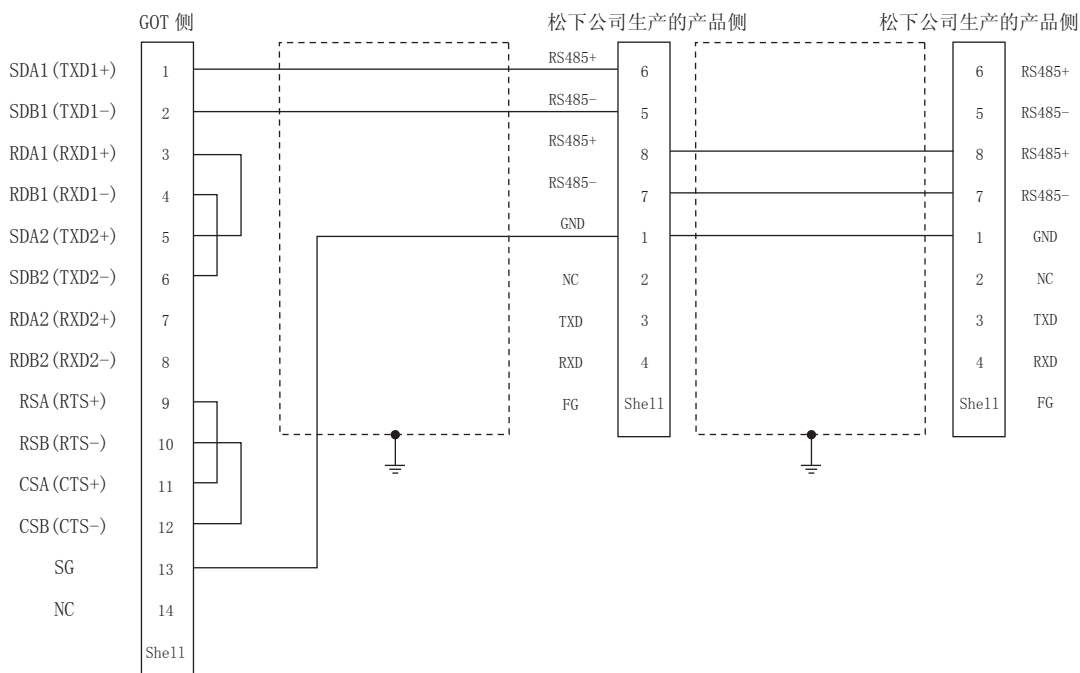

RS-485 接线图⑥

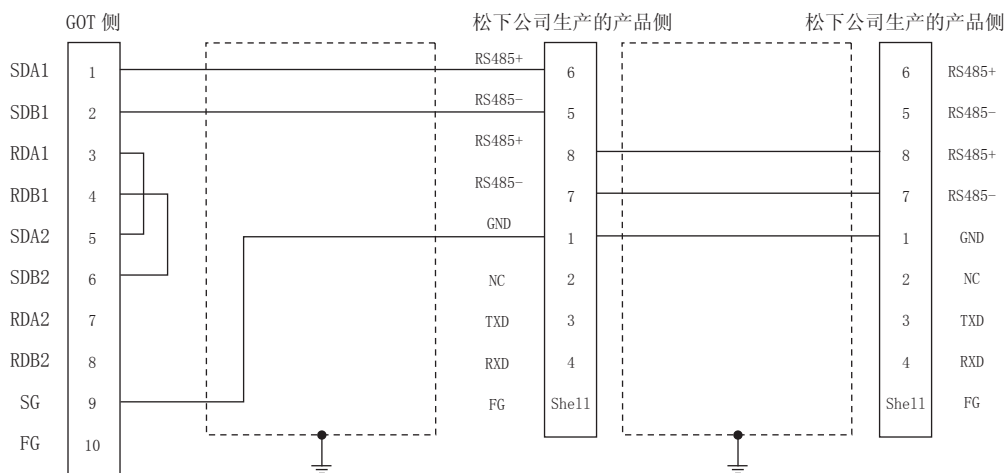

RS-485 接线图⑦
(仅限 GT16)

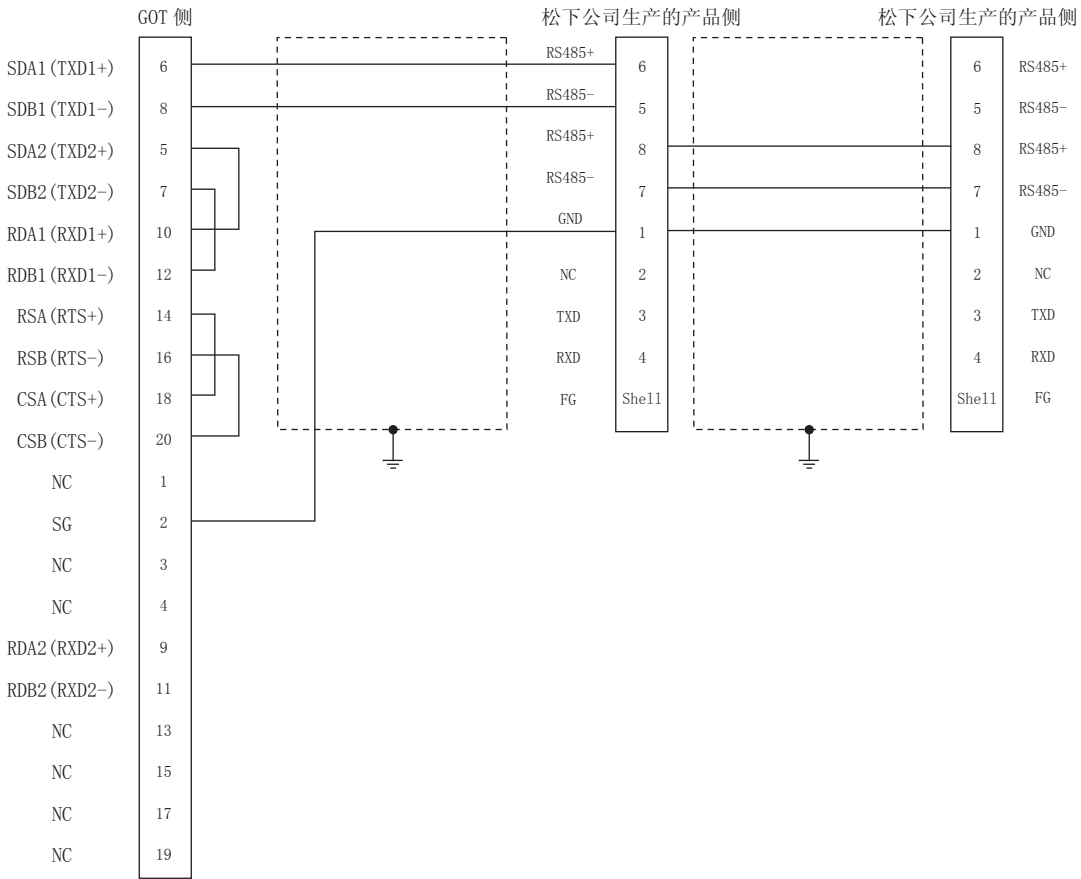

RS-485 接线图⑧

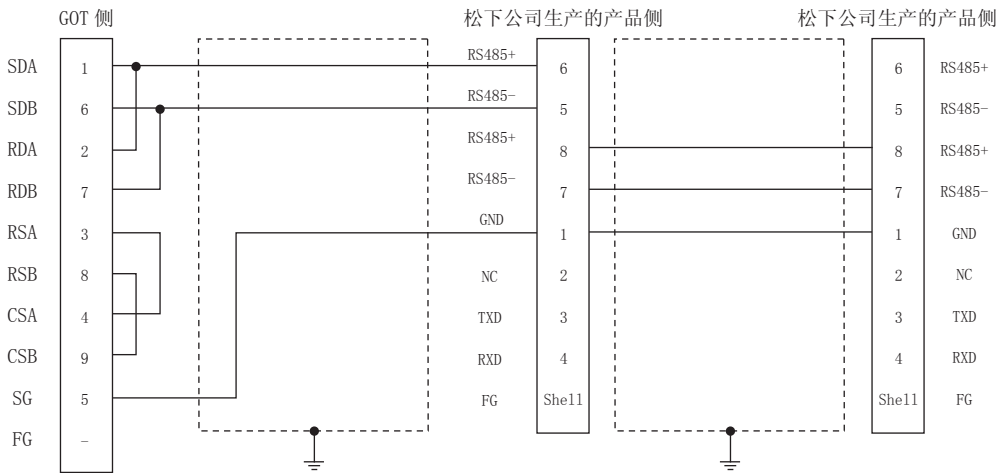

■ 制作电缆时的注意事项

- (1) 电缆长度
请将 RS-485 电缆的长度做成 1m 以内。
- (2) GOT 侧接口
关于 GOT 侧接口，请参照以下内容。
☞ 1.4.1 GOT 的接口规格
- (3) 松下公司生产的伺服放大器侧的接口
请使用与松下公司生产的伺服放大器侧对应的接口。
详细内容请参照松下公司生产的伺服放大器的操作手册。

■ 终端电阻的连接

- (1) GOT 侧
请将终端电阻设置用 DIP 开关设置为“无”。
关于终端电阻的设置方法，请参照以下内容。
☞ 1.4.3 GOT 的终端电阻

14.3.3 RS-232/RS-485 电缆

■ 接线图

RS232/RS485 接线图①

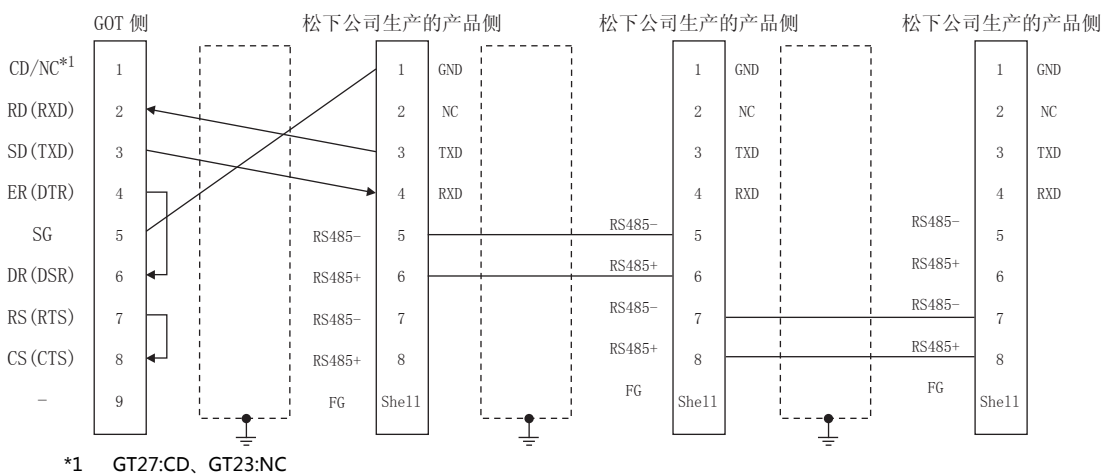

■ 制作电缆时的注意事项

- (1) 电缆长度
 - 请将 MINAS 和 GOT 之间的电缆的长度做成 2m 以内。
 - 请将 MINAS 和 MINAS 之间的电缆的长度做成 1m 以内。
- (2) GOT 侧接口
关于 GOT 侧接口，请参照以下内容。
☞ 1.4.1 GOT 的接口规格
- (3) 松下公司生产的伺服放大器侧的接口
请使用与松下公司生产的伺服放大器侧对应的接口。
详细内容请参照松下公司生产的伺服放大器的操作手册。

14.4 GOT 侧的设置

14.4.1 设置通讯接口（连接机器的设置）

设置与 GOT 连接的机器的通道。

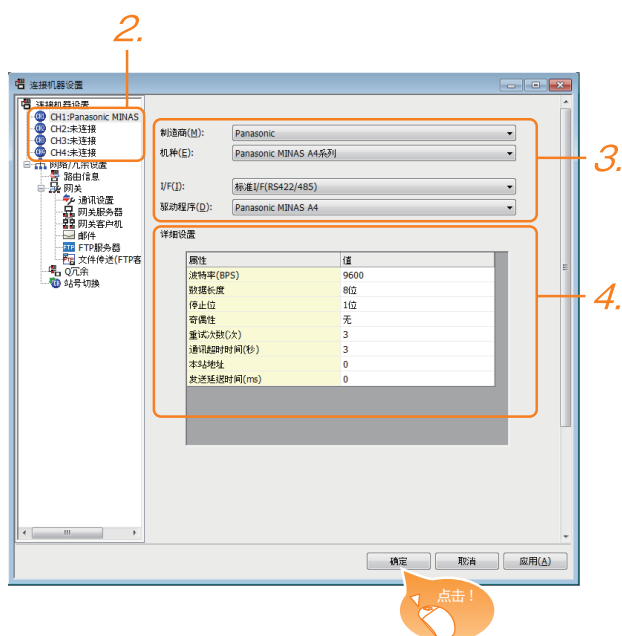

1. 选择 [公共设置] → [连接机器的设置] 菜单。
2. 弹出连接机器的设置窗口，从列表菜单中选择要使用的通道。
3. 进行如下选择。
 - 制造商：Panasonic
 - 机种：请根据所连接的机种进行设置。
 - Panasonic MINAS-A4 系列
 - Panasonic MINAS-A5 系列
 - I/F：所使用的接口
 - 驱动程序：取决于所连接的机种。
 - Panasonic MINAS-A4 系列
 - Panasonic MINAS-A5 系列
4. 制造商、机种、I/F、驱动程序设置完成后会显示详细设置。
请根据所使用的环境进行设置。
➡ 14.4.2 连接机器详细设置

设置完成后点击 **确定** 按钮。

POINT

连接机器的设置可在 [I/F 连接一览表] 中进行确认。
关于详细内容，请参照以下内容。
➡ 1.1.2 I/F 连接一览表

14.4.2 连接机器详细设置

请根据所使用的环境进行设置。

属性	值
波特率(BPS)	9600
数据长度	8位
停止位	1位
奇偶性	无
重试次数(次)	3
通讯超时时间(秒)	3
本站地址	0
发送延迟时间(ms)	0

项目	内容	范围
波特率	更改与连接机器的波特率时进行设置。 (默认：9600bps)	9600bps、 19200bps、 38400bps、 57600bps、 115200bps
数据长度	更改与连接机器的数据长度时进行设置。 (默认：8位)	7位/8位
停止位	指定通讯时的停止位长度。(默认：1位)	1位/2位
奇偶性	指定在通讯时是否进行奇偶性校验，以及校验的方式。 (默认：无)	无 偶数 奇数
重试次数	指定通讯时的重试次数。 (默认：3次)	0 ~ 5次
通讯超时时间	指定通讯时的超时时间。(默认：3秒)	1 ~ 30秒
本站地址	指定连接 GOT 的伺服放大器的站号。 (默认：0)	0 ~ 31
发送延迟时间	指定通讯时的发送延迟时间，(默认：0ms)	0 ~ 300ms

POINT

- (1) 通过实用菜单进行的通讯接口的设置
通讯接口的设置也可在写入工程数据的 [连接机器设置] 后，通过实用菜单的 [连接机器设置] 进行更改。
关于实用菜单的详细内容，请参照以下手册。
➡ GOT2000 系列主机使用说明书（实用软件篇）
- (2) 连接机器设置的设置内容的优先顺序
通过 GT Designer3 或者实用菜单进行设置时，会根据最后设置的内容进行动作。

14.5 伺服放大器侧的设置

POINT

松下公司生产的伺服放大器
关于松下公司生产的伺服放大器的通讯设置的具体方法，请参照以下手册。
☞ 松下公司生产的伺服放大器的操作手册

14.5.1 与MINAS A4/A4F/A4L连接时

■ MINAS A4/A4F/A4L 的通讯设置

请通过 MINAS A4/A4F/A4L 的 本体前面面板或安装帮助软件进行设置。

PrNo.	设置值
轴名 (参数 No.00)	0 ~ 15
RS232 通讯波特率设置*1 (参数 No.0C)	2 : 9600bps 3 : 19200bps 4 : 38400bps 5 : 57600bps
RS485 通讯波特率设置*1 (参数 No.0D)	2 : 9600bps 3 : 19200bps 4 : 38400bps 5 : 57600bps

*1 只显示 GOT 侧可设置的波特率。
请根据 GOT 侧的设置进行设置。

POINT

关于轴名的设置
• 轴名取决于伺服放大器的电源接通时前面面板的旋转开关 ID 设置值。这个值为通讯时的站号 (轴号)。
• 轴名的设置只能通过旋转开关 ID 更改。

14.5.2 与 MINAS A5 连接时

■ 与 MINAS A5 连接时的通讯设置

请通过 MINAS A5 的 本体前面面板或安装帮助软件进行设置。

PrNo.	设置值
轴名 (参数 No.00)	0 ~ 31
RS232 通讯波特率设置*1 (参数 No.5.29)	2 : 9600bps 3 : 19200bps 4 : 38400bps 5 : 57600bps
RS485 通讯波特率设置*1 (参数 No.5.30)	2 : 9600bps 3 : 19200bps 4 : 38400bps 5 : 57600bps

*1 只显示 GOT 侧可设置的波特率。
请根据 GOT 侧的设置进行设置。

14.5.3 站号设置

站号不可重复设置。

无论电缆的连接顺序如何，都可以设置站号。此外，出现空站号也没有问题。

- 通过 RS-232 进行 GOT 与伺服放大器之间的连接时
请将与 GOT 连接的伺服放大器的站号 (轴号) 设置为 0。
将其他伺服放大器的站号 (轴号) 设置为 0 以外的值。
- 通过 RS-485 进行 GOT 与伺服放大器之间的连接时
GOT 的站号 (轴号) 为 0。请将所连接的伺服放大器的站号 (轴号) 设置为 0 以外的值。

GOT 与伺服放大器之间以 RS-232 连接的示例

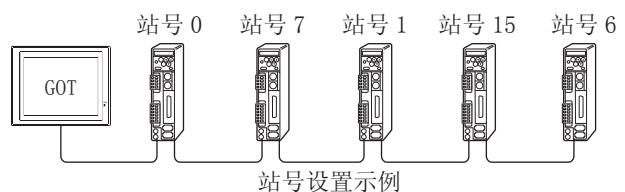

(1) 直接指定

软件设置时，直接指定要更改的伺服放大器的站号。

指定范围	指定范围
MINAS A4、MINAS A4F、MINAS A4L	0 ~ 15
MINAS A5	0 ~ 31

(2) 间接指定

软件设置时，使用 16 位的 GOT 内部寄存器 (GD10 ~ GD25) 间接指定要更改的伺服放大器的站号。

在 GT Designer3 上，站号指定为 100 ~ 115 时，站号指定对应的 GD10 ~ GD25 的值成为伺服放大器的站号。

指定站号	对应软件元件	设置范围
100	GD10	• MINAS A4、MINAS A4F、MINAS A4L 0 ~ 15 • MINAS A5 0 ~ 31 设置超出上述范围时，会发生超时错误。
101	GD11	
102	GD12	
103	GD13	
104	GD14	
105	GD15	
106	GD16	
107	GD17	
108	GD18	
109	GD19	
110	GD20	
111	GD21	
112	GD22	
113	GD23	
114	GD24	
115	GD25	

14.6 可设置的软元件范围

GOT 可使用的连接机器的软元件范围如下所示。

但是，下表的软元件范围为 GT Designer3 中可设置的最大值。

即使是同一系列的连接机器，不同机种的软元件规格也不同。

请根据实际使用的连接机器的规格进行设置。

如果设置了不存在的软元件或超出范围的软元件号，软元件设置正确的其他对象也可能无法监视。

■ 设置项目

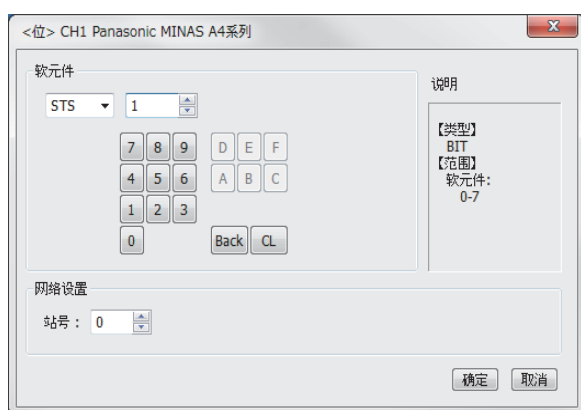

项目	内容
软元件	设置软元件名、软元件号、位编号。 位编号只有在进行字软元件的位指定时才能设置。
说明	显示 [软元件] 中选择的软元件的类型及设置范围。
网络设置	对所设置的软元件的监视目标进行设置。
	站号 在监视指定站号的伺服放大器时进行选择。

14.6.1 松下公司生产的伺服放大器 (松下 MINAS-A4 系列)

软元件名 *1	可设置范围	软元件号 表现形式
状态 (STS) *2	STS0 ~ STS7	10 进制数
输入信号 (INP) *2	INP0 ~ INP31	
输出信号 (OTP) *2	OTP0 ~ OTP47	
绝对编码器 (状态) (AEST) *2	AEST0 ~ AEST15	
至参数 EEPROM 的写入指令 (EPRW) *3	EPRW0	
报警记录清除指令 (ALHC) *3	ALHC0	
报警清除指令 (ALMC) *3	ALMC0	
绝对清除指令 (ABSC) *3	ABSC0	
状态 (控制模式) (STCM) *2	STCM0	10 进制数
当前速度 (SPD) *2	SPD0	
当前转矩指令 (TRQ) *2	TRQ0	
绝对编码器 (编码器 ID) (AEID) *2	AEID0	
绝对编码器 (多旋转数据) (AEMD) *2	AEMD0	16 进制数
参数的个别 (PRM)	PRM0000 ~ PRM007F	
当前报警数据 (ALM) *2	ALM0	
报警记录的个别 (ALHI) *2	ALHI1 ~ ALHI14	10 进制数
参数 (MIN 值) (PRMN) *2	PRMN0000 ~ PRMN007F	
参数 (MAX 值) (PRMX) *2	PRMX0000 ~ PRMX007F	16 进制数
属性 (PRPR) *2	PRPR0000 ~ PRPR007F	
反馈脉冲计数器 (FBPC) *2	FBPC0	10 进制数
当前偏差计数器 (DVC) *2	DVC0	
绝对编码器 (单旋转数据) (AESD) *2	AESD0	
反馈分度偏差、脉冲总和 (ESA) *2	ESA0 ~ ESA1	

*1 无法进行连续软元件的读取 / 写入。

*2 只能读取。

*3 只能写入。

14.6.2 松下公司生产的伺服放大器 (松下 MINAS-A5 系列)

软件元件名 *1	可设置范围	软件元件号 表现形式
状态 (STS) *2	STS0 ~ STS7	10 进制数
输入信号 (INP) *2	INP0 ~ INP31	
输出信号 (OTP) *2	OTP0 ~ OTP47	
绝对编码器 (状态) (AEST) *2	AEST0 ~ AEST15	
至参数 EEPROM 的写入指令 (EPRW) *3	EPRW0	
报警记录清除指令 (ALHC) *3	ALHC0	
报警清除指令 (ALMC) *3	ALMC0	
绝对清除指令 (ABSC) *3	ABSC0	

软件元件名 *1	可设置范围	软件元件号 表现形式
状态 (控制模式) (STCM) *2	STCM0	10 进制数
当前速度 (SPD) *2	SPD0	
当前转矩指令 (TRQ) *2	TRQ0	
绝对编码器 (编码器 ID) (AEID) *2	AEID0	
绝对编码器 (多旋转数据) (AEMD) *2	AEMD0	
参数的个别 (分类 0) (PRM0)	PRM00 ~ PRM017	
参数的个别 (分类 1) (PRM1)	PRM10 ~ PRM127	
参数的个别 (分类 2) (PRM2)	PRM20 ~ PRM223	
参数的个别 (分类 3) (PRM3)	PRM30 ~ PRM329	
参数的个别 (分类 4) (PRM4)	PRM40 ~ PRM442	
参数的个别 (分类 5) (PRM5)	PRM50 ~ PRM535	
参数的个别 (分类 6) (PRM6)	PRM60 ~ PRM639	
当前报警数据 (ALM) *2	ALM0	
当前报警数据 (子) (ALMS) *2	ALMS0	
报警记录的个别 (ALHI) *2	ALHI1 ~ ALHI14	
报警记录的个别 (子) (ALHS) *2	ALHS1 ~ ALHS14	
参数 (分类 0, MIN 值) (PRMN0) *2	PRMN00 ~ PRMN017	
参数 (分类 1, MIN 值) (PRMN1) *2	PRMN10 ~ PRMN127	
参数 (分类 2, MIN 值) (PRMN2) *2	PRMN20 ~ PRMN223	
参数 (分类 3, MIN 值) (PRMN3) *2	PRMN30 ~ PRMN329	
参数 (分类 4, MIN 值) (PRMN4) *2	PRMN40 ~ PRMN442	
参数 (分类 5, MIN 值) (PRMN5) *2	PRMN50 ~ PRMN535	
参数 (分类 6, MIN 值) (PRMN6) *2	PRMN60 ~ PRMN639	
参数 (分类 0, MAX 值) (PRMX0) *2	PRMX00 ~ PRMX017	
参数 (分类 1, MAX 值) (PRMX1) *2	PRMX10 ~ PRMX127	
参数 (分类 2, MAX 值) (PRMX2) *2	PRMX20 ~ PRMX223	
参数 (分类 3, MAX 值) (PRMX3) *2	PRMX30 ~ PRMX329	
参数 (分类 4, MAX 值) (PRMX4) *2	PRMX40 ~ PRMX442	

软件元件名 *1	可设置范围	软件元件号 表现形式
参数 (分类 5, MAX 值) (PRMX5) *2	PRMX50 ~ PRMX535	10 进制数
参数 (分类 6, MAX 值) (PRMX6) *2	PRMX60 ~ PRMX639	
参数(分类 0, 属性)(PRPR0) *3	PRPR00 ~ PRPR017	
参数(分类 1, 属性)(PRPR1) *3	PRPR10 ~ PRPR127	
参数(分类 2, 属性)(PRPR2) *3	PRPR20 ~ PRPR223	
参数(分类 3, 属性)(PRPR3) *3	PRPR30 ~ PRPR329	
参数(分类 4, 属性)(PRPR4) *3	PRPR40 ~ PRPR442	
参数(分类 5, 属性)(PRPR5) *3	PRPR50 ~ PRPR535	
参数(分类 6, 属性)(PRPR6) *3	PRPR60 ~ PRPR639	
反馈脉冲计数器 (FBPC) *2	FBPC0	
当前偏差计数器 (DVC) *2	DVC0	
绝对编码器 (单旋转数据) (AESD) *2	AESD0	
反馈分度偏差、脉冲总和 (ESA) *2	ESA0 ~ ESA1	

字软件元件

- *1 无法进行连续软件元件的读取 / 写入。
- *2 只能读取。
- *3 只能写入。

14.7 注意事项

■ 伺服放大器的站号设置

在系统配置中，请务必保证本站地址中所设置的站号的伺服放大器的存在。

关于本站地址设置的详细内容，请参照以下内容。

 14.4.2 连接机器详细设置

■ 监视速度

在 GOT 的一个画面上配置了多个站的软元件进行监视时，监视速度会变慢。

另外，即使是监视一个站号，软元件点数过多时，监视速度也会变慢。

■ MINAS A4系列和MINAS A5系列的并存使用问题

MINAS A4 系列和 MINAS A5 系列不能并存使用。
MINAS A4 系列内可以并存使用。

15



























与松下设备SUNX公司生产的可编程控制器之间的连接

15.1 可连接机种一览表	15 - 2
15.2 系统配置	15 - 3
15.3 接线图	15 - 13
15.4 GOT 侧的设置	15 - 16
15.5 可编程控制器侧的设置	15 - 17
15.6 可设置的软元件范围	15 - 18

15. 与松下设备 SUNX 公司生产的可编程控制器之间的连接

15.1 可连接機種一览表

可连接的機種如下所示。

型号	有无时钟	通讯形式	可连接的 GOT	参照章节
FP0-C16CT	×	RS-232	 	 15.2.1
FP0-C32CT				
FP0R				
FP1-C24C	○	RS-232	 	 15.2.2
FP1-C40C				
FP2	○ *1	RS-232	 	 15.2.3
FP2SH	○			
FP3	○ *2	RS-232	 	 15.2.4
FP5	○			
FP10(S)	○	RS-232	 	 15.2.5
FP10SH	○	RS-232	 	 15.2.6
FP-M(C20TC)	○	RS-232	 	 15.2.7
FP-M(C32TC)	○			
FP-Σ	○	RS-232	 	 15.2.8
FP-X	○	RS-232 RS-422	 	 15.2.9

*1 需要扩展存储器模块 FP2-EM1、FP2-EM2、FP2-EM3 中的任意一个。

*2 只有 AFP3210C-F/AFP3211C-F/AFP3212C-F/AFP3220C-F 可以使用时钟功能。

三菱金牌经销商：

深圳市世华自动化设备有限公司 <http://www.flyplc.com> Tel:13480858235 QQ:927971028

15.2 系统配置

15.2.1 与 FP0-C16CT、FP0-C32CT、FP0R 连接时

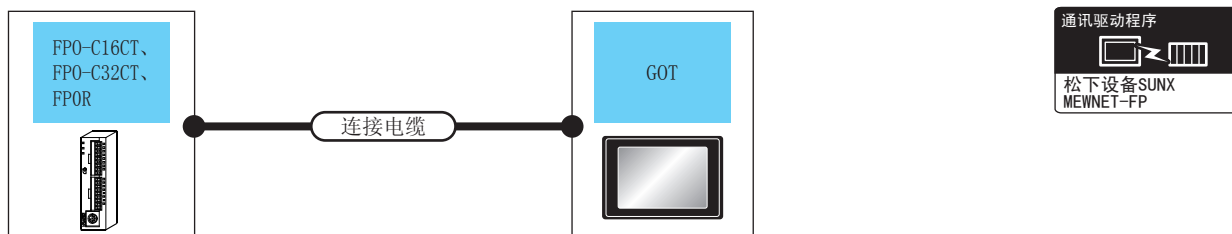

可编程控制器		连接电缆		最大距离	GOT		可连接台数
型号	通讯形式	电缆型号 接线图编号	选配机器		本体		
FP0-C16CT FP0-C32CT FP0R (工具端口)	RS-232	AFC8503(3m)*1	- (本体内置)	GT 27 GT 23	1 台可编程控制器对应 1 台 GOT		
			GT15-RS2-9P	GT 27 GT 23			
FP0-C16CT FP0-C32CT FP0R (RS232C 端口)	RS-232	GT09-C30R20904-3C(3m) 或 用户自制 RS-232 接线图④	- (本体内置)	GT 27 GT 23			
			GT15-RS2-9P	GT 27 GT 23			

*1 松下设备 SUNX 公司的产品。关于产品的详细情况，请咨询松下设备 SUNX 公司。

15.2.2 与 FP1-C24C、FP1-C40C 连接时

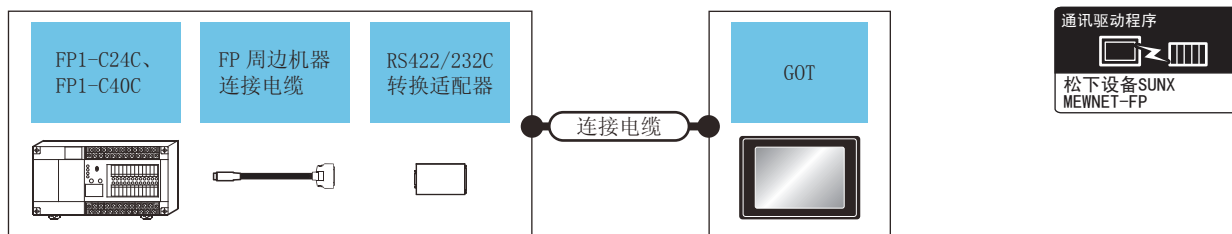

可编程控制器		FP 周边机器 连接电缆 *1	RS422/232 转换适配器 *1	连接电缆	最大 距离	GOT		可连接台数	
型号	通讯形式	电缆型号 接线图编号		电缆型号 接线图编号		选配机器	本体		
FP1-C24C FP1-C40C (工具端口)	RS-232	AFP15205 (0.5m)	AFP8550	GT09-C30R20901-25P(3m) 或 用户自制 RS-232 接线图①	15.5m	- (本体内置)	GT 27 GT 23	1 台可编程控制器对应 1 台 GOT	
				GT15-RS2-9P		GT 27 GT 23			
FP1-C24C FP1-C40C (RS232C 端口)	RS-232	-	-	GT09-C30R20903-9P(3m) 或 用户自制 RS-232 接线图③		15m	- (本体内置)		GT 27 GT 23
				GT15-RS2-9P			GT 27 GT 23		

*1 松下设备 SUNX 公司的产品。关于产品的详细情况，请咨询松下设备 SUNX 公司。

15.2.3 与 FP2、FP2SH 连接时

■ 与工具端口或 RS232C 端口连接时

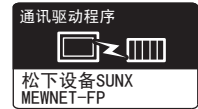
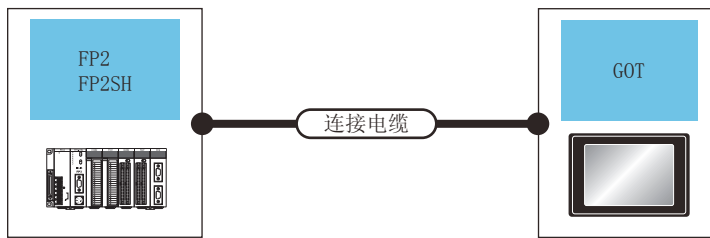

可编程控制器		连接电缆		最大距离	GOT		可连接台数
型号	通讯形式	电缆型号 接线图编号	选配机器		本体		
FP2 FP2SH (工具端口)	RS-232	AFC8503(3m) ^{*1}	- (本体内置)	GT 27 GT 23	1 台可编程控制器对应 1 台 GOT		
			GT15-RS2-9P	GT 27 GT 23			
FP2 FP2SH (RS232C 端口)	RS-232	AFC85853(3m) ^{*1} GT09-C30R20902-9P(3m) 或 RS-232 接线图②	- (本体内置)	GT 27 GT 23			
			GT15-RS2-9P	GT 27 GT 23			

*1 松下设备 SUNX 公司的产品。关于产品的详细情况，请咨询松下设备 SUNX 公司。

■ 与计算机通讯模块连接时

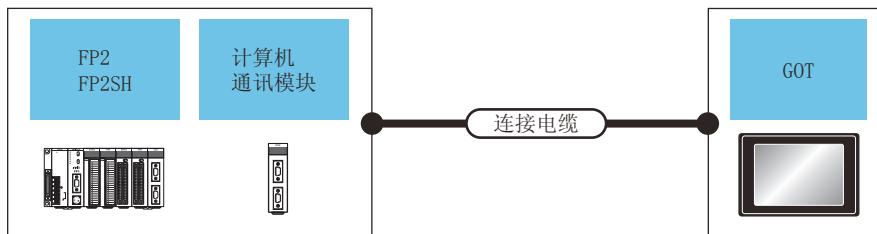

可编程控制器		计算机通讯模块 ^{*1}	连接电缆		最大距离	GOT		可连接台数
型号	通讯形式		电缆型号 接线图编号	选配机器		本体		
FP2 FP2SH	RS-232	AFP2462	AFC85853(3m) ^{*1} GT09-C30R20902-9P(3m) 或 RS-232 接线图②	- (本体内置)	GT 27 GT 23	1 个计算机通讯模块 对应 1 台 GOT		
				GT15-RS2-9P	GT 27 GT 23			

*1 松下设备 SUNX 公司的产品。关于产品的详细情况，请咨询松下设备 SUNX 公司。

15.2.4 与 FP3、FP5 连接时

■ 与工具端口连接时

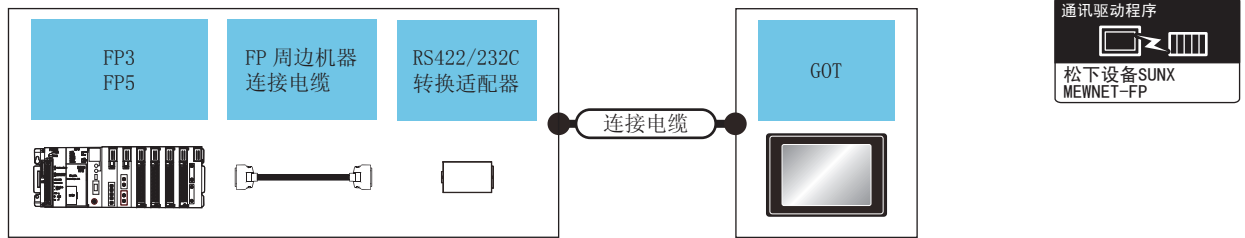

可编程控制器		FP 周边机器 连接电缆 *1	RS422/232C 转换适配器 *1	连接电缆	最大 距离	GOT		可连接台数
型号	通讯形式	电缆型号 接线图编号		电缆型号 接线图编号		选配机器	本体	
FP3 FP5	RS-232	AFP5520 (0.5m)	AFP8550	GT09-C30R20901-25P(3m) 或 用户自制 RS-232 接线图①	15.5m	- (本体内置)	GT 27 GT 23	1 台 RS422/232 转 换适配器对应 1 台 GOT
						GT15-RS2-9P	GT 27 GT 23	

*1 松下设备 SUNX 公司的产品。关于产品的详细情况，请咨询松下设备 SUNX 公司。

■ 与计算机通讯模块连接时

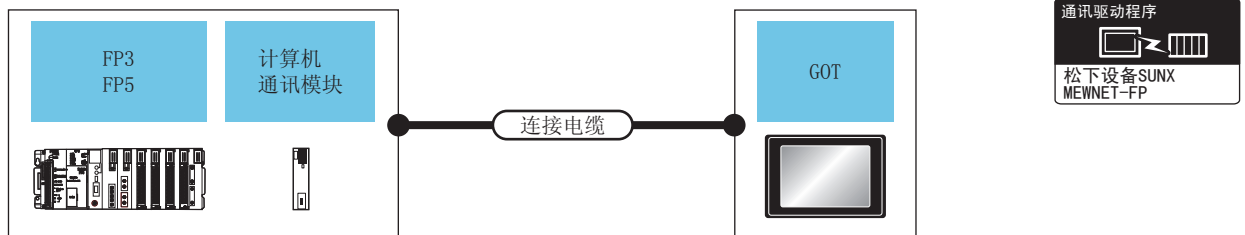

可编程控制器		计算机通信模块 *1	连接电缆	最大 距离	GOT		可连接台数
型号	通讯形式		电缆型号 接线图编号		选配机器	本体	
FP3	RS-232	AFP3462	AFC85853(3m)*1 GT09-C30R20902-9P(3m) 或 用户自制 RS-232 接线图②	15m	- (本体内置)	GT 27 GT 23	1 个计算机通讯模块对应 1 台 GOT
					GT15-RS2-9P	GT 27 GT 23	
FP5	RS-232	AFP5462	AFC85853(3m)*1 GT09-C30R20902-9P(3m) 或 用户自制 RS-232 接线图②	15m	- (本体内置)	GT 27 GT 23	
					GT15-RS2-9P	GT 27 GT 23	

*1 松下设备 SUNX 公司的产品。关于产品的详细情况，请咨询松下设备 SUNX 公司。

15.2.5 与 FP10 (S) 连接时

■ 与工具端口连接时

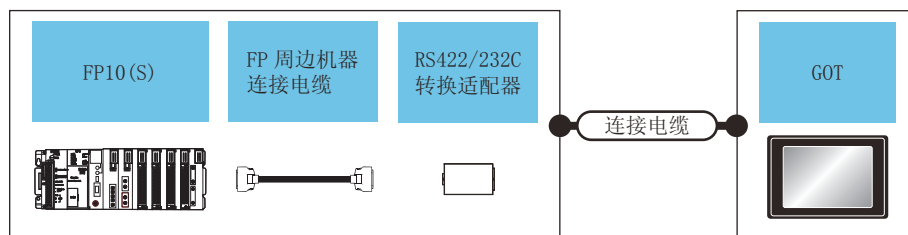

可编程控制器		FP 周边机器 连接电缆 ^{*1}	RS422/232 转换适配器 ^{*1}	连接电缆	最大 距离	GOT		可连接台数
型号	通讯形式	电缆型号 接线图编号		电缆型号 接线图编号		选配机器	本体	
FP10(S)	RS-232	AFP5520(0.5m)	AFP8550	GT09-C30R20901-25P 或 用户自制 RS-232 接线图①	15.5m	- (本体内置) GT15-RS2-9P	GT 27 GT 23 GT 27 GT 23	1台RS422/232转 换适配器对应 1 台 GOT

*1 松下设备 SUNX 公司的产品。关于产品的详细情况，请咨询松下设备 SUNX 公司。

■ 与 RS232C 端口连接时

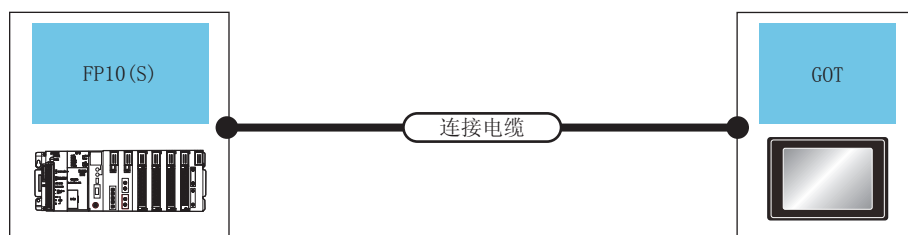

可编程控制器		连接电缆	最大距离	GOT		可连接台数
型号	通讯形式	电缆型号 接线图编号		选配机器	本体	
FP10(S)	RS-232	AFC85853(3m) ^{*1} GT09-C30R20902-9P(3m) 或 用户自制 RS-232 接线图②	15m	- (本体内置) GT15-RS2-9P	GT 27 GT 23 GT 27 GT 23	1 台可编程控制器对应 1 台 GOT

*1 松下设备 SUNX 公司的产品。关于产品的详细情况，请咨询松下设备 SUNX 公司。

■ 与计算机通讯模块连接时

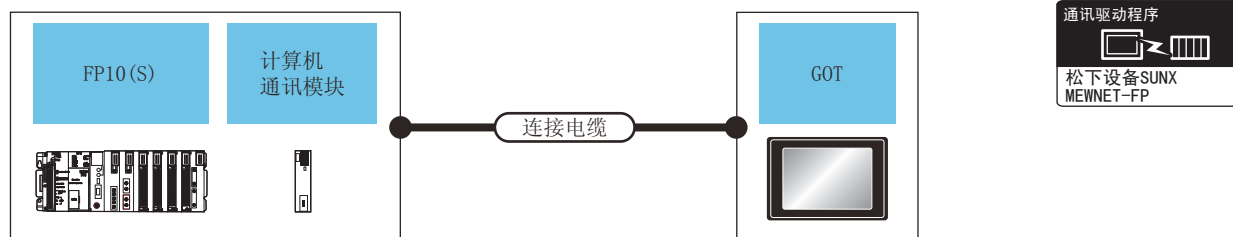

可编程控制器		计算机通讯模块 *1	连接电缆	最大距离	GOT		可连接台数
型号	通讯形式		电缆型号 接线图编号		选配机器	本体	
FP10(S)	RS-232	AFP3462	AFC85853(3m)*1 GT09-C30R20902-9P(3m)	15m	- (本体内置)	GT 27 GT 23	1 个计算机通讯模块对应 1 台 GOT
			或 用户自制 RS-232 接线图②		GT15-RS2-9P	GT 27 GT 23	

*1 松下设备 SUNX 公司的产品。关于产品的详细情况，请咨询松下设备 SUNX 公司。

15.2.6 与 FP10SH 连接时

■ 与工具端口或 RS232C 端口连接时

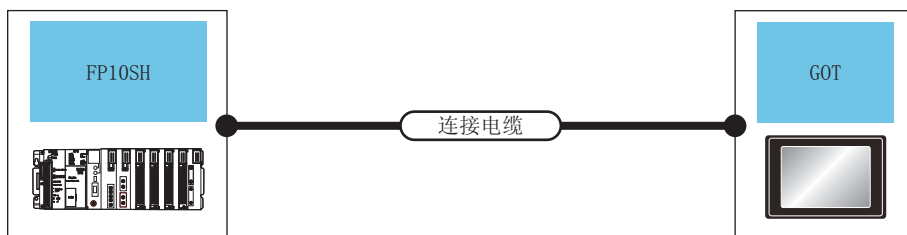

可编程控制器		连接电缆		GOT		可连接台数
型号	通讯形式	电缆型号 接线图编号	最大距离	选配机器	本体	
FP10SH	RS-232	AFC85853(3m) ^{*1} GT09-C30R20902-9P(3m) 或 RS-232 接线图②	15m	- (本体内置)	 	1 台可编程控制器对应 1 台 GOT
				GT15-RS2-9P	 	

*1 松下设备 SUNX 公司的产品。关于产品的详细情况，请咨询松下设备 SUNX 公司。

■ 与计算机通讯模块连接时

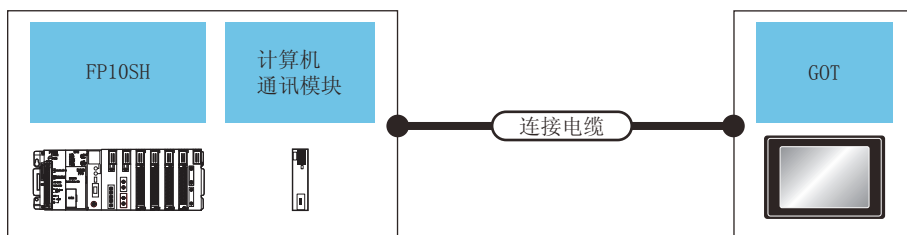

可编程控制器		计算机通讯模块 ^{*1}	连接电缆		GOT		可连接台数
型号	通讯形式		电缆型号 接线图编号	最大距离	选配机器	本体	
FP10SH	RS-232	AFP3462	AFC85853(3m) ^{*1} GT09-C30R20902-9P(3m) 或 RS-232 接线图②	15m	- (本体内置)	 	1 个计算机通讯模块对应 1 台 GOT
					GT15-RS2-9P	 	

*1 松下设备 SUNX 公司的产品。关于产品的详细情况，请咨询松下设备 SUNX 公司。

15.2.7 与 FP-M (C20TC)、FP-M (C32TC) 连接时

■ 与工具端口或 RS232C 端口连接时

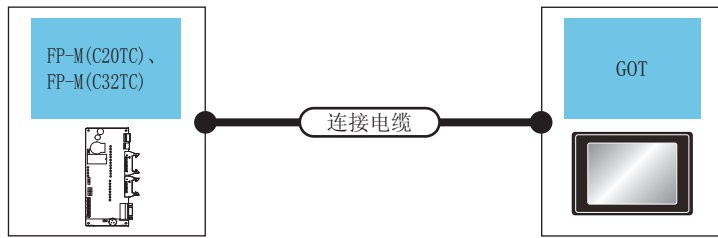

可编程控制器		连接电缆		GOT		可连接台数
型号	通讯形式	电缆型号 接线图编号	最大距离	选配机器	本体	
FP-M(C20TC)、 FP-M(C32TC) (工具端口)	RS-232	AFC8503(3m)*1	3m	- (本体内置)	GT 27 GT 23	1 台可编程控制器对应 1 台 GOT
				GT15-RS2-9P	GT 27 GT 23	
FP-M(C20TC)、 FP-M(C32TC) (RS232C 端口)	RS-232	AFC85853(3m)*1 GT09-C30R20902-9P(3m) 或 用户手册 RS-232 接线图②	15m	- (本体内置)	GT 27 GT 23	
				GT15-RS2-9P	GT 27 GT 23	

*1 松下设备 SUNX 公司的产品。关于产品的详细情况，请咨询松下设备 SUNX 公司。

15.2.8 与 FPΣ 连接

■ 与工具端口连接时

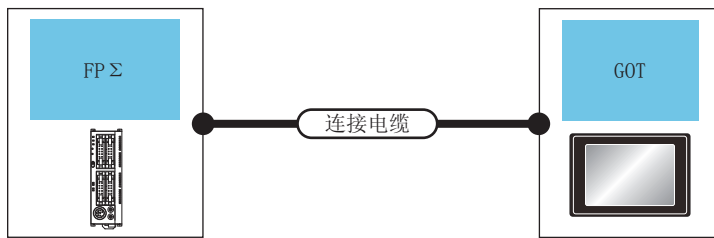

可编程控制器		连接电缆		最大距离	GOT		可连接台数
型号	通讯形式	电缆型号 接线图编号	选配机器		本体		
FPΣ	RS-232	AFC8503(3m) ^{*1}	3m	- (本体内置)	GT 27 GT 23	1 台可编程控制器对应 1 台 GOT	
				GT15-RS2-9P	GT 27 GT 23		

*1 松下设备 SUNX 公司的产品。关于产品的详细情况，请咨询松下设备 SUNX 公司。

■ 与 COM 端口连接时

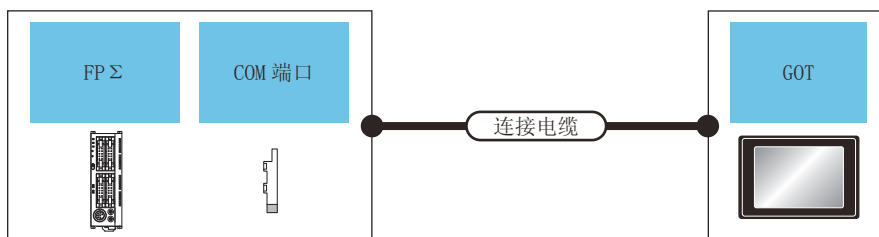

可编程控制器		连接电缆		最大距离	GOT		可连接台数
型号	COM 端口 ^{*1}	通讯形式	电缆型号 接线图编号		选配机器	本体	
FPΣ	AFPG801	RS-232	用户自制 RS-232 接线图⑤	15m	- (本体内置)	GT 27 GT 23	1 台可编程控制器对应 1 台 GOT
					GT15-RS2-9P	GT 27 GT 23	
	AFPG802	RS-232	用户自制 RS-232 接线图⑥	15m	- (本体内置)	GT 27 GT 23	
					GT15-RS2-9P	GT 27 GT 23	

*1 松下设备 SUNX 公司的产品。关于产品的详细情况，请咨询松下设备 SUNX 公司。

15.2.9 与 FP-X 连接

■ 与工具端口连接时

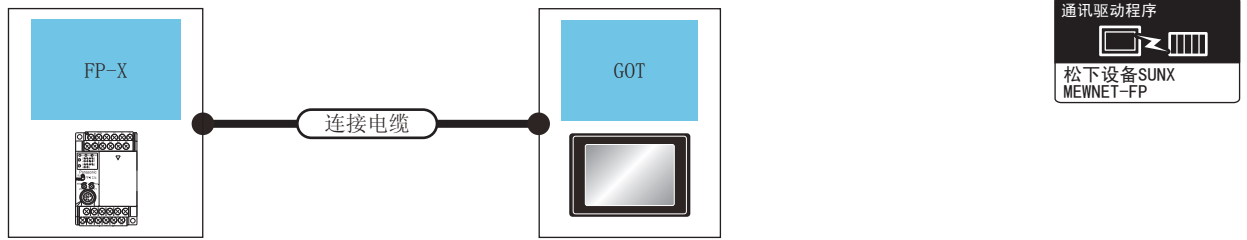

可编程控制器		连接电缆		GOT		可连接台数
型号	通讯形式	电缆型号 接线图编号	最大距离	选配机器	本体	
FP-X	RS-232	AFC8503(3m) ^{*1}	3m	- (本体内置)	GT 27 GT 23	1 台可编程控制器对应 1 台 GOT
				GT15-RS2-9P	GT 27 GT 23	

*1 松下设备 SUNX 公司的产品。关于产品的详细情况，请咨询松下设备 SUNX 公司。

■ 与通讯盒连接时

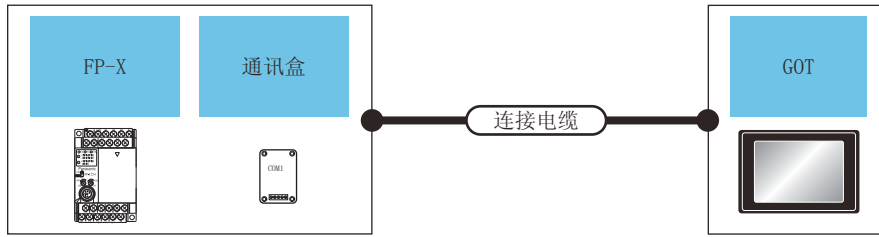

可编程控制器		通讯盒 *1	连接电缆	最大距离	GOT		可连接台数
型号	通讯形式		电缆型号 接线图编号		选配机器	本体	
FP-X	RS-232	AFPX-COM1 (RS232C 单通道型)	用户自制 RS-232 接线图⑤	15m	- (本体内置)	GT 27 GT 23	1 台可编程控制器对应 1 台 GOT
					GT15-RS2-9P	GT 27 GT 23	
	RS-422	AFPX-COM2*2 (RS232C 双通道型)	用户自制 RS-232 接线图⑥	15m	- (本体内置)	GT 27 GT 23	
					GT15-RS2-9P	GT 27 GT 23	
RS-232	AFPX-COM3 (RS485/RS422 单通道型)	用户自制 RS-422 接线图①	1200m	- (本体内置)	GT 27 GT 23		
				GT15-RS4-9S	GT 27 GT 23		
RS-232	AFPX-COM4*2 (RS485 单通道、RS232C 单通道混合型)	用户自制 RS-232 接线图⑦	15m	- (本体内置)	GT 27 GT 23		
				GT15-RS2-9P	GT 27 GT 23		

*1 松下设备 SUNX 公司的产品。关于产品的详细情况，请咨询松下设备 SUNX 公司。

*2 与 C30、C60 连接时，AFPX-COM2、AFPX-COM4 的 COM2 端口有可能分配给了 USB 端口。这种情况下，请将 COM 端口 2 更改为分配给 RS232C。

15.3 接线图

连接 GOT 与可编程控制器的电缆的接线图如下所示。

15.3.1 RS-232 电缆

■ 接线图

(1) RS-232 接线图①

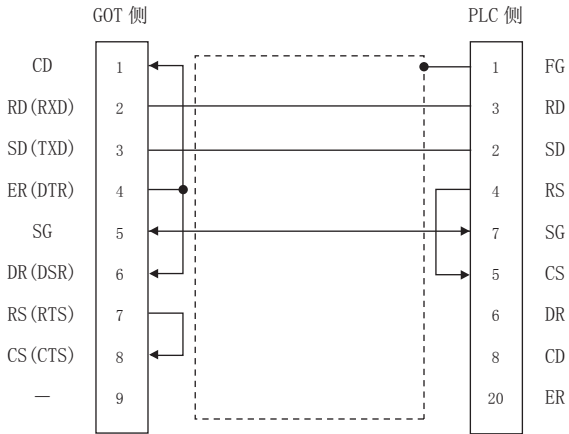

(2) RS-232 接线图②

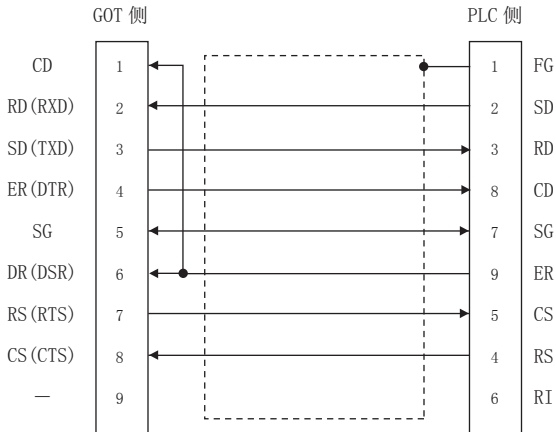

(3) RS-232 接线图③

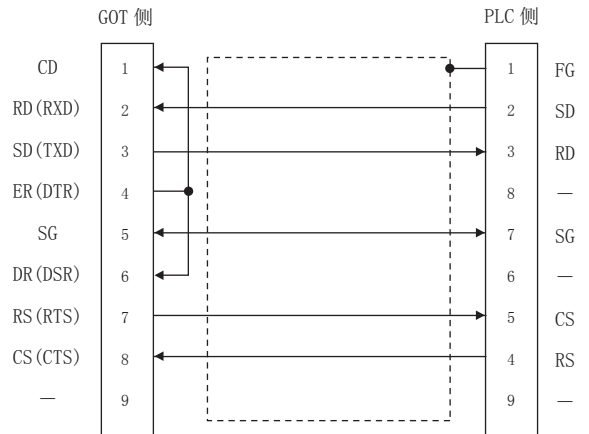

(4) RS-232 接线图④

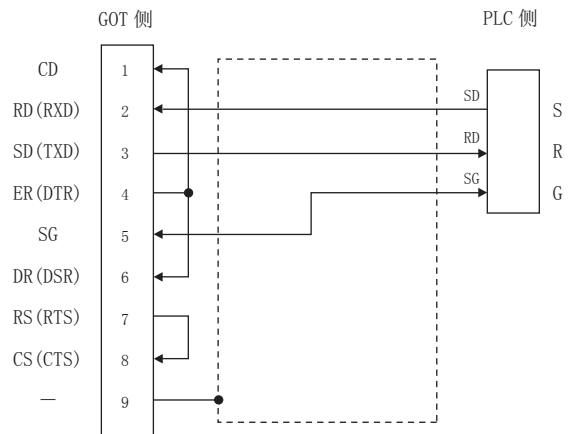

(5) RS-232 接线图⑤

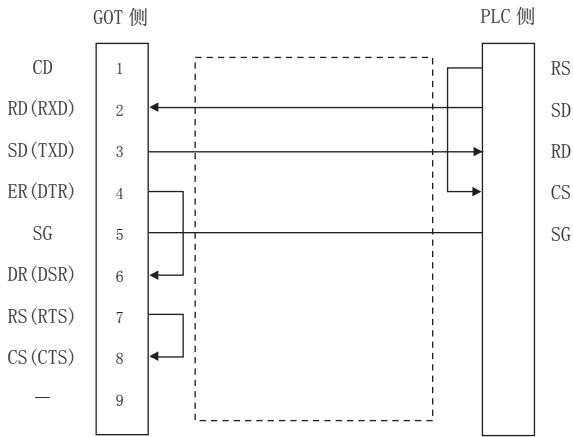

■ 制作电缆时的注意事项

- (1) 电缆长度
 请将 RS-232 电缆的长度做成 15m 以内。但是传送速度为 38400bps 时，请将电缆长度做成 3m 以内。
- (2) GOT 侧接口
 关于 GOT 侧接口，请参照以下内容。
 1.4.1 GOT 的接口规格
- (3) 松下设备 SUNX 公司生产的可编程控制器侧接口
 请使用与松下设备 SUNX 公司生产的可编程控制器对应的接口。
 详细内容请参照松下设备 SUNX 公司生产的可编程控制器的操作手册。

(6) RS-232 接线图⑥

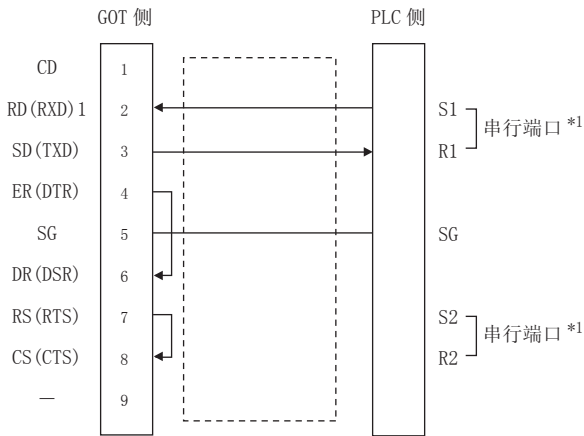

*1 松下公司的产品侧有 2 个串行端口。S1 和 R1, S2 和 R2 分别构成了串行端口。请使用其中的一个串行端口。

(7) RS-232 接线图⑦

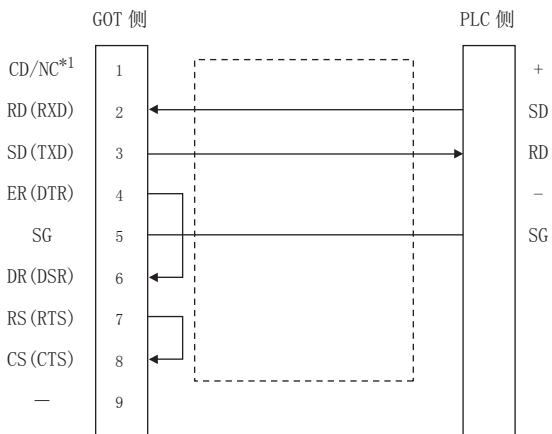

15.3.2 RS-422 电缆

■ 接线图

(1) RS-422 接线图①

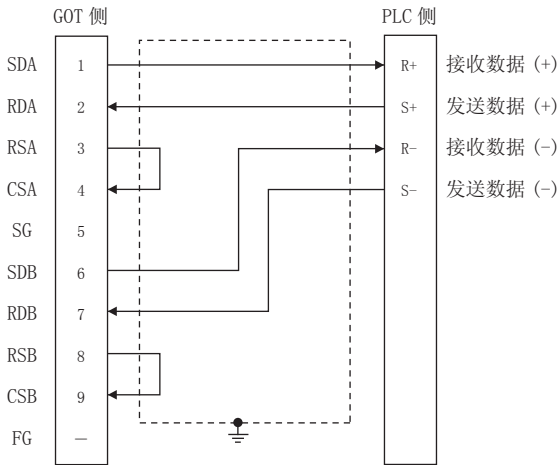

■ 制作电缆时的注意事项

(2) 电缆长度

请将 RS-422 电缆的长度做成 1200m 以内。

(3) GOT 侧接口

关于 GOT 侧接口，请参照以下内容。

☞ 1.4.1 GOT 的接口规格

(4) 松下设备 SUNX 公司生产的可编程控制器侧接口

请使用与松下设备 SUNX 公司生产的可编程控制器对应的接口。

详细内容请参照松下设备 SUNX 公司生产的可编程控制器的操作手册。

■ 终端电阻的连接

(1) GOT 侧

请将终端电阻设置用 DIP 开关设置为“无”。
关于终端电阻设置的详细内容，请参照以下内容。

☞ 1.4.3 GOT 的终端电阻

15.4 GOT 侧的设置

15.4.1 设置通讯接口（连接机器的设置）

设置与 GOT 连接的机器的通道。

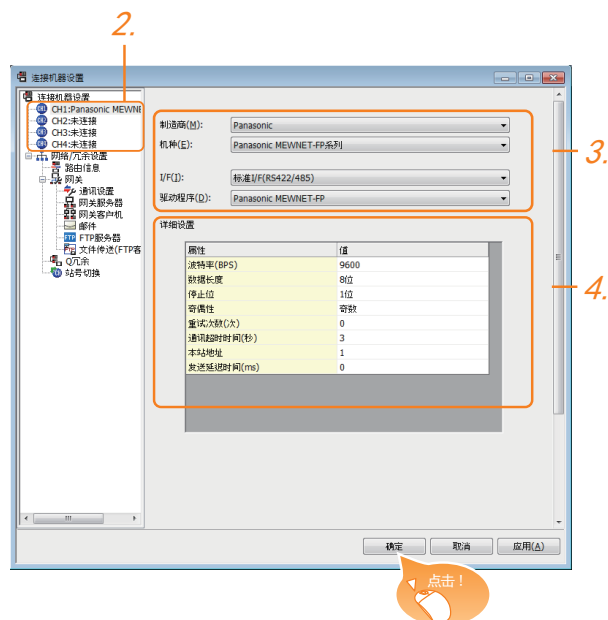

1. 选择 [公共设置] → [连接机器的设置] 菜单。
2. 弹出连接机器的设置窗口，从列表菜单中选择要使用的通道。
3. 进行如下选择。
 - 制造商：Panasonic
 - 机种：Panasonic MEWNET-FP 系列
 - I/F：所使用的接口
 - 驱动程序：Panasonic MEWNET-FP
4. 制造商、机种、I/F、驱动程序设置完成后会显示详细设置。
请根据所使用的环境进行设置。
☞ 15.4.2 连接机器详细设置

设置完成后点击 **确定** 按钮。

POINT

连接机器的设置可在 [I/F 连接一览表] 中进行确认。
关于详细内容，请参照以下内容。
☞ 1.1.2 I/F 连接一览表

15.4.2 连接机器详细设置

请根据所使用的环境进行设置。

属性	值
波特率(BPS)	9600
数据长度	8位
停止位	1位
奇偶性	奇数
重试次数(次)	0
通讯超时时间(秒)	3
本站地址	1
发送延迟时间(ms)	0

项目	内容	范围
波特率	更改与连接机器的波特率时进行设置。 (默认：9600bps)	4800bps、 9600bps、 19200bps、 38400bps、 57600bps、 115200bps
数据长度	更改与连接机器的数据长度时进行设置。 (默认：8位)	7位/8位
重试次数	设置通讯超时时重试次数。 如果重试之后仍无应答，则为通讯超时。 (默认：0次)	0 ~ 5次
通讯超时时间	指定通讯时的超时时间。 (默认：3秒)	1 ~ 30秒
本站地址	指定 GOT 的网络内的本站地址（连接了 GOT 的 PLC 的站号）。 (默认：1)	1 ~ 31
发送延迟时间	为了调整从 GOT 发出通讯请求的时机而进行设置。 (默认：0ms)	0 ~ 300(ms)

POINT

- (1) 通过实用菜单进行的通讯接口的设置
通讯接口的设置也可在写入工程数据的 [连接机器设置] 后，通过实用菜单的 [连接机器设置] 进行更改。
关于实用菜单的详细内容，请参照以下手册。
☞ GOT2000 系列主机使用说明书（实用软件篇）
- (2) 连接机器设置的设置内容的优先顺序
通过 GT Designer3 或者实用菜单进行设置时，会根据最后设置的内容进行动作。

15.5 可编程控制器侧的设置

POINT

松下设备 SUNX 公司生产的可编程控制器
关于松下设备 SUNX 公司生产的可编程控制器的详细内容，请参照以下手册。

☞ 松下设备 SUNX 公司生产的可编程控制器的操作手册

■ 连接可编程控制器 CPU 的工具端口时

项目	设置值
传送速度 *1	4800bps、9600bps、19200bps、 38400bps、57600bps、115200bps
数据长度	7 位、8 位
停止位	1 位
奇偶位	奇数
调制解调器连接	不连接
模块号	1

*1 只显示 GOT 侧可设置的传送速度。
请根据 GOT 侧的波特率设置传送速度。
关于 GOT 侧的波特率的设置方法，请参照以下内容。
☞ 15.4.1 设置通讯接口（连接机器的设置）
设置范围因所连接的可编程控制器而异。

■ 连接可编程控制器 CPU 的 RS232C 端口、COM 端口时

项目	设置值
传送速度 *1	4800bps、9600bps、19200bps、 38400bps、57600bps、115200bps
数据长度	7 位、8 位
停止位	1 位
奇偶位	奇数
调制解调器连接	不连接
串行端口的动作选择 *2	1（计算机链接）
模块号	1

*1 只显示 GOT 侧可设置的传送速度。
请根据 GOT 侧的波特率设置传送速度。
关于 GOT 侧的波特率的设置方法，请参照以下内容。
☞ 15.4.1 设置通讯接口（连接机器的设置）
设置范围因所连接的可编程控制器而异。
*2 与 FP0、FP1、FP2、FP-M 连接时设置。

■ 与计算机通讯模块连接时

项目	设置值
传送速度 *1	4800bps、9600bps、19200bps
数据长度	7 位、8 位
停止位	1 位
奇偶位	奇数
奇偶性校验	有
控制信号	使 CS、CD 无效

*1 只显示 GOT 侧可设置的传送速度。
请根据 GOT 侧的波特率设置传送速度。
关于 GOT 侧的波特率的设置方法，请参照以下内容。
☞ 15.4.1 设置通讯接口（连接机器的设置）
设置范围因所连接的可编程控制器而异。

■ 与通讯盒连接时

(1) 通讯设置

请与与 GOT 连接的 COM1 端口、COM2 端口进行通讯设置。

项目	设置值
通讯模式	计算机链接
传送速度 *1	4800bps、9600bps、19200bps、 38400bps、57600bps、115200bps
调制解调器连接	不连接
数据长度	7 位、8 位
奇偶性校验	奇数
停止位	1 位
模块号	1
端口选择 *2	通讯盒

*1 只显示 GOT 侧可设置的传送速度。
请根据 GOT 侧的波特率设置传送速度。
关于 GOT 侧的波特率的设置方法，请参照以下内容。
☞ 15.4.1 设置通讯接口（连接机器的设置）
*2 只设置 COM2 端口。

(2) 通讯盒（AFPX-COM3）的开关设置

请设置通讯盒背面开关。

开关号	设置	设置内容
1	OFF	RS422
2	OFF	
3	OFF	
4	OFF	终端电阻 OFF

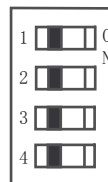

15.6 可设置的软元件范围

GOT 可使用的连接机器的软元件范围如下所示。

但是，下表的软元件范围为 GT Designer3 中可设置的最大值。

即使是同一系列的连接机器，不同机种的软元件规格也不同。

请根据实际使用的连接机器的规格进行设置。

如果设置了不存在的软元件或超出范围的软元件号，软元件设置正确的其他对象也可能无法监视。

■ 设置项目

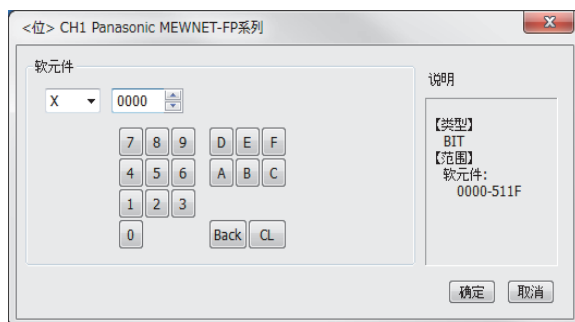

项目	内容
软元件	设置软元件名、软元件号、位编号。 位编号只有在进行字软元件的位指定时才能设置。
说明	显示 [软元件] 中选择的软元件的类型及设置范围。

POINT

松下公司生产的可编程控制器的软元件设置

(1) 将触点作为位软元件设置时

通过字软元件地址（10 进制数）+ 位地址（16 进制数）进行设置。

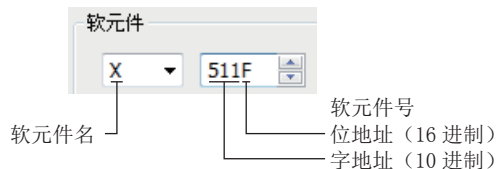

(2) 将触点作为字软元件设置时

通过软元件号进行设置。

在软元件名后附加 W，删除位地址。

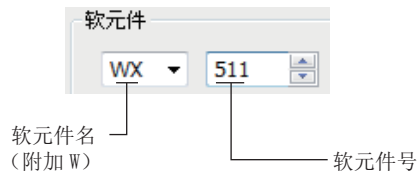

15.6.1 松下设备 SUNX 公司生产的可编程控制器 (松下设备 SUNX MEWNET-FP 系列)

软元件名		可设置范围	软元件号表现形式
位软元件	输入继电器 (X) ^{*2*3}	X0000 ~ X511F	10 进制数 + 16 进制数
	输出继电器 (Y) ^{*3}	Y0000 ~ Y511F	
	内部继电器 (R)	R0000 ~ R886F	
	特殊继电器 (R) ^{*2}	R9000 ~ R911F	
	链接继电器 (L) ^{*5}	L0000 ~ L639F	
	定时器触点 (T) ^{*2*4}	T0 ~ T3071	10 进制数
	计数器触点 (C) ^{*2*4}	C0 ~ C3071	
字软元件的位	下述字软元件的指定位 (输入继电器、输出继电器、内部继电器、特殊继电器、链接继电器除外)	-	
字软元件	输入继电器 (WX) ^{*2}	WX000 ~ WX511	10 进制数
	输出继电器 (WY)	WY000 ~ WY511	
	内部继电器 (WR)	WR000 ~ WR886	
	特殊继电器 (WR) ^{*2}	WR900 ~ WR911	
	链接继电器 (WL)	WL000 ~ WL639	
	定时器 / 计数器 (经过值) (EV) ^{*4}	EV0 ~ EV3071	
	定时器 / 计数器 (设置值) (SV) ^{*4}	SV0 ~ SV3071	
	数据寄存器 (DT)	DT0 ~ DT10239	
	特殊数据寄存器 (DT)	DT0 ~ DT32764 DT90000 ~ DT90511	
	链接寄存器 (LD) ^{*5}	LD0 ~ LD8447	
	文件寄存器 (FL) ^{*5*6}	FL0 ~ FL32764	
	位软元件的字	上述位软元件的字化 (定时器触点、计数器触点除外)	-

- *1 上述软元件范围是使用 FP10SH 时的软元件范围。
使用 FP0、FP1、FP2、FP3、FP5、FP-10(S)、FP-M 时，软元件范围根据各 CPU 而有所不同。
无法向软元件写入。
- *2 只能使用通过周边软件向输入输出触点分配的软元件。
- *3 根据通过系统寄存器 (No.5) 的值设置的计数器的起始编号，定时器和计数器的软元件数会有所不同。
- *4 FP0、FP1、FP-M 中没有此软元件。
- *5 使用 FP2SH 时，只能监视 “32765×3 存储单元” 中的 1 个存储单元。

修订记录

※ 使用说明书编号记载于本使用说明书封底的左下角。

印刷日期	※ 使用说明书编号	修改内容
2013 年 9 月	SH-081206CHN-A	第一版：对应 GT Works3 Version1.100E

本书并不对工业知识产权或其它任何种类权利的实施予以保证，也不承诺实施权。此外，对于因使用本书中记载的内容而造成的工业知识产权方面的各种问题，本公司恕不承担任何责任。

©2013 MITSUBISHI ELECTRIC CORPORATION

深圳市世华自动化设备有限公司优势代理日本三菱电机全系列工控产品：PLC、变频器、触摸屏、伺服系统、CC-LINK模块、张力控制器、磁粉控制器、低压电器等产品
热销电话：13480858235 0755-23226255 传真：0755-22638255
官网展厅：<http://www.flyplc.com>
阿里展厅：<http://www.szlingzhiyuan.1688.com>

GOT 是三菱电机株式会社的注册商标。

Microsoft、Windows、Windows NT、Windows Server、Windows Vista、Windows 7 是美国 Microsoft Corporation 在美国以及其他国家的注册商标或商标。

Adobe、Adobe Reader 是 Adobe Systems Incorporated 的注册商标。

Pentium、Celeron 是 Intel Corporation 在美国以及其他国家的商标及注册商标。

Ethernet 是美国 Xerox Corporation 的注册商标。

MODBUS 是 Schneider Electric SA 的注册商标。

VNC 是 RealVNC Ltd. 在美国以及其他国家的注册商标。

本手册中出现的其他公司名、产品名均为各公司的商标或注册商标。

GOT2000系列 连接手册 (其他公司机器连接篇1)

对应GT Works3 Version1

三菱金牌经销商：

深圳市世华自动化设备有限公司 <http://www.flyplc.com> Tel:13480858235 QQ:927971028

三菱电机自动化(中国)有限公司

网址：<http://www.meach.cn/>

上海：上海市虹桥路1386号三菱电机自动化中心

邮编：200336 电话：(021) 2322 3030 传真：(021) 2322 3000

北京：北京市建国门内大街18号恒基中心办公楼第一座908室

邮编：100005 电话：(010) 6518 8830 传真：(010) 6518 8030

成都：成都市滨江东路9号B座成都香格里拉中心办公楼4层401A,

407B&408单元

邮编：610021 电话：(028) 8446 8030 传真：(028) 8446 8630

深圳：深圳市福田区金田南路大中华国际交易广场25层2512-2516室

邮编：518034 电话：(0755) 2399 8272 传真：(0755) 8218 4776

大连：大连市经济技术开发区东北三街5号

邮编：116600 电话：(0411) 8765 5951 传真：(0411) 8765 5952

天津：天津市河西区友谊路50号友谊大厦B区2门801-802室

邮编：300061 电话：(022) 2813 1015 传真：(022) 2813 1017

南京：南京市中山东路90号华泰大厦18楼S1座

邮编：210002 电话：(025) 8445 3228 传真：(025) 8445 3808

西安：西安市南二环西段21号华融国际商务大厦A座16-F

邮编：710061 电话：(029) 8230 9930 传真：(029) 8230 9630

广州：广州市海珠区新港东路1068号中洲中心北塔1609室

邮编：510335 电话：(020) 8923 6730 传真：(020) 8923 6715

东莞：东莞市长安镇锦厦路段镇安大道聚和国际机械五金城C308室

邮编：523852 电话：(0769) 8547 9675 传真：(0769) 8535 9682

沈阳：沈阳市沈河区团结路9号华府天地第5幢1单元14层6室

邮编：110013 电话：(024) 2259 8830 传真：(024) 2259 8030

武汉：武汉市汉口建设大道568号新世界国贸大厦1座46层18号

邮编：430022 电话：(027) 8555 8043 传真：(027) 8555 7883

型号	GOT2000-CON2-SW1-C
型号 代码	1D7MK8
SH(NA)-081206CHN-A(1309)MEE	

 **MITSUBISHI ELECTRIC CORPORATION**

网址：<http://www.MitsubishiElectric.com.cn/>